



Cert. No. LRQ 0963008

ISO 9001

spirax sarco

TI-P068-17 PL
 ST Issue 5 lip13

TD32F

Odwadniacz termodynamiczny, PN40

Opis

Odwadniacz termodynamiczny **TD32F** należy do odmian konstrukcyjnych „rozbieralnych”.

Odmiana **TD32FLC** jest szczególnie przydatna w instalacjach o względnie małej przepustowości kondensatu, np przy odwadnianiu magistral parowych.

Odwadniacze wykonane są ze stali nierdzewnej (jedynie kołnierze ze stali węglowej), co zapewnia wysoką odporność na działanie kondensatu o właściwościach korozyjnych.

Wszędzie tam, gdzie musimy się liczyć z koniecznością usuwania z instalacji na rozruchu dużych ilości powietrza, oferujemy odmianę (**TD32FA** lub **TD32FALC**) z płytką o specjalnej konstrukcji, zapobiegającej zamykaniu się odwadniacza przy intensywnym przepływie powietrza.

Wyposażenie dodatkowe:

Czapa izolująca (tylko dla średnic DN15 i DN20) - może być stosowana, w celu ograniczenia wpływu warunków atmosferycznych otoczenia (deszcz, wiatr, niska temperatura) na częstotliwość pracy, dla odwadniaczy montowanych na zewnętrznych odcinkach rurociągów.

Przyłącza, wielkości

kołnierze PN40	DN15, DN20, DN25
----------------	------------------

Parametry graniczne

Ciśnienie nominalne	PN40
PMA - Maksymalne ciśnienie dopuszczalne	40 bar
TMA - Maksymalna temperatura dopuszczalna	400°C
Minimalna temperatura dopuszczalna	0°C
PMO - Maksymalne ciśnienie robocze	32 bar m
TMO - Maksymalna temperatura robocza	TD32F i TD32FLC 400°C
temperatura robocza	TD32FA i TD32FALC 255°C
Minimalna temperatura robocza	0°C
Minimalne ciśnienie przed odwadniaczem niezbędne do właściwej pracy	0,25 bar m
PMOB - Maksymalne przeciwcisnienie robocze (ciśnienie za odwadniaczem) nie może przekraczać 80% ciśnienia przed odwadniaczem.	
Próba hydrauliczna	60 bar m

Zakres stosowania

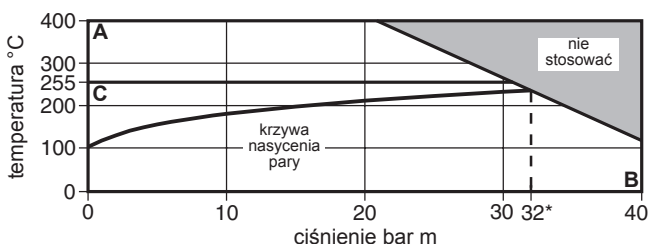

A-B TD32F i TD32FLC
 C-B TD32FA i TD32FALC

Przykład zamówienia

Odwadniacz termodynamiczny TD32F
 DN15 kołnierzowy PN40.

TD32F

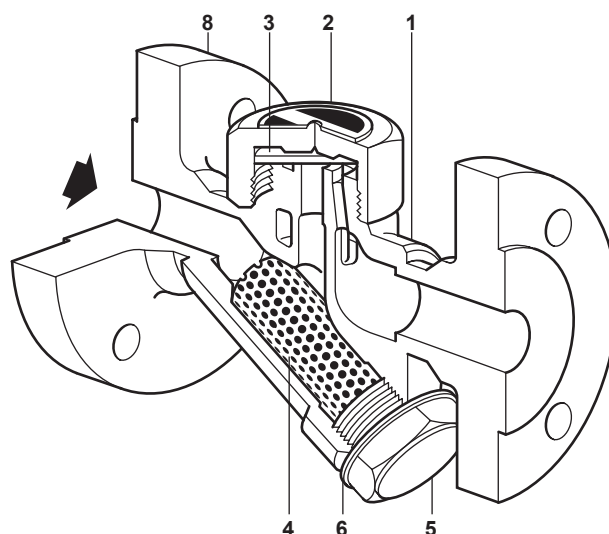

Płytki odpowietrzające odwadniaczy TD32FA i TD32FALC

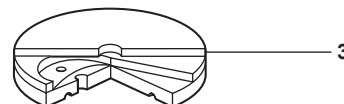

Poz.	część	material, norma
1	korpus	stal nierdzewna ASTM A743 CA-40
2	pokrywa	stal nierdzewna AISI 416
3	płytki	stal nierdzewna BS 1449 420 S45
4	wkładki filtracyjnej*	stal nierdzewna ASTM A240 316L
5	korek	stal nierdzewna AISI 416
6	uszczelka korka	stal nierdzewna BS 1449 304 S16
7	czapa izolująca**	aluminium
8	kołnierze	stal DIN 17243 C22.8 Ws 1.0460

* TD32F i TD32FLC - są wyposażone we wkładki o perforacji 0,8mm
 TD32FA i TD32FALC - są wyposażone we wkładki "100 mesh"

** pokazana na rysunku na następnej stronie

Normy, certyfikaty

Urządzenie spełnia wymogi dyrektywy 97/23/EC Parlamentu Europejskiego (Europejska Dyrektywa Ciśnieniowa PED) i jest klasyfikowane do kategorii "SEP", w związku z tym nie posiada znaku **CE**.

Wymagania odnośnie dodatkowych certyfikatów należy podawać w zamówieniu.

Charakterystyki przepustowości

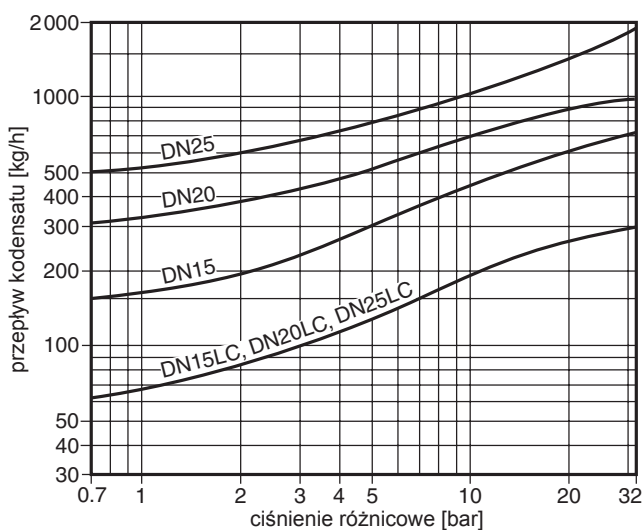

Wielkości, wymiary [mm], masy [kg]

Wielkość	A	B	C	D	E	F	G	H	masa
DN15	150	55	41	40	80	57	38	55	2,4
DN20	150	60	47	40	95	57	38	61	3,1
DN25	150	65	53	40	100	-	-	-	4,2

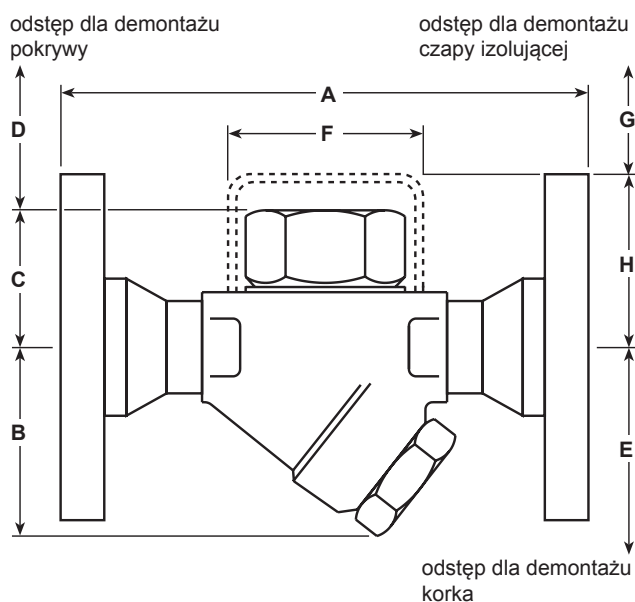

Części zamienne

Dostępne części zamienne pokazano ciągłą linią na rysunku poniżej.

Dostępne części zamienne

plytka (TD32F i TD32FLC)	3
plytka, wkładka filtracyjna i uszczelka (TD32FA i TD32FALC)	3, 4, 6
wkładka filtracyjna i uszczelka	4, 6
uszczelka (pakowana po 3szt.)	6
czapa izolująca (tylko dla DN15 i DN20)	7

Przy zamawianiu części prosimy używać określeń podanych wyżej, a także podać typ i wielkość urządzenia.

Przykład:

Wkładka filtracyjna do TD32F 20mm.

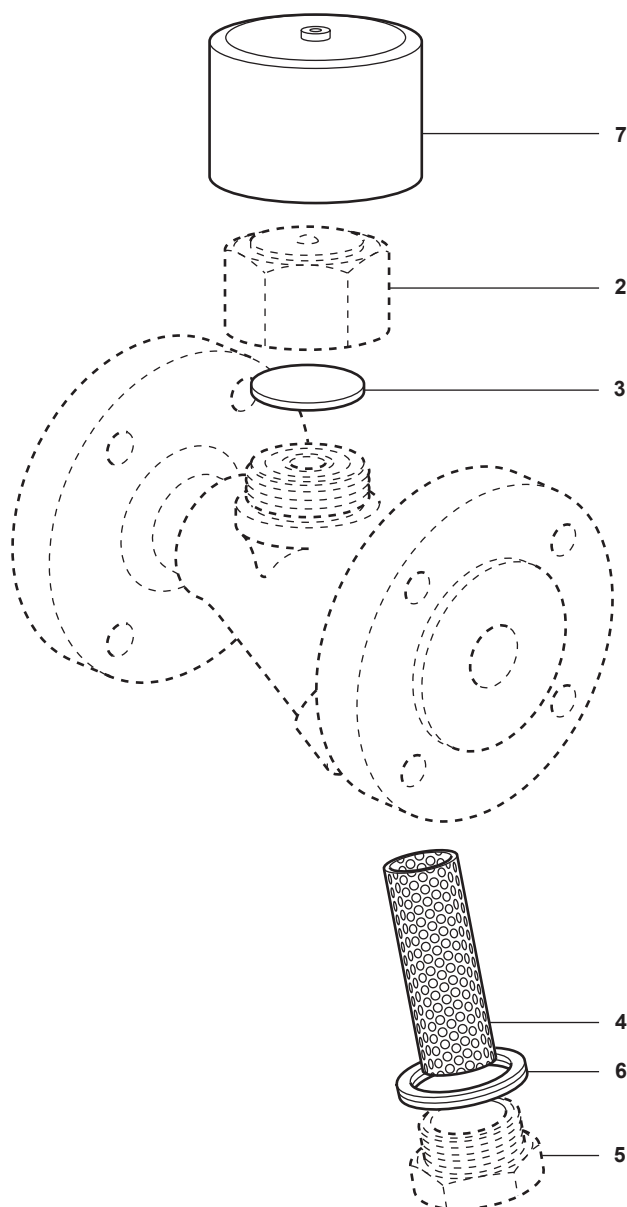

Instalacja, konserwacja

Zalecenia instalacyjne

Najlepszym miejscem do zainstalowania odwadniacza jest poziomy odcinek rurociągu, odwadniacz w pozycji z pokrywą u góry (dopuszczalny jest też montaż na rurociągu pionowym). Strzałka na korpusie odwadniacza musi być zgodna z kierunkiem przepływu kondensatu.

W celu umożliwienia bezpiecznej konserwacji lub wymiany odwadniacza, należy zainstalować zawory odcinające.

W przypadku odprowadzania kondensatu do instalacji ciśnieniowej, za odwadniaczem należy zainstalować zawór zwrotny, aby nie dopuścić do przepływu w odwrotnym kierunku.

Ze względu na impulsowy charakter pracy odwadniacza termodynamicznego, należy zachować co najmniej 1m odstępu pomiędzy odwadniaczem a zamontowanym za nim elementem armatury, takim jak zawór zwrotny, wziernik czy zawór odcinający z dławnicą mieszkową.

Ze względu na zasadę działania, nie wolno izolować pokrywy odwadniacza (można jedynie zastosować opcjonalną czapę izolującą).

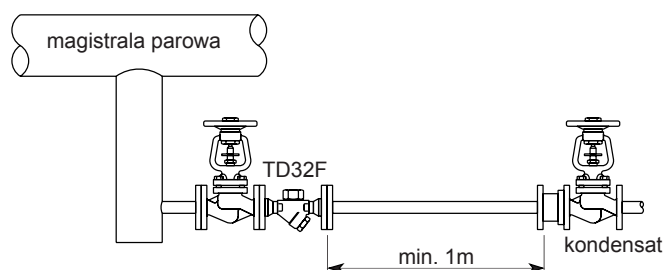

Konserwacja

Przed rozpoczęciem jakichkolwiek czynności serwisowych, należy „odciąć” odwadniacz od mediów będących pod ciśnieniem zarówno od strony napływu jak i odpływu. Następnie należy pozwolić mu się schłodzić do temperatury umożliwiającej czynności serwisowe.

Wymiana płytki, renowacja gniazda

Zdejmij czapę izolującą (7), jeżeli jest zainstalowana. Używając klucza płaskiego lub nasadkowego odkręć pokrywę (2). Nie stosuj kluczy hydraulicznych do rur, lub innych, które mogą spowodować odkształcenie pokrywy.

Jeżeli powierzchnie gniazd (miejsca, w których korpus styka się z płytką) są nieznacznie zużyte, można je delikatnie dotrzeć wykorzystując pastę do docierania zaworów. W przypadku większego zużycia, należy je zeszlifować maszynowo, a następnie dotrzeć. Nie należy usuwać warstwy metalu grubszej niż 0,25 mm.

Uwaga: płytka zawsze powinna być wymieniona na nową.

Po renowacji gniazd, połóż nową płytkę tak, aby strona z rowkiem przylegała do korpusu.



Posmaruj gwint smarem wysokotemperaturowym i dokręć pokrywę (2) z zalecanym momentem siły (patrz tabela obok). Załóż czapę izolującą (7), jeżeli była zainstalowana.

Wymiana lub oczyszczenie wkładki filtracyjnej

Przy pomocy klucza płaskiego lub nasadkowego odkręć korek (5). Wymień lub wyczyść wkładkę filtracyjną (4). Posmaruj pierwsze kilka zwojów gwintu korka smarem molibdenowym. Dokręć korek (5) z zalecanym momentem siły (patrz tabela obok).

Podczas instalacji i konserwacji urządzeń, należy bezwzględnie przestrzegać przepisów BHP.

Momenty siły zalecane przy dokręcaniu

poz	wielkość	 lub  mm	Nm
2	DN15LC, DN20LC, DN25LC	36 A/F	135 - 150
	DN15	36 A/F	180 - 200
	DN20	41 A/F	180 - 200
	DN25	55 A/F	250 - 275
5		32 A/F M28	170 - 190