



Certificate No. FM163

ISO 9001

spirax sarco

TI-P027-01 PL

ST Issue 5

M100

Manometr z rurką separującą i kurkiem

Opis

Manometr **M 100** jest wysokiej klasy wskaźnikiem lokalnym ciśnienia o konstrukcji zgodnej z DIN 16005, opartej na rurce Bourdona.

Przeznaczony do pomiaru ciśnienia pary, instalowany powinien być w komplecie z rurką separującą z miękkiej stali typu „O” lub „U” i kurkiem mosiężnym.

Średnica Φ 100 zapewnia dobry odczyt nawet z dużej odległości a skala opisana jest w popularnych jednostkach **bar m** (0,1MPa) .

Parametry graniczne

Konstrukcja korpusu	PN25
Maksymalna dopuszczalna temperatura (TMA)	217°C
Maksymalne ciśnienie pracy dla pary	21 bar m
Maksymalna dopuszczalna temperatura medium	
baz stosowania rurki separującej	60°C

Zakresy ciśnień

zakres*	bar m
1	0-1,6
2	0-4
3	0-6
4	0-10
5	0-16
6	0-21

*przy doborze radzimy kierować się zasadą, iż ciśnienie mierzone, nominalne, nie powinno przekraczać 75% dobranego zakresu.

Przyłącza

manometr ==> kurek lub gniazdo gwintowane	R3/8" męski
kurek ==< manometr	R3/8" damski
kurek ==< rurka	R3/8" damski
rurka „O”/”U” ==> kurek	R3/8" męski
rurka „O”/”U” ==> proces	R3/8" męski

Materiały

manometr	obudowa	stal prasowana pokryta szarą emalią
	szkło	perspex
rurka sep.	rurka ze stali miękkiej BS 1387	
kurek	korpus	mosiądz
	rączka	phenolic

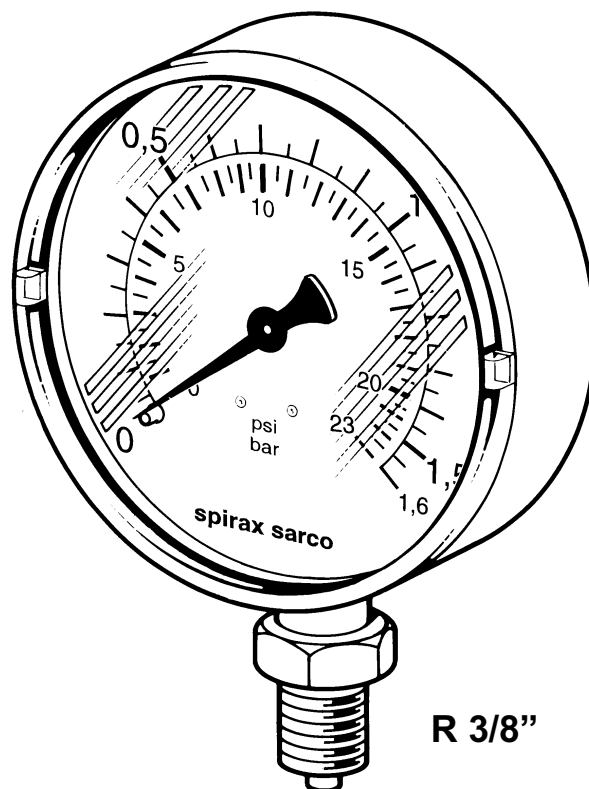

R 3/8"

Przykład zamówienia

Manometr M100 z kurkiem i rurką „O”, zakres 4 (0-10 bar m)

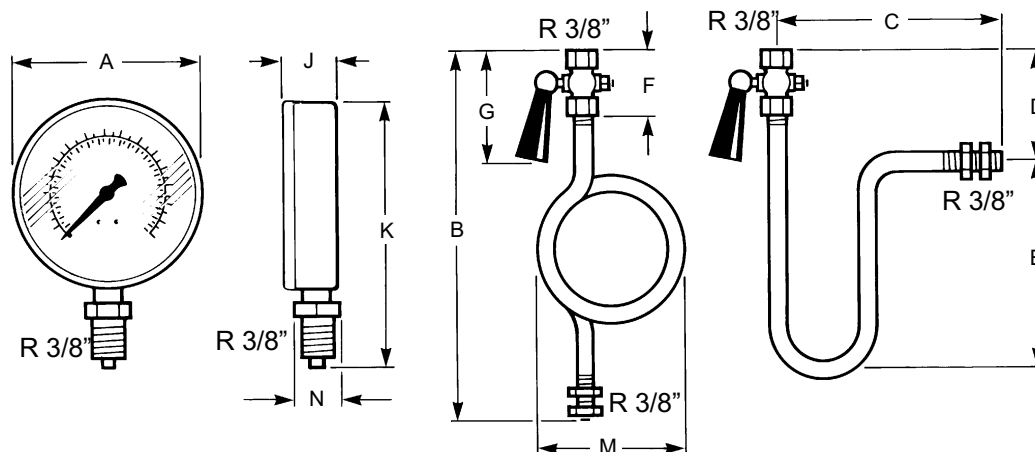

Wymiary [mm], ciężary

manometr				ciężar
A	J	K	N	
100	29	137	22 A/F	0.43 kg

rurka „O”					ciężar	
B	F	G	M	rurka	kurek	
321	35	80	116	0.94 kg	0.21kg	

rurka „U”			ciężar	
C	D	E	rurka	kurek
167.5	61.5	136.5	0.59 kg	0.21 kg

Instalacja

Drogi Instalatorze, manometr jest instrumentem ze swej natury precyzyjnym i delikatnym. Dlatego w trosce o jego niezawodność obchodź się z nim ostrożnie podczas instalacji.

Zalecamy wyposażenie każdego manometru w kurek umożliwiający łatwe odłączenie manometru od instalacji technologicznej w celu np rekaliibracji czy choćby przeglądu.

Manometr stosowany do pomiaru ciśnienia pary lub gorących gazów **musi być** wyposażony w rurkę separującą i kurek.

Rurkę typu „U” przed wkręceniem manometru napełnij wodą.

Instalacja na otwartej przestrzeni grozi jak zwykle zamarznięciem i w konsekwencji uszkodzeniem ustroju pomiarowego. Tę możliwość rozważ i odpowiednio zareaguj.

Unikaj zabudowy manometru w miejscu narażonym na nadmierną wibrację lub uderzenia hydrauliczne.

Kurek ma dwa przyłącza typu „kielich gwintowany”, każde z różnym typem gwintu rurowego. Od strony manometru przyłączy nosi znak „G” i tam stosuj uszczelkę.

Dokręcaj manometr ostrożnie, bez ściskania obudowy, używając klucza płaskiego 22mm.

Serwis i rekaliibracja

Manometr nie posiada części zamiennych. Serwis oznacza okresowe czyszczenie szkła ale bez użycia rozpuszczalników, które mogłyby zmatowić szkło typu plexi.

Rekaliibracja polega na wyjęciu szkła przez odpowiednią operację (podważenie) wykonaną cienkim wkrętakiem. Następnie delikatnie zmieniasz położenie wskazówki przez zdjęcie jej z oski i założenie z powrotem w pożądanym położeniu. Po założeniu szkła manometr jest gotowy do pracy. Możesz go wkręcić w odpowiednie gniazdo.

Porządnie wykonane z doskonałych materiałów, działa latami, naprawdę niezawodnie !