

## SG253 Kijkglas

### Beschrijving

Nodulair gietijzeren kijkglas met flensaansluitingen en dubbel glas.

### Normen

Deze producten zijn volledig in overeenstemming met de Europese/UK Richtlijn aangaande Drukapparatuur.

### Certificatie

Deze producten zijn tegen meerprijs beschikbaar met Type Test Rapport en materiaalcertificaat volgens EN 10204 3.1. Certificaten worden enkel geleverd indien gevraagd bij de bestelling.

### Diameters en aansluitingen

DN15, 20, 25, 32, 40 en 50

Flenzen EN 1092 PN25 en BS 1560 ASME (ANSI) 150

### Maximum werkvoorwaarden

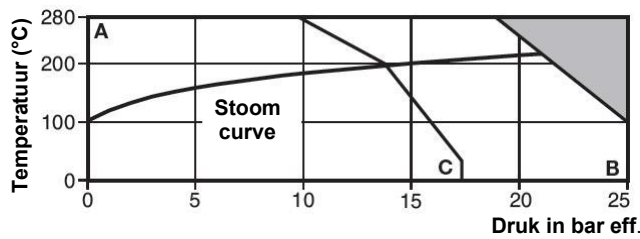

Het kijkglas niet gebruiken in deze zone

A - B Met flenzen volgens EN 1092 PN25

B - B Met flenzen volgens BS 1560 ASME (ANSI) 150

### Druk- en temperatuurgrenzen

Ontwerpvoorwaarden		PN25 en ASME (ANSI) 150	
PMA	Maximum	PN25	25 bar eff. @ 100°C
	toelaatbare druk	ASME (ANSI) 150	17,2 bar eff. @ 35°C
TMA	Maximum toelaatbare temperatuur	PN25	280°C @ 18 bar eff.
		ASME (ANSI) 150	280°C @ 10 bar eff.
Minimum toelaatbare temperatuur		- 10°C	
PMO	Maximum werkdruk	PN25	21 bar eff.
	verzadigde stoom	ASME (ANSI) 150	13,8 bar eff.
TMO	Maximum werktemperatuur	280°C	
	Minimum werktemperatuur	0°C	
Koudwaterdrukproef		PN25	38 bar eff.
		ASME (ANSI) 150	30 bar eff.
PTMX	Maximum drukproef	PN25	21 bar eff.
	(stoom)	ASME (ANSI) 150	13,8 bar eff.

### Constructie

Nr.	Omschrijving	Materiaal	
1	Huis	Nodulair gietijzer	EN-JS1025
2	Deksel	Nodulair gietijzer	EN-JS1025
3	Glazen	Borosilicaat	DIN 7080
4	Pakkingen	Versterkt grafiet	
5	Dekselbouten	Staal	BS 3692 Gr 8.8

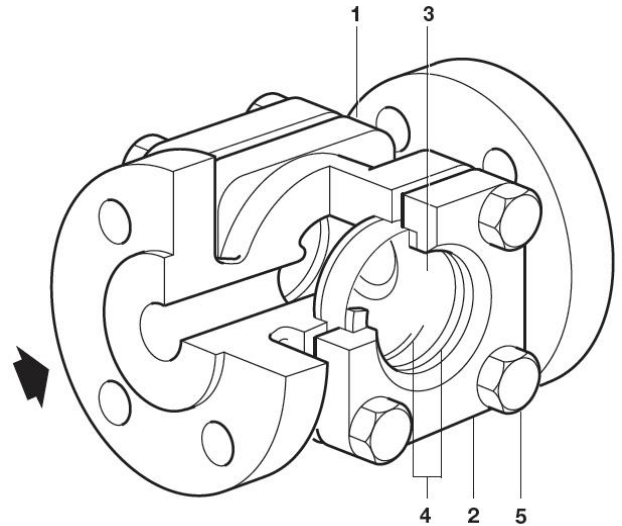

## Afmetingen/gewichten (benaderend) in mm en kg

DN	PN25 ASME 150		B	E	F	Gewicht kg
	A	A				
15	130	126	55	45	10	3,2
20	150	142	55	45	10	4,1
25	160	152	70	63	15	5,0
32	180	175	70	63	15	5,9
40	200	199	90	80	20	9,1
50	230	228	90	80	20	10,9

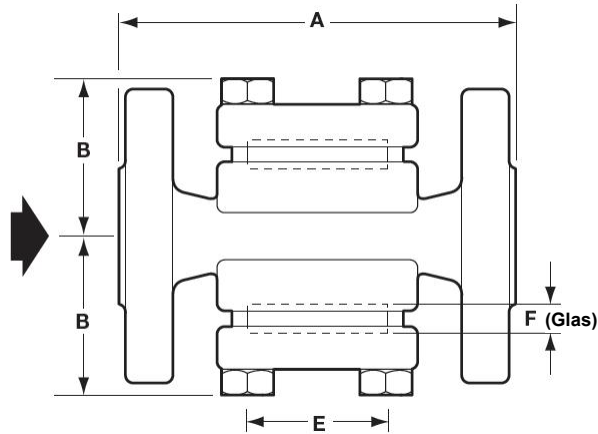

## Veiligheid, installatie en onderhoud

Voor alle informatie aangaande veiligheid, installatie en onderhoud, zie de instructies die meegeleverd worden met het product.

## Waarschuwing:

Corrosieve elementen in het condensaat kunnen de binnenzijde van het glas aantasten. Het is ten eerste aangeraden om het glas regelmatig te controleren op diktevermindering. Bij het eerste teken van diktevermindering moet onmiddellijk overgegaan worden tot vernieuwing van het glas.

Gebruik altijd een oogbescherming bij het van dichtbij bekijken van het condensaat door het kijkglas.

De nodige maatregelen ter persoonlijke bescherming van het personeel bij glasbreuk moeten in acht genomen worden.

## Montage

Monteer steeds een afsluiter voor en na het kijkglas. Sluit eerst de afsluiter voor het kijkglas om overdruk te voorkomen. Monteer het kijkglas stroomafwaarts van de condenspot, zowel in horizontale als verticale leidingen. Bij condenspotten met intermitterende condensaatvoer zoals de thermodynamische of omgekeerde emmercondenspot dit kijkglas minimaal 1m stroomafwaarts van de condenspotten plaatsen om erosie of breuk van het glas te voorkomen door thermische schokken of drukstoten. Ook de nodige maatregelen treffen ter voorkoming van verwonding van personeel of omstaanders bij mogelijke breuk van het glas.

Steeds voldoende bereikbaar installeren zodat onderhoud mogelijk is.



## Recyclage

Dit product is volledig recycleerbaar. Er wordt geen ecologische schade veroorzaakt bij verwijdering.

## Specificatie

Voorbeeld: 1 kijkglas Spirax Sarco type SG253 DN20 uit nodulair gietijzer met flenzen volgens EN 1092 PN25.

## Aanbevolen aanspanmomenten

Item	Aantal			Nm		
5	DN15 - DN20	8	17	M10 x 30	12	
	DN25 - DN32	Voor 08/2010:	8	17	M10 x 35	28
		Na 08/2010:	8	16	M10 x 40	
	DN40 - DN50	8	19	M12 x 40	38	

## Reservedelen

Beschikbare reservedelen zijn getekend in zwarte lijn. Onderdelen in grijze lijn zijn niet beschikbaar als reservedeel.

Stel glazen (2 stuks) en pakkingen (4)

## Opmerking:

Voor DN25 en DN32 wordt een set bouten meegeleverd (SW 16, M10 x 40) door de toegenomen dikte van de glazen.

Stel pakkingen (2 van elk)

Bij bestellen, bovenstaande omschrijving gebruiken met vermelding van het type van het kijkglas.

Voorbeeld: 1 - Set glas en pakkingen voor kijkglas SG253 DN20.

