

SDP143 Overstortregelaar

Beschrijving

De SDP143 is een overstortregelaar in staal geschikt voor stoom, perslucht en industriële gassen (**niet geschikt voor zuurstof**). De voor-
druk wordt overgebracht naar de controlekamer onder het servomembraan door de impulsleiding die gemonteerd wordt tussen de toevoer-
leiding en de nippel 29 (zie ommezijde).

Diameters en aansluitingen

DN 15LC, DN15, DN20, DN25, DN32, DN40, DN50 en DN 80:

Flenzen volgens BS 4504 PN 40. Op aanvraag: ANSI 150 en 300.

Druk- en temperatuurgrenzen

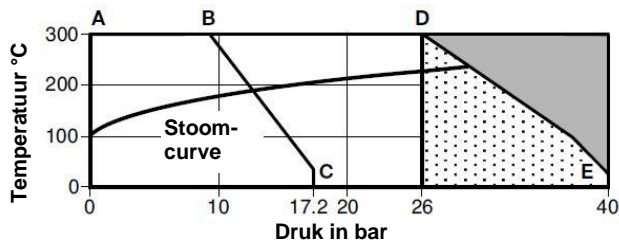

Het product niet gebruiken in deze zone

Door de materiaalsterkte van de hoofdmembraankamer mag het product niet gebruikt worden in deze zone

A-D-E: Flenzen volgens EN1092 PN40 en ASME (ANSI)300

A-B-C: Flenzen volgens ASME (ANSI)150

Nota:

Voor het regelen van de voordruk zijn twee gamma's mogelijk naargelang van de veer waarmee de overstortregelaar is uitgerust. Een kleurcode laat toe de verschillende veren te onderscheiden.

Rood van 0,2 tot 17 bar

Grijs van 16 tot 24 bar

Ontwerpvoorwaarden huis PN40

Maximum toelaatbare druk **A-B-C** 17,2 bar eff. @ 40°C

A-D-E Beperkt tot 26 bar eff.

Maximum toelaatbare temperatuur 300°C @ 26 bar eff.

Minimum toelaatbare temperatuur 0°C

Maximum werkdruk **A-B-C** 14 bar eff.

verzadigde stoom **A-D-E** 26 bar eff.

Maximum toelaatbare werktemperatuur 300°C @ 26 bar eff.

Minimum toelaatbare werktemperatuur 0°C

Nota: Voor lagere temperaturen contacteer Spirax-Sarco

Maximum differentiële druk **A-B-C** 14 bar eff.

A-D-E 26 bar eff.

Koudwaterdrukproef huis 60 bar eff.

Nota: max. testdruk met interne onderdelen 40 bar eff.

Kvs-waarden:

DN	15LC	15	20	25	32	40	50	80
Kvs	1,0	2,8	5,5	8,1	12	17	28	64

Voor omrekening: Cv(US) = 1,156 x Kv Cv(UK) = 0,963 x Kv

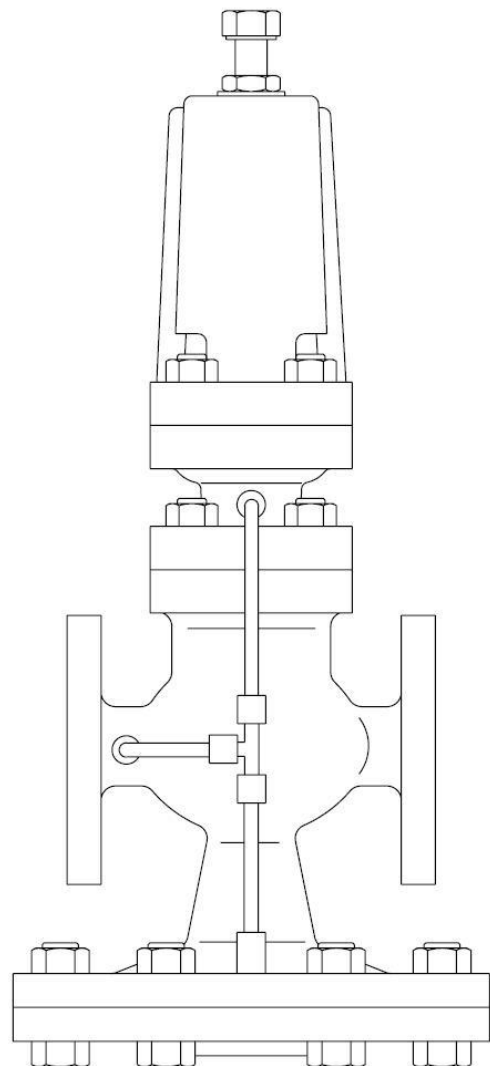

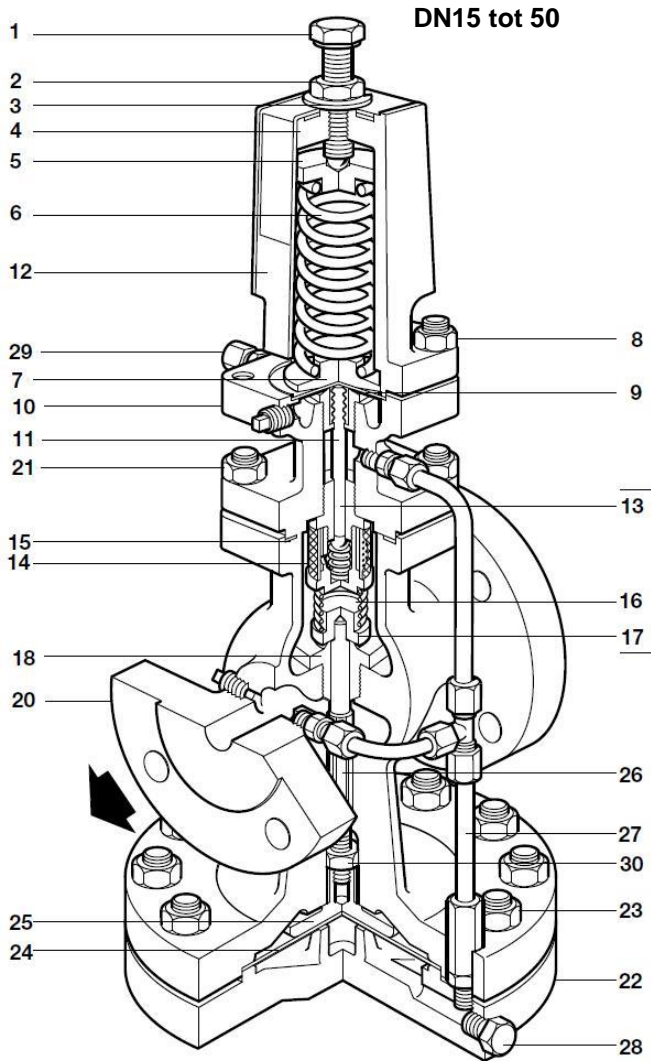

**Hoofdklep voor
DN40 en DN50**

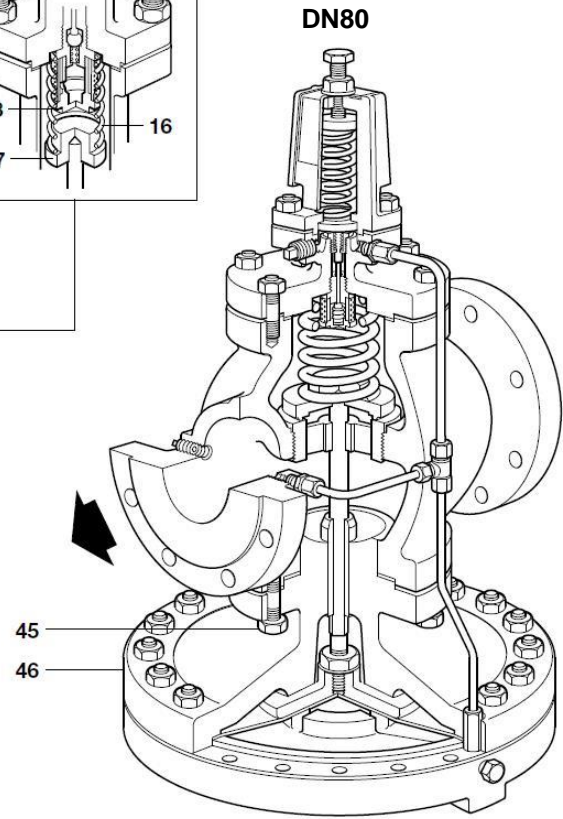
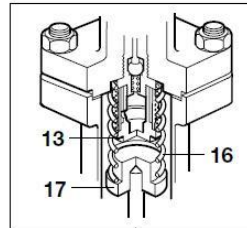

Constructie

Nr.	Omschrijving	Materiaal	
1	Regelschroef	Staal	BS 3692 Gr. 8.8
2	Borgmoer	Staal	BS 3692 Gr. 8
3	C-drukkring	RVS	BS 1449 304 S16
4	Veerhuis	Staal	DIN 17245 GS C25
5	Bovenste veerschotel	Staal	BS 970 220 Mo7
6	Regelveer	RVS	BS 2056 302 S25
7	Onderste veerschotel	Staal	BS 970 220 Mo7
8	Veerhuis	Moeren	Staal BS 3692 Gr. 8
		Tapeinden	Staal BS 4439 Gr. 8.8 (M10x30mm)
9	Servomembraan	RVS	BS 1449 316 S31
10	Servoklepshuis	Staal	DIN 17245 GS C25 GP 240 GH + N
11	Servoklepstoter	RVS	BS 970 431 S29
12	Veerhuisdeksel	RVS	BS 1449 304 S12
13	Servoklep en zitting	RVS	BS 970 431 S29
14	Zeef	RVS	BS 1449 304 S16
15	Dichting van het huis	RVS versterkt grafiet	
16	Veer van de hoofdklep	RVS	BS 2056 302 S25
17	Hoofdklep	RVS	BS 970 431 S29
18	Zitting van de hoofdklep	RVS	BS 970 431 S29

Nr.	Omschrijving	Materiaal	
20	Huis van de hoofdklep	Staal	DIN 17245 GS C25
		Tapeinden	Staal BS 4439 Gr. 8.8
21	Servoklepshuis	Moeren	Staal BS 3692 Gr. 8
			DN15 & DN20 M10x25mm
			DN25 tot DN50 M12x30mm
22	Onderste membraankamer	Staal	DIN 17245 GS C25
		Bouten	Staal BS 3692 Gr. 8.8
23	Membraankamer	Moeren	Staal BS 4882 Gr. 2H
			DN 15 en 20 M12x50mm
			DN 25 en 32 M12x60mm
			DN 40 en 50 M12x65mm
24	Hoofdmembraan	Moeren	Staal M12x40mm
			DN80 M12x80mm
25	Klepstotervoet	RVS	AIS BS 1449 316 S31 BS EN 10088-3 1.4307
26	Klepstoter	RVS	BS 970 431 S29
27	Controleleiding	RVS	BS 3605 304 S14
28	Stop 1/8" BSP	Staal	
29	Nippel voor impulsleiding	Staal	
30	Borgmoer	Staal	BS 3692 Gr. 8
45	Bouten membraankamer	Moeren membraankamer	Staal BS 3692 Gr. 2H
			M12x40mm
46	Bovenste membraankamer	Staal	DIN 17245 GS C25

Afmetingen / gewichten (benaderend) in mm/kg

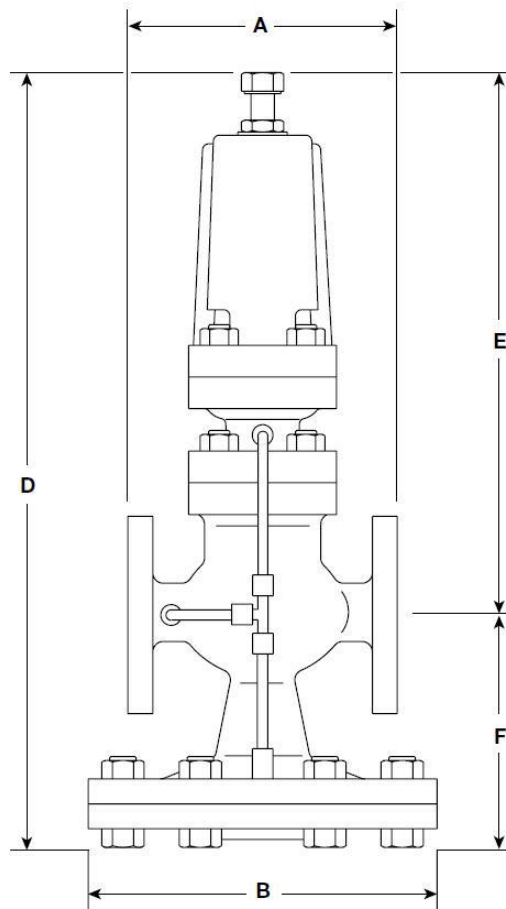

DN	EN 1092 PN 40 A	ASME (ANSI) 300 A	ASME (ANSI) 150 A	B	D	E	F	Gewicht (kg)
15 LC	130	130	122	175	405	277	128	15
15	130	130	122	175	405	277	128	15
20	150	150	142	175	405	277	128	16
25	160	160	156	216	440	288	152	23
32	180	183	176	216	440	288	152	25
40	200	209	200	280	490	305	185	40
50	230	236	230	280	490	305	185	42
80	310	319	310	350	580	322	258	103

Capaciteiten stoom

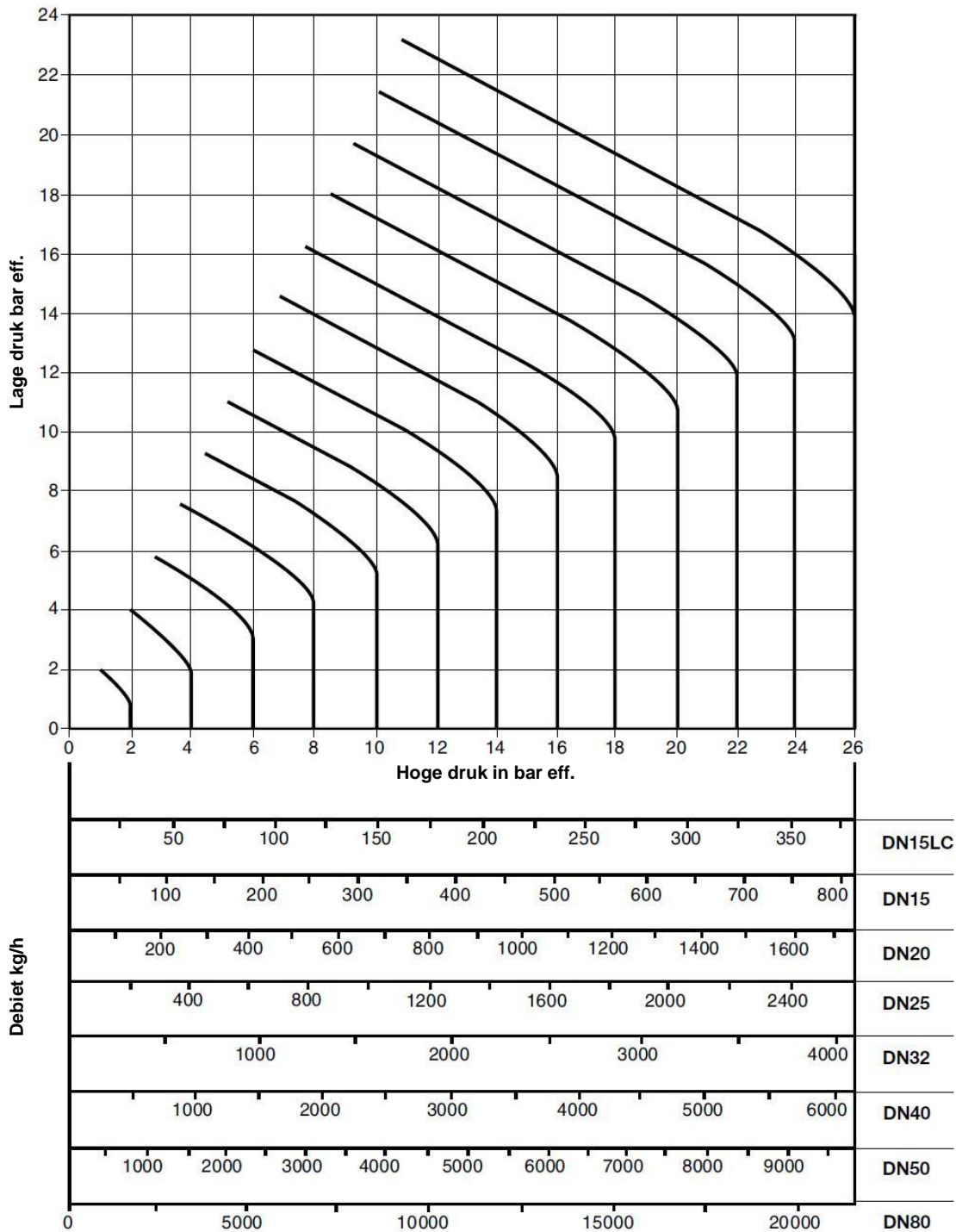

Gebruik grafiek

Verzadigde stoom

Gevraagd: een klep voor een stoomdebiet van 600 kg/h bij een druk van 6 bar naar 4 bar. Debiet: 600 kg/h.

Wij bepalen het snijpunt van de hogedrukkromme 6 bar met de horizontale van de lage druk 4 bar. Uit dit snijpunt laten wij een loodlijn neer en lezen onderaan het debiet af. Het meest geschikte toestel voor onze toepassing is bijgevolg de SDP in DN 32.

Oververhitte stoom

Daar het specifiek volume bij oververhitte stoom groter is dan bij verzadigde stoom aan dezelfde druk, zal men, om dezelfde grafieken te kunnen gebruiken, de debieten moeten vermenigvuldigen met een correctiefactor. Voor een oververhitting tot 55°C bedraagt deze factor 0,95, tot 110°C is deze 0,9. Hernemen wij hetzelfde voorbeeld als hierboven, dan zal een SDP DN 32 voldoende vermits $740 \text{ kg/h} \times 0,95 = 703 \text{ kg/h}$ bij een oververhitting van 55°C, wat meer is dan de vereiste 600 kg/h

Capaciteiten perslucht

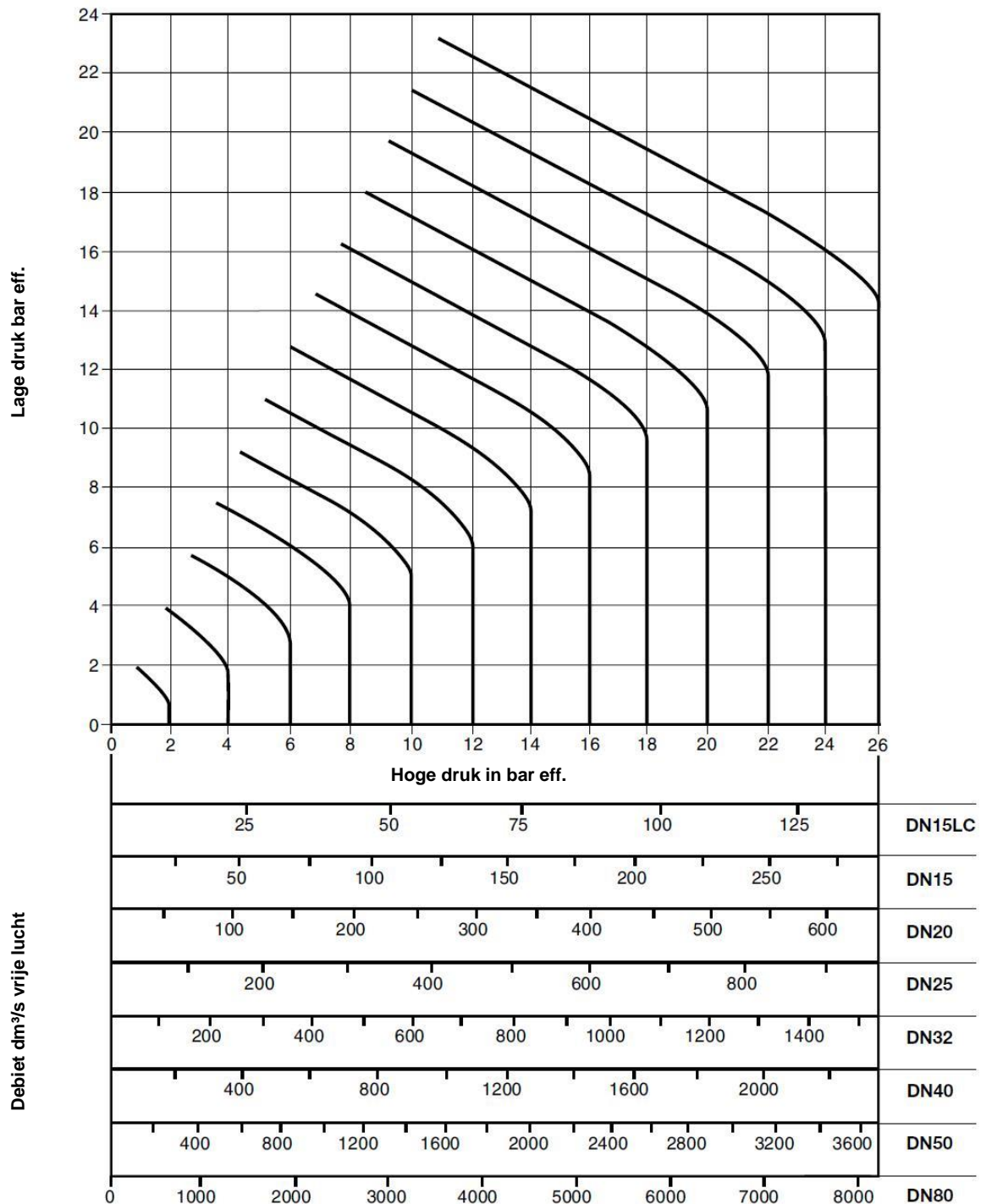
**Gebruik grafiek**

De debieten worden gegeven in dm^3/s vrije lucht.

Het gebruik van de grafiek kan best uitgelegd worden aan de hand van een voorbeeld.

Gevraagd: een klep te bepalen voor een debiet van $100 \text{ dm}^3/\text{s}$ vrije lucht bij een druk van 12 bar naar 8 bar. Wij bepalen uit het snijpunt van de hoge-drukkromme 12 bar met de horizontale van de lage druk 8 bar. Uit dit snijpunt laten wij een loodlijn neer en lezen onderaan de capaciteit voor alle DN's onder deze werkvoorwaarden. DN 15 verzekert, onder deze werkvoorwaarden, $120 \text{ dm}^3/\text{s}$ en zal de beste keuze zijn.

Veiligheid, montage en onderhoud

Volledige installatie- en onderhoudsinstructies worden meegeleverd met de overstortregelaar (IM-P004-05). De overstortregelaar moet gemonteerd worden in een horizontale leiding met de doorstroming in de zin van de pijl op het huis en met de regelschroef bovenaan.

Specificatie

Voorbeeld: 1 - Overstortregelaar Spirax Sarco type SDP143 met rode regelveer, DN 32, met flenzen volgens EN 1092 PN40.

Reservedelen

De beschikbare reservedelen zijn getekend in volle lijn. Onderdelen getekend in streeplijn zijn niet leverbaar als reservedeel.

Onderhoudskit: de onderdelen gemerkt met * vormen een onderhoudskit nodig voor een algemeen onderhoud.

* Hoofdmembraan	(2stuks)		A
* Servomembraan	(2stuks)		B
Afdichting voor servoklep			C
* Set servoklep met plunjer			D, E
Stel hoofdklep			F, H
* Terugstelveer			G
Regelveer	Rood	0,2 – 17 bar	J
	Grijs	16 – 24 bar	
* Controleleiding			K
* Pakking voor het klephuis	(3 stuks)		O
Stel tapeinden en moeren voor het veerhuis	(4 stuks)		P
Stel tapeinden en moeren voor het servoklephuis	(4 stuks)		Q
Stel tapeinden en moeren voor de membraankamer	DN 15 en 20 (10 stuks per stel)		R
	DN 25 en 32 (12 stuks per stel)		
	DN 40 en 50 (16 stuks per stel)		
Stel tapeinden en moeren huis (DN80)	(6 stuks)		T
Set klepstoter en klepstotervoet			V, W, X

Gebruik, bij het bestellen van reservedelen, bovenstaande omschrijving en vermeld daarbij type en DN van de drukregelaar.

Voorbeeld: 1 Stel hoofdklep voor Spirax-Sarco overstortregelaar type SDP143 DN 15.

Onderhoud

Volledige installatie- en onderhoudsinstructies worden meegeleverd met het drukreducertoestel.

Inwisselbaarheid van reservedelen

Volgende tabel geeft aan welke onderdelen inwisselbaar zijn bij bepaalde diameters. In de lijn "Hoofdmembraan" bijvoorbeeld duidt de letter "a" aan dat voor DN 15 LC, DN 15 en DN 20 een zelfde membraan gebruikt wordt, duidt de letter "b" aan dat voor DN 25 en DN 32 een zelfde membraan gebruikt wordt en de letter "c" duidt een zelfde membraan aan voor DN 40 en DN 50.

Sommige onderdelen, vnl. set servoklep en hoofdklep, zijn specifiek voor bepaalde modellen, vb. "SDP", "G". De onderdelen zijn enkel uitwisselbaar binnen deze bepaalde modellen.

†: Onderdelen gemerkt met "+" zijn verschillend bij DP143 en DP163.

DN	**							
	15 LC	15	20	25	32	40	50	80
Hoofdmembraan	a	a	a	b	b	c	c	d
Servomembraan	a	a	a	a	a	a	a	a
Afdichting van de servoklep	a	a	a	a	a	a	a	a
Stel servoklep met plunjer	a	a	a	a	a	a	a	a
Stel hoofdklep	a	b	c	d	e	f	g	h
Terugstelveer	a	a	a	b	b	c	c	d
Regelveer	a	a	a	a	a	a	a	a
† Controleleiding	a	a	b	c	d	e	f	g
† Klephuispakking	a	a	a	b	b	c	c	d
† Stel tapeinden en moeren voor het veerhuis	a	a	a	a	a	a	a	a
† Stel tapeinden en moeren voor het servoklephuis	a	a	a	b	b	c	c	d
† Stel bouten en moeren voor de membraankamer	a	a	a	b	b	c	c	d
† Bouten en moeren van het klephuis	-	-	-	-	-	-	-	a

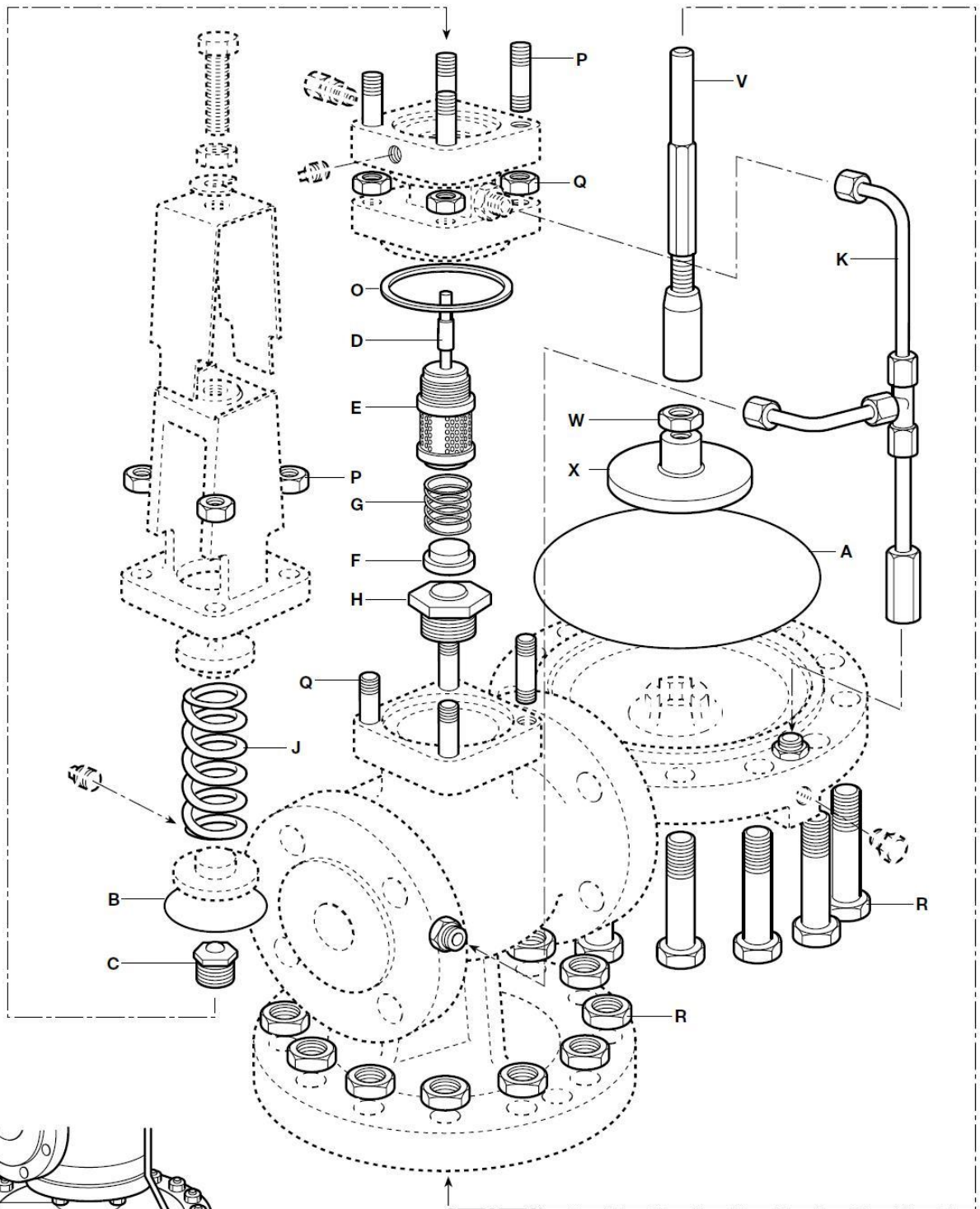

Hoofdmembraankamer, enkel DN80

