

HP70 Bimetaalcondenspot

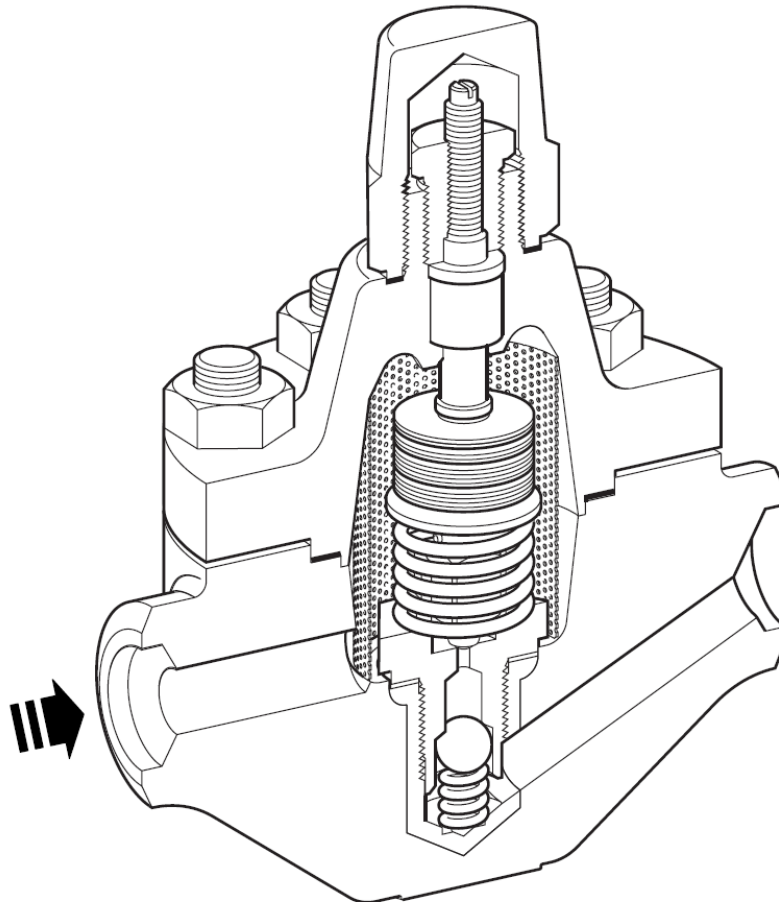

Beschrijving

De Spirax Sarco HP70 bimetaalcondenspot is vervaardigd uit smeedstaal en is ontworpen voor de ontwatering van stoomleidingen en verbruikers op hoge druk en temperatuur.

Deze speciaal voor HD-stoom ontworpen condenspotten hebben een inwendige roestvrijstalen erosiebeschermers en kunnen in lijn gereviseerd worden. Zij werken zonder verlies van stoom en voeren bij opstart snel de lucht, andere niet-condenseerbare gassen en grote hoeveelheden koud condensaat af.

Bij eventueel defect stuwen zij geen condensaat. Zij hebben alle een ingebouwde terugslagklep en filterzeef en zijn voorzien van een uitwendig instelmechanisme voor regeling van de afvoertemperatuur van het condensaat.

Normen

Dit product is volledig volgens, in overeenstemming met de Richtlijn over Drukapparatuur 2014/68/EU.

Certificatie

Indien vermeld bij bestelling, leverbaar met materiaalcertificaat volgens EN 10204 3.1.

Diameters en aansluitingen

1/2", 3/4" en 1" socket weld volgens ASME B 16.11 en butt weld volgens ASME B 16.25.

Constructie

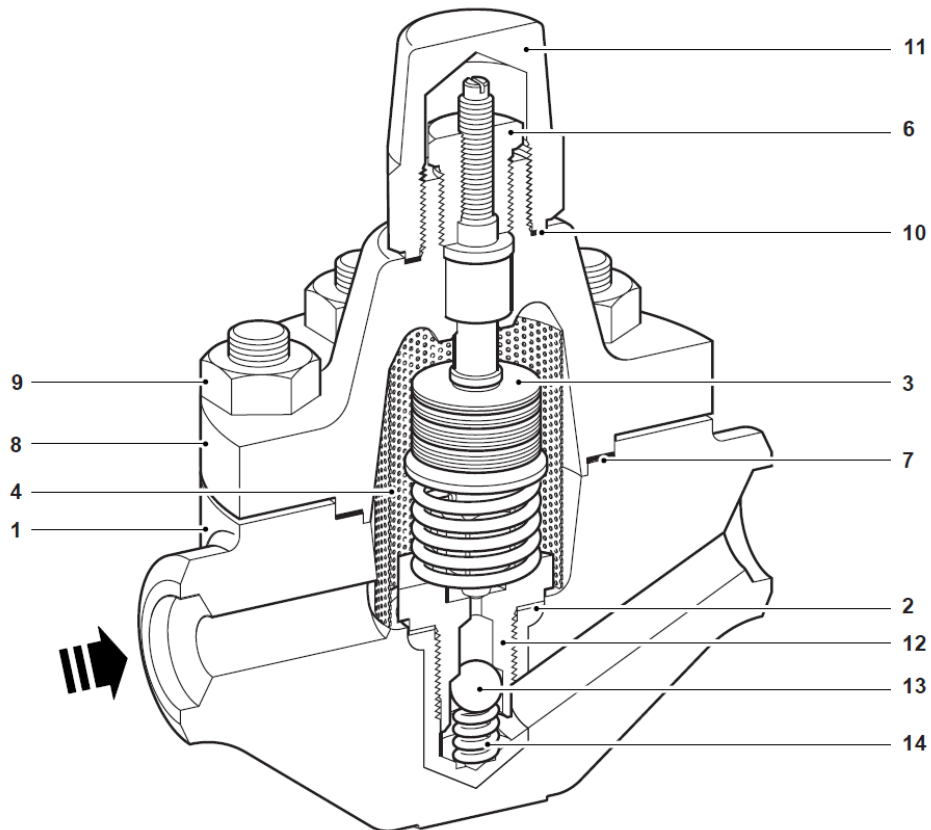

Nr.	Omschrijving	Materiaal	
1	Huis	Smeedstaal	ASTM A182 F11
2	Pakking van de zitting	RVS	Z6 CN 18-09
3	Bimetaal element	RVS	
4	Zeef	RVS	AISI 304L
5	Pakking		
6	Borgmoer	RVS	Z10 CNF 18-09
7	Dekselpakking	Spiraalvormig RVS en grafiet	
8	Deksel	Smeedstaal	ASTM A182 F11
9	Dekselbouten	Staal	ASTM A193 Gr. B7
	Dekselmoeren	Staal	ASTM A194 Gr. 2H
10	Pakking dop	RVS met versterkt grafiet	
11	Dop	Staal	ASTM A105
12	Zitting	RVS	BS.970 431 29 & ASTM A276 431
13	Terugslagklep	RVS	BS.970 304S11
14	Veer terugslagklep	Nikkel – Chroom – Cobalt	Nimonic 90

Druk- en temperatuurgrenzen

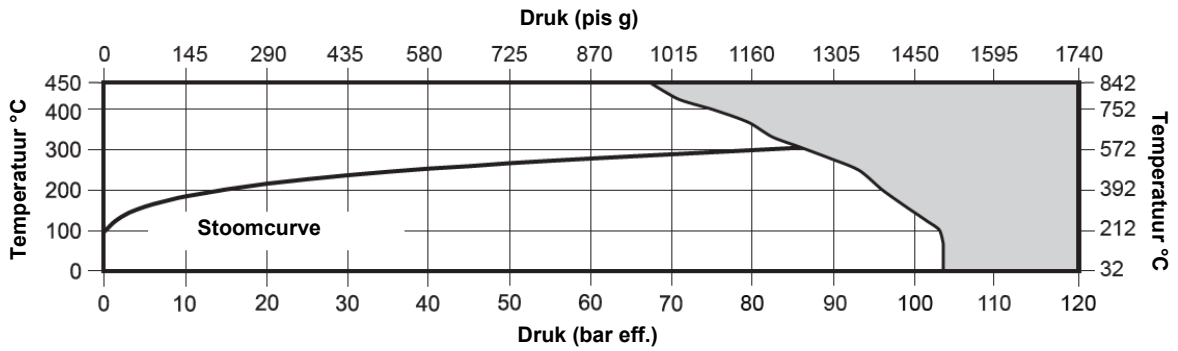

Condenspot **niet** gebruiken in deze zone

Ontwerp van het huis		Klasse 600
PMA	Maximum toelaatbare druk	103,4 bar eff. @ 50°C
TMA	Maximum toelaatbare temperatuur	450°C @ 67,7 bar eff.
	Minimum toelaatbare temperatuur	0°C
PMO	Maximum werkdruk	70 bar eff. @ 425°C
TMO	Maximum werktemperatuur	425°C @ 70 bar eff.
	Minimaal toelaatbare temperatuur	-14°C
	Minimum werktemperatuur	0°C
	Minimum inlaatdruk voor goede werking	20 bar eff.
ΔPMX	De goede werking vereist dat de tegendruk niet hoger wordt dan 90% van de voordruk.	
Koudwaterdrukproef		156 bar eff

Afmetingen/gewicht (benaderend) in mm en kg

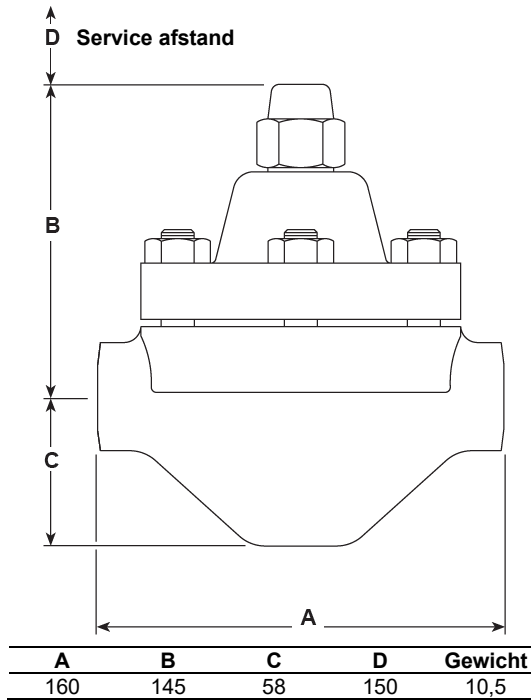

Capaciteiten

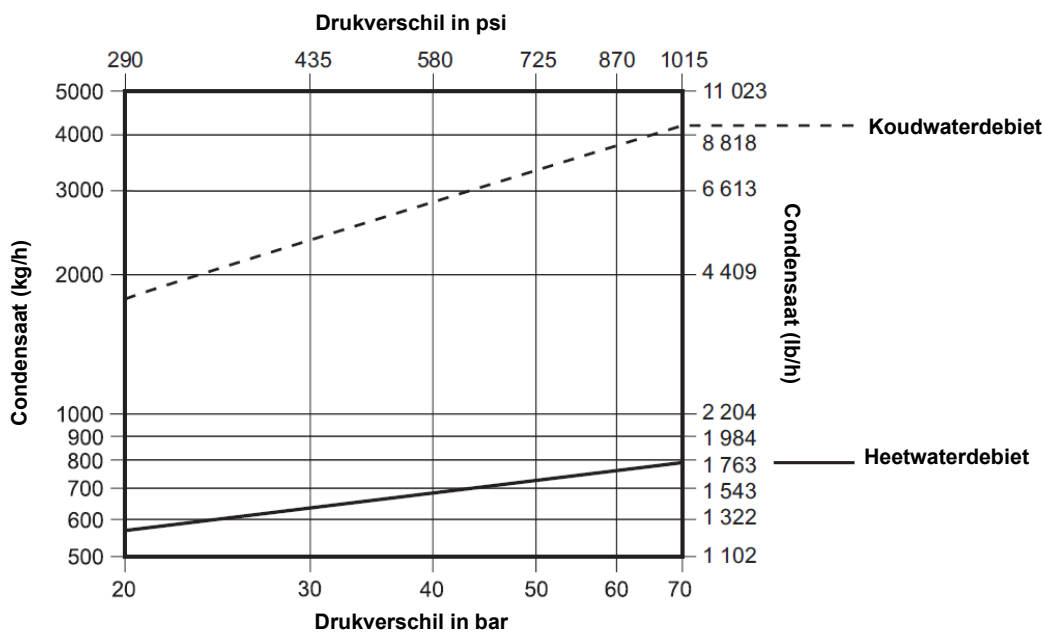

Veiligheid, installatie en onderhoud

Voor alle informatie zie de instructies die meegeleverd worden met het product.

Specificatie

Voorbeeld: 1- Bimetaalcondenspot van Spirax-Sarco type HP70 1/2" met socket weld aansluitingen.

Reservedelen

Beschikbare reservedelen zijn hieronder beschreven. Er zijn geen andere reservedelen verkrijgbaar.

Beschikbare reservedelen

Set bimetaalelement	2, 3, 4, 7, 10, 12
Zeef	4
Dekselpakking (pakket van 3)	7
Pakkingset	2, 7, 10
Set terugslagklep	13, 14

Hoe reservedelen te bestellen

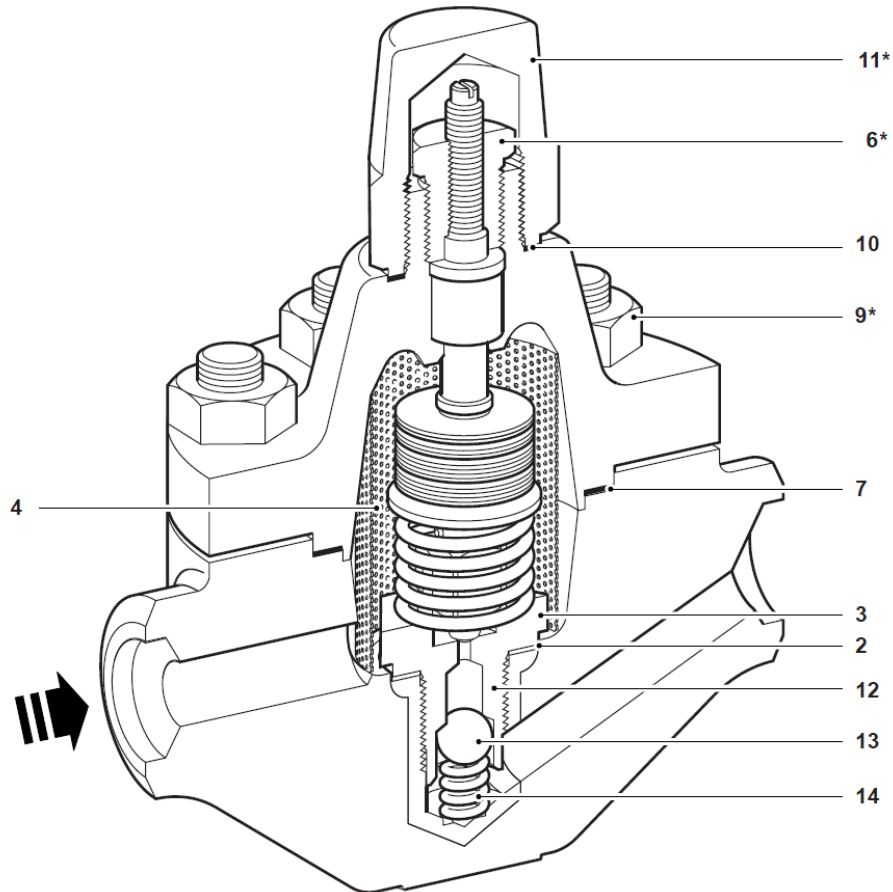

Gebruik bij het bestellen van reservedelen steeds bovenstaande omschrijving en vermeld daarbij type en aansluitmaat van de bimetaalcondenspot.

Voorbeeld: 1- Set bimetaalelement voor 1" Spirax Sarco type HP70 bimetaalcondenspot.



* Onderdelen 6, 9 en 11 zijn niet verkrijgbaar als reservedelen.

Aanbevolen aanspanmomenten

Nr.		of		Nm
3	36 SW			120
6	21 SW			38
9	24 SW			105
11	41 SW			80