

DM Elektromagnetisch stuurventiel

Beschrijving

Een direct werkend 3/2-magneetventiel, geschikt voor perslucht en water voor directe montage op de aandrijving van een afsluiter met schuine spindel (PF61G & PF51G). Het magneetventiel wordt geleverd met een DIN-connector en is voorzien van een handbediening.

Beschikbare types

Type	Aandrijving	Spanning en frequentie	Aansluiting
DM11	45 mm	230/50 of 240/60 VAC	1/8" BSP
DM12	45 mm	110/50 of 120/60 VAC	1/8" BSP
DM13	45 mm	24/50 of 24/60 VAC	1/8" BSP
DM14	45 mm	24 VDC	1/8" BSP
DM21	63 mm	230/50 of 240/60 VAC	1/4" BSP
DM22	63 mm	110/50 of 120/60 VAC	1/4" BSP
DM23	63 mm	24/50 of 24/60 VAC	1/4" BSP
DM24	63 mm	24 VDC	1/4" BSP
DM31	90 mm	230/50 of 240/60 VAC	1/4" BSP
DM32	90 mm	110/50 of 120/60 VAC	1/4" BSP
DM33	90 mm	24/50 of 24/60 VAC	1/4" BSP
DM34	90 mm	24 VDC	1/4" BSP

Technische gegevens

Montage	Banjo aansluiting	
Manuele bediening	Standaard	
DIN-connector	Type B	DM11, DM12, DM13 en DM14
	Type A	DM21, DM22, DM23 en DM24
Aansluiting	DM11 - DM14	1/8" BSP
	DM21 - DM24	1/4" BSP
aandrijfmedium	DM31 - DM34	1/4" BSP
		Plug-in type voor een 6 mm leiding in koper of nylon
Opgenomen vermogen	DM11, DM12, DM13 en DM14	AC 10 VA (in bedrijf) AC 16 VA (max.) DC 7 W
	DM21, DM22, DM23 en DM24	AC 10 VA (in bedrijf) AC 16 VA (max.) DC 7 W
	DM31, DM32, DM33 en DM34	AC 18 VA (in bedrijf) AC 36 VA (max.) DC 14 W

Ontwerpvoorwaarden

Maximum temperatuur medium	60°C
Minimum temperatuur medium	-10°C
Beschermingsgraad	IP65 (met connector)
Werkdruk	min. 0 bar eff. – max. 10 bar eff.

Constructie

Omschrijving	Materiaal
Huis	Messing EL/PN Niploy bekleed
Dichting	FKM

Reservedelen

Geen reservedelen beschikbaar

Montage

Het stuurventiel DM is geschikt voor directe montage op de aandrijving van de afsluiter (banjo aansluiting).

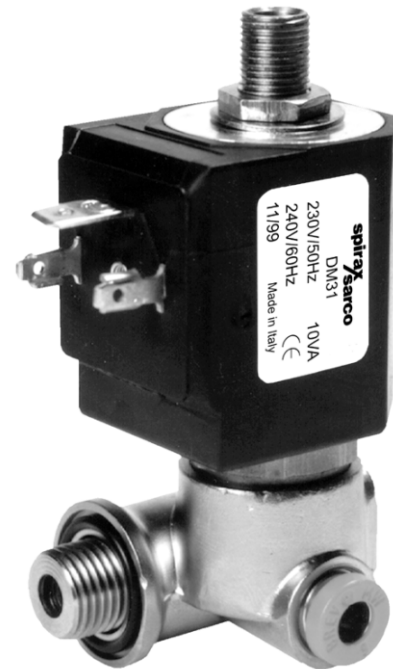

Afmetingen/gewichten (benaderend) in mm en kg

Type	A	B	C	Gewicht
DM11 – DM14	31	77	27	0,27
DM21 – DM24	35	78	27	0,27
DM31 – DM34	35	95	27	0,38

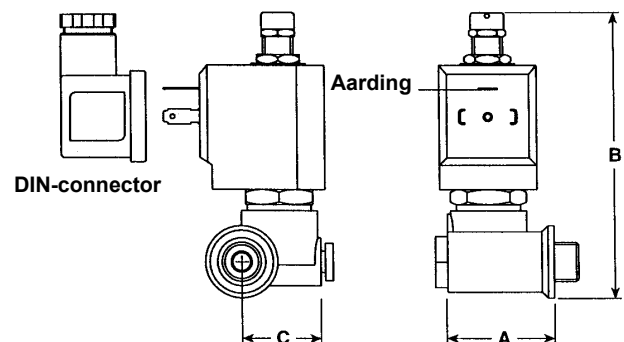

Specificatie

1 – Stuurventiel DM21 230VAC.

