

FTC62 / FTS62 Gesloten vlottercondenspot

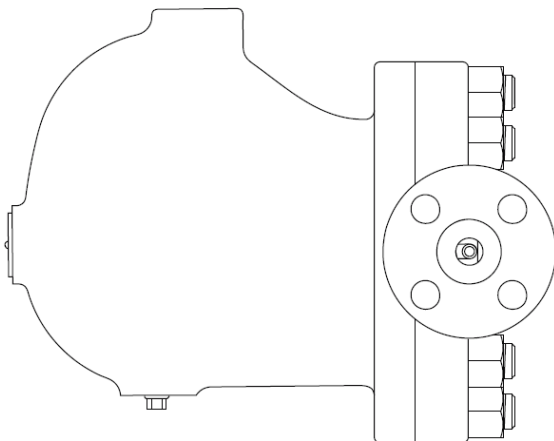

FT_62 met flenzen

1.	Veiligheidsinstructies	2
2.	Algemene productinformatie	4
3.	Installatie	11
4.	In bedrijfstellen.....	12
5.	Werking	12
6.	Reservedenen en onderhoud	13

1. Veiligheidsinstructies

Een veilige werking van dit product kan alleen worden gegarandeerd als het op de juiste wijze en in overeenstemming met de gebruiksaanwijzing door gekwalificeerd personeel (zie sectie 1.11) wordt geïnstalleerd, opgestart en onderhouden. De algemene installatie- en veiligheidsinstructies voor de opbouw voor pijpleidingen installatietechnieken, alsook het juiste gebruik van gereedschap en veiligheidsuitrusting moeten voldoende gekend zijn.

1.1. Toepassing

Controleer aan de hand van de installatie- en onderhoudsinstructies, het typeplaatje en het technische informatieblad of het product geschikt is voor het beoogde gebruik/de beoogde toepassing.

De FTC62 en FTS62 zijn in overeenstemming met de Europese Richtlijn Drukapparatuur 2014/68/EU en dragen een **CE** markering indien vereist.

Product	DN Min.	DN Max.	Groep 2 Gassen	Groep 2 Vloeistoffen
FTC62 en FTS62	15	25	2	Art.4.3

- i) Deze producten zijn specifiek ontworpen voor gebruik met stoom, lucht of condensaat/water, die behoren tot Groep 2 van de hierboven genoemde Richtlijn drukapparatuur. Het gebruik van deze producten met andere fluïda is mogelijk, maar als dit overwogen wordt, dient Spirax Sarco gecontacteerd te worden om de geschiktheid van het product voor de betreffende toepassing te bevestigen. Controleer of het product geschikt is voor gebruik met het beoogde fluïdum.
- ii) Controleer de geschiktheid van het materiaal, de druk en de temperatuur en hun maximum- en minimumwaarden. Als de maximale werkinggrenzen van het product lager zijn dan die van de installatie waarin het wordt gemonteerd, of als een storing in het product tot een gevaarlijke overdruk of te hoge temperatuur zou kunnen leiden, zorg dan dat in het systeem een veiligheidssysteem is opgenomen om zulke situaties te voorkomen.
- iii) Bepaal de juiste installatiesituatie en de doorstroomrichting.
- iv) De producten van Spirax Sarco zijn niet bestemd om te weerstaan aan externe spanningen die kunnen worden veroorzaakt door een installatie waarop zij zijn gemonteerd. Het is de verantwoordelijkheid van de installateur om met deze spanningen rekening te houden en de nodige voorzorgsmaatregelen te nemen om ze tot een minimum te beperken.
- v) Verwijder de beschermkappen van alle aansluitingen en de beschermfolie van alle typeplaatjes, waar nodig, vóór installatie op stoom of andere toepassingen met hoge temperaturen.

1.2. Toegankelijkheid

Alvorens een product in te bouwen in een leidingsysteem en/of handelingen uit te voeren aan een ingebouwd product, verzeker u van een veilige bereikbaarheid, en gebruik indien nodig een beveiligd werkplatform.

1.3. Verlichting

Zorg voor een adequate verlichting, die toelaat alle details van het product en zijn onmiddellijke omgeving duidelijk waar te nemen.

1.4. Gevaarlijke gassen en/of vloeistoffen in de leiding

Verifieer wat er zich in de leiding bevindt of bevonden heeft. Neem gepaste voorzorgen als het gaat om fluïda die brand-, ontploffings-, of gezondheidsgevaar kunnen opleveren.

1.5. Gevaarlijke omgeving rond het product

Verifieer en evalueer het explosiegevaar in de onmiddellijke omgeving, de aanwezigheid van voldoende ademlucht (bv. In tanks en putten...), de mogelijke aanwezigheid van giftige gassen, extreem hoge omgevingstemperaturen, hete oppervlakken (t.g.v. van laswerken...), overdreven lawaai, bewegende machines.

1.6. Het systeem

Verifieer en evalueer het effect van de inbouw van het product op het complete systeem. Zorg ervoor dat geen enkele manipulatie van het product (bv. bediening van afsluiters, elektrische isolatie...) eender welk gedeelte van het systeem of eender welke persoon in gevaar brengt. De grootste omzichtigheid moet in acht genomen worden bij het tijdelijk buiten dienst stellen van alarmsystemen of het afsluiten van ontluichtings- en/of beluchting systemen. Isolatieafsluiters geleidelijk openen en sluiten om systeemshokken te voorkomen.

1.7. Systemen onder druk

Verifieer dat de druk volledig van het systeem weggenomen is, en er een voldoende gedimensioneerde ontluichtingsopening aanwezig is. Zorg, indien mogelijk, voor een dubbele isolatie t.o.v. onder druk staande delen van het systeem. Borg de afsluiters in gesloten toestand en/of voorzie ze van een duidelijk waarschuwinglabel. Vertrouw nooit op de aflezing van een manometer die een drukloze toestand aanduidt.

1.8. Temperatuur

Laat, na demontage, voldoende afkoelingsijd om brandwonden te vermijden. Draag beschermende kledij en veiligheidsbril.

1.9. Werktuigen en wisselstukken

Alvorens met de werken te starten, verzeker er u van dat de nodige werktuigen en wisselstukken beschikbaar en aanwezig zijn. Gebruik enkel originele Spirax-Sarco wisselstukken. Hergebruik nooit een gebruikte dichting.

1.10. Beschermkledij

Verifieer en evalueer of beschermende kledij noodzakelijk is tegen gevaren zoals contact met chemicaliën, extreem hoge en/of lage temperaturen, straling, lawaai, vallende objecten en aantasting van ogen en aangezicht.

1.11. Werkvergunningen

Alle werkzaamheden moeten uitgevoerd en/of gesuperviseerd worden door een terzake bevoegd persoon. Monteurs en operatoren moeten opgeleid worden in het correct gebruik van het product aan de hand van de installatie- en onderhoudsvoorschriften. Indien vereist moet een werkvergunning aangevraagd en verstrekt worden. De procedures van deze werkvergunning moeten strikt opgevolgd worden. Als een werkvergunning niet vereist is, wordt er aanbevolen een verantwoordelijk persoon aan te duiden die op de hoogte is van de installatie, geassisteerd indien nodig door een veiligheidspersoon. Indien nodig moeten er ook waarschuwingspanelen geplaatst worden.

1.12. Behandeling

Manuele behandeling van grote en/of zware producten kan tot kwetsuren leiden. Opheffen, duwen, trekken, dragen en/of steunen van een last met het lichaam is zeer belastend en dus potentieel gevaarlijk voor de rug. Evalueer het risico op kwetsuren door rekening te houden met de aard van het werk, de uitvoerder, de grootte van de last en de werkomgeving. Gebruik een werkmethode die aangepast is aan al deze omstandigheden.

1.13. Restgevaar

Het oppervlak van een product kan, na buiten dienst stelling, nog gedurende lange tijd zeer heet blijven. Als deze producten gebruikt worden op hun maximum werktemperatuur, kan deze oppervlaktetemperatuur zeer hoog zijn.

Hou er rekening mee dat sommige producten bij demontage niet volledig leeglopen, en er dus nog hete vloeistof kan in achterblijven.

1.14. Vorstgevaar

Voorzorgsmaatregelen tegen vorstgevaar moeten genomen worden bij producten die niet volledig vloeistofvrij zijn bij stilstanden of periodes van lage belasting.

1.15. Verschroting

Tenzij anders vermeld in de Installatie- en Onderhoudsinstructies, zijn deze producten volledig te recyclen, en kunnen zonder gevaar voor milieuvervuiling opgenomen worden in het recyclagecircuit.

Bezoek de Spirax Sarco productconformiteit webpagina <https://www.spiraxsarco.com/product-compliance> voor de meest recente informatie over eventuele zorgwekkende stoffen die in dit product kunnen voorkomen. Als er geen bijkomende informatie beschikbaar is op de Spirax Sarco product compliance webpagina, mag dit product veilig worden gerecycleerd en/of verwijderd, op voorwaarde dat de nodige voorzichtigheid in acht wordt genomen. Raadpleeg altijd uw lokale voorschriften over recyclage en verwijdering.

1.16. Terugsturen van producten

Klanten en voortverkopers worden eraan herinnerd dat, volgens de milieuwetgeving, teruggestuurde producten moeten vergezeld worden van informatie over de mogelijke gevaarlijke residuen in de producten en de te nemen voorzorgsmaatregelen. Deze informatie moet schriftelijk de producten vergezellen, en alle nodige gezondheids- en veiligheidsgegevens bevatten van de gevaarlijke of potentieel gevaarlijke substanties.

2. Algemene productinformatie

2.1. Omschrijving

De FT_62 zijn gesloten vlottercondenspotten voorzien van een automatische ontluucher.

De FT_62 reeks:

	Model	Huis en deksel
Beschikbare types	FTC62	Koolstofstaal met interne delen in RVS
	FTS62	Roestvast staal met interne delen in RVS
Doorstroomrichting bij frontaal aanzicht van het huis	L – R	Doorstroming van links naar rechts
	R – L	Doorstroming van rechts naar links

Standaarden:

Het product is volledig in overeenstemming met de Europese Richtlijn voor drukapparatuur 2014/68/EU en draagt een  markering indien vereist.

Certificaten:

Op aanvraag is het product beschikbaar met certificaat Type Test Rapport en materiaalcertificaat volgens EN 10204 3.1. Alle certificaten dienen uitdrukkelijk te worden vermeld bij bestelling.

Nota: Raadpleeg de volgende technische fiches voor extra productinformatie:

FTC62: TI-P179-13

FTS62: TI-P179-14

2.2. Diameters en aansluitingen

1/2", 3/4" en 1"	Draadaansluitingen BSP T Rp (ISO 7-1) of NPT
1/2", 3/4" en 1"	Socket weld laseinden volgens BS 3799 en Klasse 3000 lbs
Standaard flenzen:	
DN15, DN20 en DN25	Flenzen volgens EN 1092-1 PN100 †
1/2", 3/4" en 1"	Flenzen volgens ASME B 16.5 Klasse 600

Nota voor de PN100 versie

† Het materiaal dat gebruikt wordt voor de variant met lasflens is koolstofstaal 1.0460 voor de FTC62 en roestvast staal 1.4301 voor de FTS62.

Fig. 1 FT_62 R-L met flenzen

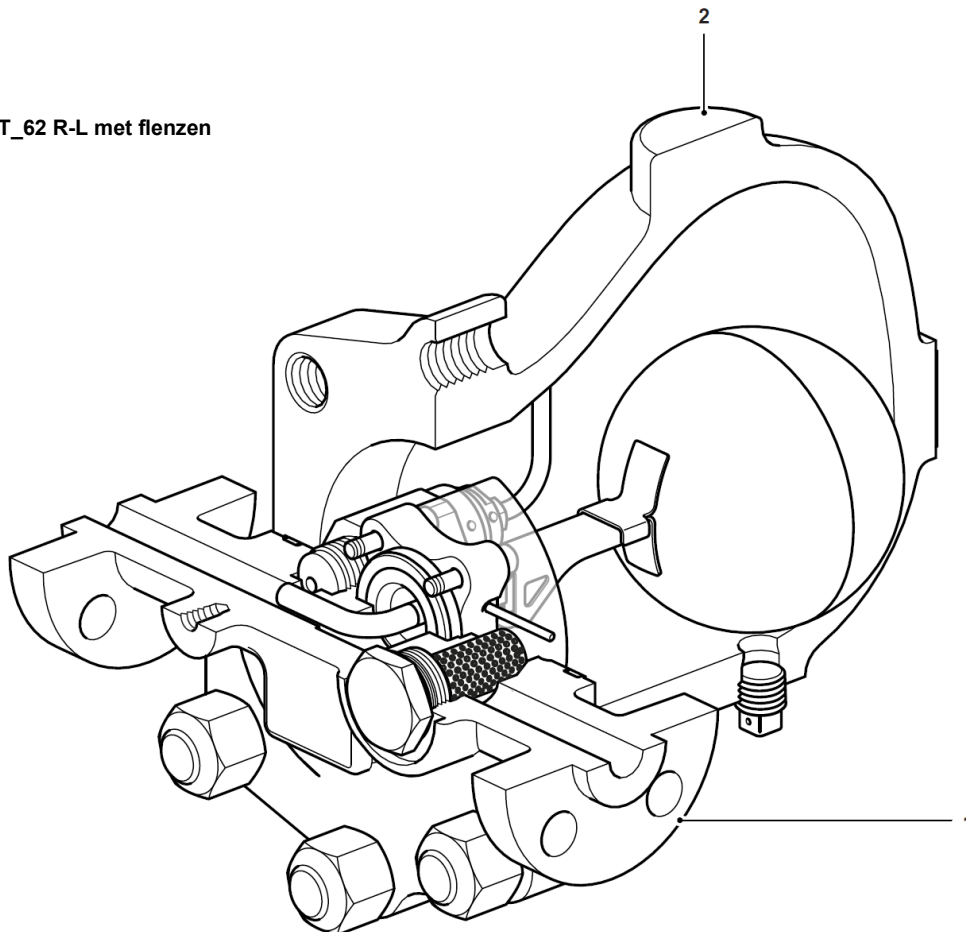

2.3. Druk- en temperatuurgrenzen (ISO 6552)

FTC62	Draad	
	Socket Weld	Zie sectie 2.4
	Flenzen volgens ASME 600	
	Flenzen volgens EN 1092 PN100	Zie sectie 2.5
FTS62	Draad	
	Socket Weld	Zie sectie 2.6
	Flenzen volgens ASME 600	
	Flenzen volgens EN 1092 PN100	Zie sectie 2.7

2.4. FTC62 - Druk- en temperatuurgrenzen (ISO 6552)

Schroefdraad

Socket Weld

Flenzen volgens ASME 600

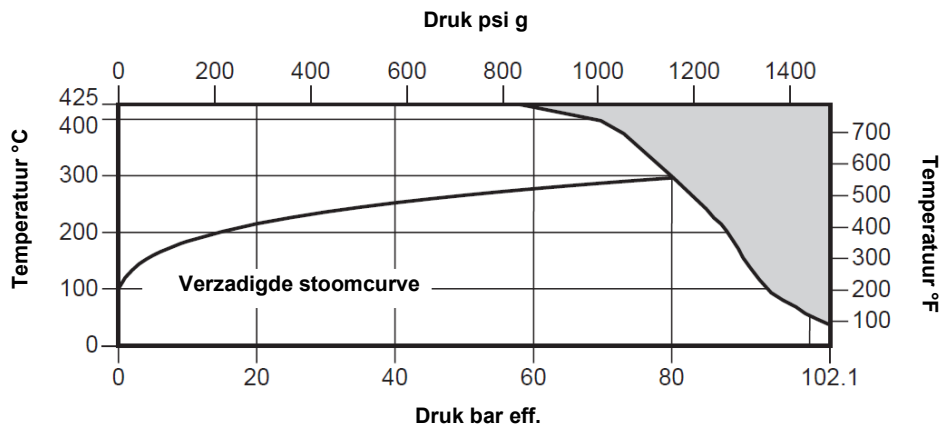

De condenspot niet gebruiken in deze zone of boven de parameter PMA of TMA van de gekozen aansluiting

Ontwerpvoorwaarden van het huis		ASME 600
PMA	Maximum toelaatbare druk	102,1 bar eff. @ 38°C
TMA	Maximum toelaatbare temperatuur	425°C @ 57,5 bar eff.
	Minimum toelaatbare temperatuur	-29°C
PMO	Maximum werkdruk voor verzadigde stoom	80 bar eff. @ 296°C
TMO	Maximum werktemperatuur	425°C @ 57,5 bar eff.
	Minimale werktemperatuur	0°C
Nota: Voor lagere temperaturen – contacteer Spirax Sarco		
Het product is veilig te gebruiken onder volledige vacuümomstandigheden		
	Minimum verschildruk	0,1 bar
ΔPMX	Maximale differentiële druk	FTC62-46
		FTC62-62
	Ontworpen voor een maximale koudwaterdrukproef van:	153,2 bar eff.

2.5. FTC62 - Druk- en temperatuurgrenzen (ISO 6552)

Flenzen EN 1092 PN100

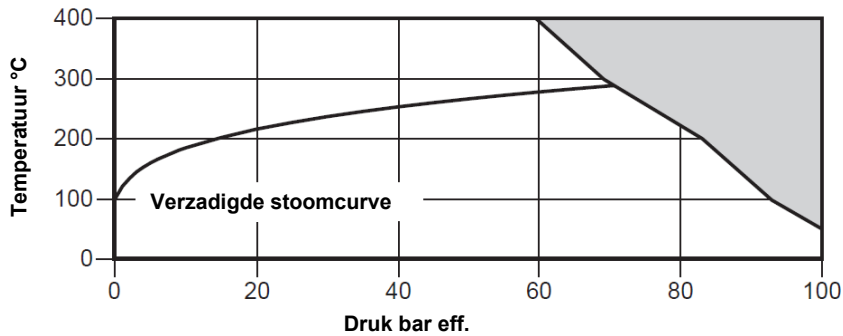

De condenspot niet gebruiken in deze zone of boven de parameter PMA of TMA van de gekozen aansluiting

Ontwerpvoorwaarden van het huis		PN100
PMA	Maximum toelaatbare druk	100 bar eff. @ 50°C
TMA	Maximum toelaatbare temperatuur	400°C @ 59,5 bar eff.
	Minimum toelaatbare temperatuur	-10°C
PMO	Maximum werkdruk voor verzadigde stoom	70,8 bar eff. @ 287°C
TMO	Maximum werktemperatuur	400°C @ 59,5 bar eff.
	Minimale werktemperatuur	0°C
Nota: Voor lagere temperaturen – contacteer Spirax Sarco		
Het product is veilig te gebruiken onder volledige vacuümomstandigheden		
	Minimum verschildruk	0,1 bar
ΔPMX	Maximale differentiële druk	FTC62-46 46 bar
		FTC62-62 62 bar
Ontworpen voor een maximale koudwaterdrukproef van:		150 bar eff.

2.6. FTS62 - Druk- en temperatuurgrenzen (ISO 6552)

Schroefdraad

Socket Weld

Flenzen volgens ASME 600

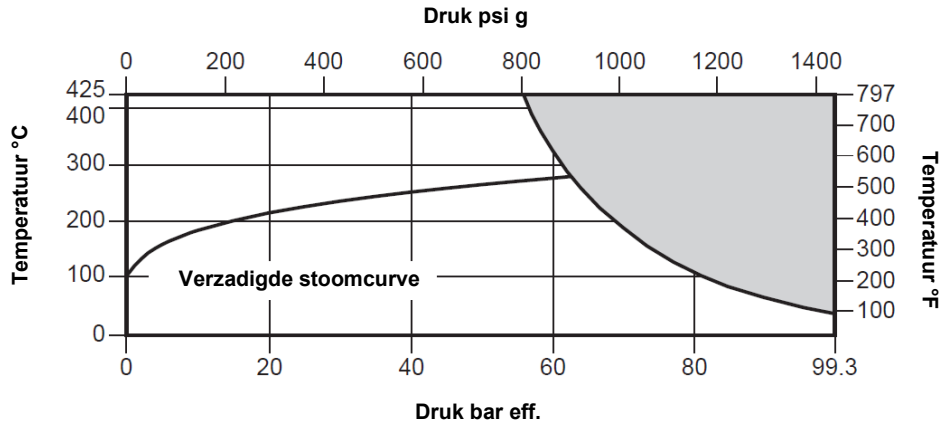

De condenspot niet gebruiken in deze zone of boven de parameter PMA of TMA van de gekozen aansluiting

Ontwerpvoorwaarden van het huis		ASME 600
PMA	Maximum toelaatbare druk	99,3 bar eff. @ 38°C
TMA	Maximum toelaatbare temperatuur	425°C @ 56 bar eff.
Minimum toelaatbare temperatuur		-29°C
PMO	Maximum werkdruk voor verzadigde stoom	63,1 bar eff. @ 296°C
TMO	Maximum werktemperatuur	425°C @ 56 bar eff.
Minimale werktemperatuur		0°C
Nota: Voor lagere temperaturen – contacteer Spirax Sarco		
Het product is veilig te gebruiken onder volledige vacuümomstandigheden		
Minimum verschildruk		0,1 bar
ΔPMX	Maximale differentiële druk	FTS62-46 46 bar
		FTS62-62 62 bar
Ontworpen voor een maximale koudwaterdrukproef van:		149 bar eff.

2.7. FTS62 - Druk- en temperatuurgrenzen (ISO 6552)

Flenzen EN 1092 PN100

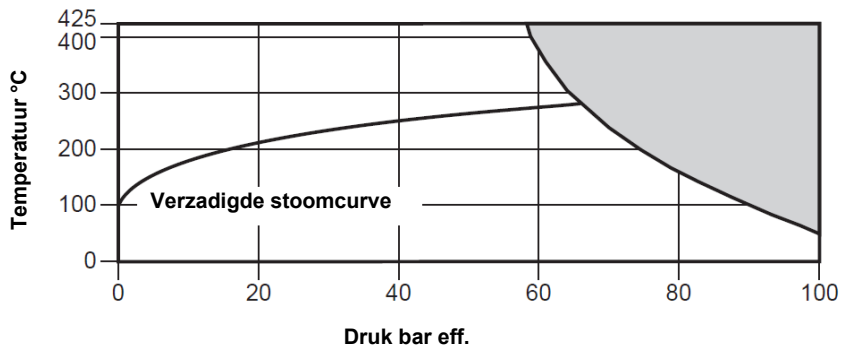

De condenspot niet gebruiken in deze zone of boven de parameter PMA of TMA van de gekozen aansluiting

Ontwerpvoorwaarden van het huis		PN100
PMA	Maximum toelaatbare druk	100 bar eff. @ 50°C
TMA	Maximum toelaatbare temperatuur	425°C @ 58,9 bar eff.
	Minimum toelaatbare temperatuur	-29°C
PMO	Maximum werkdruk voor verzadigde stoom	65,8 bar eff. @ 283°C
TMO	Maximum werktemperatuur	425°C @ 58,9 bar eff.
	Minimale werktemperatuur	0°C
Nota: Voor lagere temperaturen – contacteer Spirax Sarco		
Het product is veilig te gebruiken onder volledige vacuümomstandigheden		
	Minimum verschildruk	0,1 bar
ΔPMX	Maximale differentiële druk	FTS62-46 46 bar
		FTS62-62 62 bar
Ontworpen voor een maximale koudwaterdrukproef van:		150 bar eff.

2.8. Afmetingen / Gewichten (benaderend) in mm / kg

Fig. 2 FT_62 met flenzen

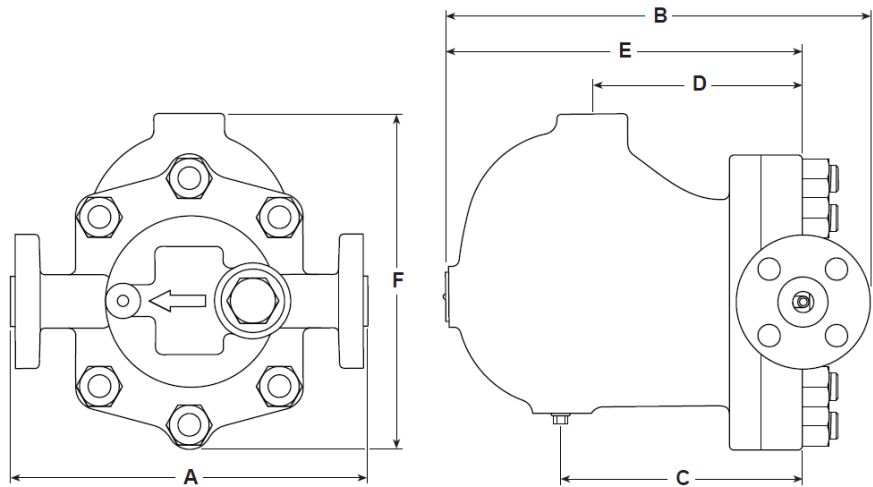

Nota:

1. PN100 EN1092-1 en ASME 600 B 16.5 inbouwmaten

Fig. 3 FT_62 met draad / socket weld

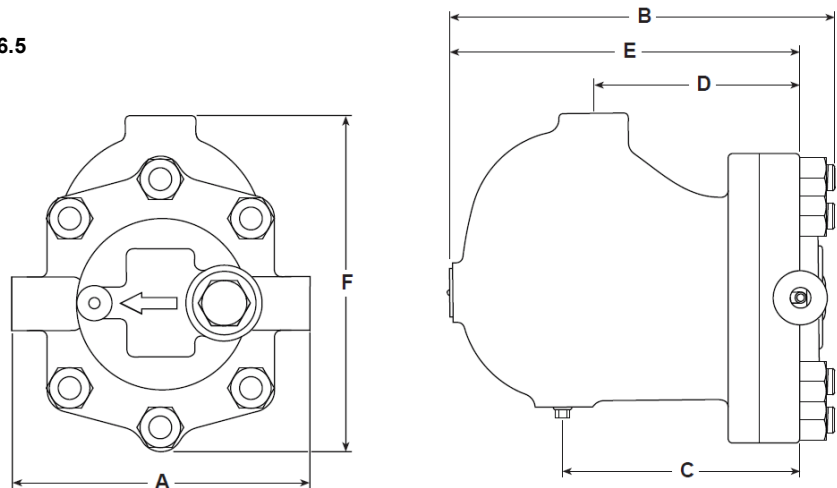

Maat	Flenzen						Draad en Socket Weld			Algemene afmetingen			
	PN100		Gewicht	ASME 600		Gewicht	A	B	Gewicht	C	D	E	F
A	B	A		B									
DN15	300	304	25	261	299	24	190	287,5	22	172,5	148	251,5	239
DN20		316,5	26	271	309	25,5							
DN25		321,5	28	291	314	27							

2.9. Capaciteiten

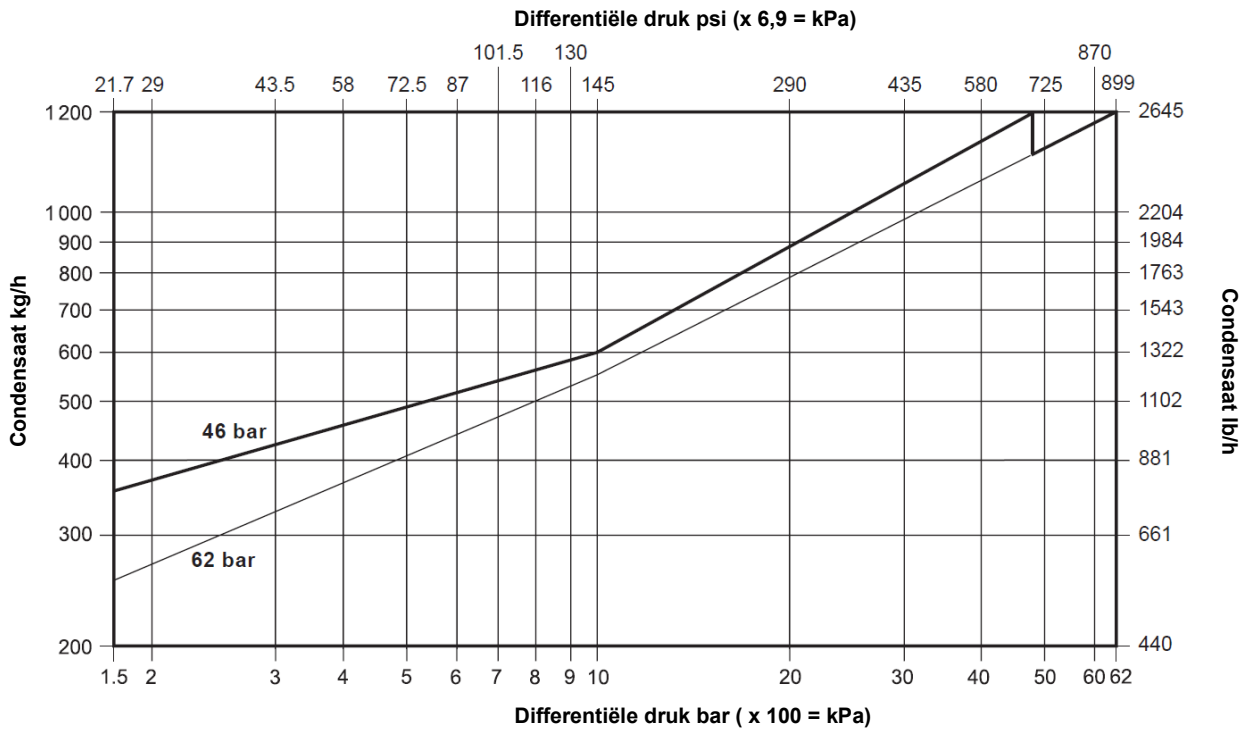

Bovenstaande capaciteiten gelden voor condensaat op verzadigingstemperatuur. Bij koude opstart zal de vol open ingebouwde bimetaal ontluchter in parallel met de hoofdklep voor extra capaciteit zorgen.

Onderstaande tabel geeft de minimaal toe te voegen extra capaciteit.

Nota: de ontluchter sluit bij een temperatuur van 120 à 135°C.

Voor een differentieële druk kleiner dan 1,5 bar is de extra capaciteit verwaarloosbaar.

ΔP in bar	1,5	10	30	46	62
FT_62	Minimum extra koudwater capaciteit in kg/h				
46 bar versie	20	426	536	800	-
62 bar versie	20	350	440	930	800

3. Installatie

Nota: Lees eerst de veiligheidsinstructies (sectie 1) vooraleer de installatie aan te vatten.

Waarschuwing

Opmerking 1: De FT62 moet worden geïnstalleerd in de stromingsrichting zoals aangegeven op het huis. Zorg ervoor dat de vlotterarm zich in het horizontale vlak bevindt, zodat deze verticaal op en neer kan gaan.

Opmerking 2: Het wordt aanbevolen om een filter voor de condenspot te plaatsen en om goed technisch vakmanschap toe te passen. Ook is het belangrijk dat het systeem regelmatig wordt onderhouden om te waarborgen dat de stoomkwaliteit aan de industriestandaarden voldoet.

Opmerking 3: De installatie van de condenspot moet worden uitgevoerd met moeren, bouten en pakkingen die voldoen aan de industriestandaarden. De moeren en bouten dienen te worden vastgedraaid met het vereiste aanhaalmoment zoals voorgeschreven in de industriestandaard.

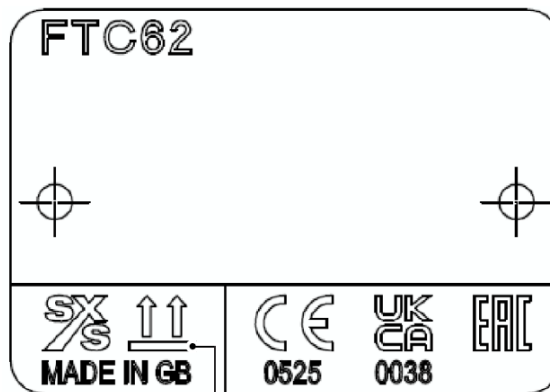

Het naamplaatje geeft aan: 'Deze pijlen moeten naar boven wijzen'
Fig. 4

Raadpleeg de installatie- en onderhoudsinstructies, de productmarkeringen en het technisch informatieblad om te controleren of het product geschikt is voor de beoogde installatie:

1. Controleer de materialen en de maximale druk/temperatuurwaarden. Als de maximale bedrijfsgrens van het product lager is dan die van het systeem waarin het wordt geplaatst, zorg er dan voor dat er een beveiligingsvoorziening in het systeem is opgenomen om overdruk te voorkomen.
2. Bepaal de juiste installatiesituatie en de stromingsrichting – wees ervan bewust dat de stromingsrichting niet hetzelfde is voor alle FT_62-condenspotten of -maten. De stromingsrichting wordt echter duidelijk aangegeven op het apparaat zelf.
3. Verwijder de beschermkappen van alle aansluitingen en de beschermfolie van alle naamplaatjes, indien van toepassing, vóór installatie op stoom- of andere toepassingen met hoge temperaturen.
4. De condenspot moet worden gemonteerd met de vlotterarm in een horizontaal vlak, zodat deze verticaal kan op- en neergaan. Opmerking: De juiste oriëntatie van de condensaatafvoer is visueel te controleren door te kijken naar de leesbare tekst op het huis, het deksel en het naamplaatje. De tekst is correct leesbaar wanneer het apparaat goed is geïnstalleerd.
5. De condenspot dient onder de uitlaat van het stoomstelsel te worden geplaatst, met direct daarvoor een kleine afhangende leiding, doorgaans 150 mm (6"). Als er geen afhangende leiding is voorzien, kan het bij lage belasting mogelijk zijn dat stoom over het condensaat in de bodem van de leiding stroomt en zo de condenspot bereikt.
6. Als de condenspot buiten wordt geïnstalleerd, dient deze geïsoleerd te worden of bij stilstand leeg gelaten te worden.
7. Plaats altijd een terugslagklep na iedere condenspot die loost op een condensaatretourleiding waar tegendruk kan ontstaan. Dit is het geval bij een stijgende condensaatleiding. De terugslagklep voorkomt dat de stoomruimte onderloopt als de inlaatdruk wordt verlaagd of de stoom wordt afgesloten.
8. Zorg dat er voldoende ruimte is om het deksel van het huis te verwijderen voor onderhoud – de maximale benodigde ruimte om het deksel te verwijderen is 250 mm.

Opmerking: Als de condensaatafvoer naar de atmosfeer loost, zorg er dan voor dat dit op een veilige plek gebeurt. De afgetapte vloeistof kan een temperatuur hebben van 100 °C.

4. In bedrijfstellen

Controleer na installatie en onderhoud altijd of het systeem volledig functioneert. Voer tests uit op eventuele alarmen of beveiligingsapparaten. Open na installatie of onderhoud altijd afsluiters langzaam om schokken in het systeem te voorkomen en controleer op lekkages. Zorg ervoor dat het systeem volledig werkt en voer tests uit op alle alarmen of beveiligingsapparaten.

De condenspot kan hydraulisch koud getest worden tot 1,5 keer de PMA, zoals beschreven in sectie 2, zonder dat interne onderdelen verwijderd hoeven te worden. Bij drukken boven deze limiet kan er permanente schade aan de vlotter ontstaan waardoor de condenspot onbruikbaar wordt.

5. Werking

De vlottercondenspot is een continu werkend apparaat dat het condensaat afvoert zodra het gevormd wordt. Bij het opstarten zorgt de bimetaal ontlufter ervoor dat lucht langs het hoofdventiel om kan ontsnappen, waardoor luchtophoping in het systeem wordt voorkomen. Warm condensaat sluit de ontlufter volledig af, maar zodra het de hoofdkamer van de condenspot binnenkomt, stijgt de vlotter en opent het met de vlotter verbonden hefboommechanisme de hoofdklep – zo wordt het systeem te allen tijde van condensaat ontdaan.

Wanneer de stoom arriveert, daalt de vlotter en sluit hij de hoofdklep. Vlottercondenspotten staan bekend om hun vermogen om hoge opstartbelastingen aan te kunnen, hun betrouwbare en goede afsluiting en hun weerstand tegen waterslag en trillingen.

6. Reservedelen en onderhoud

Nota: Lees eerst de veiligheidsinstructies (sectie 1) vooraleer de installatie aan te vatten.

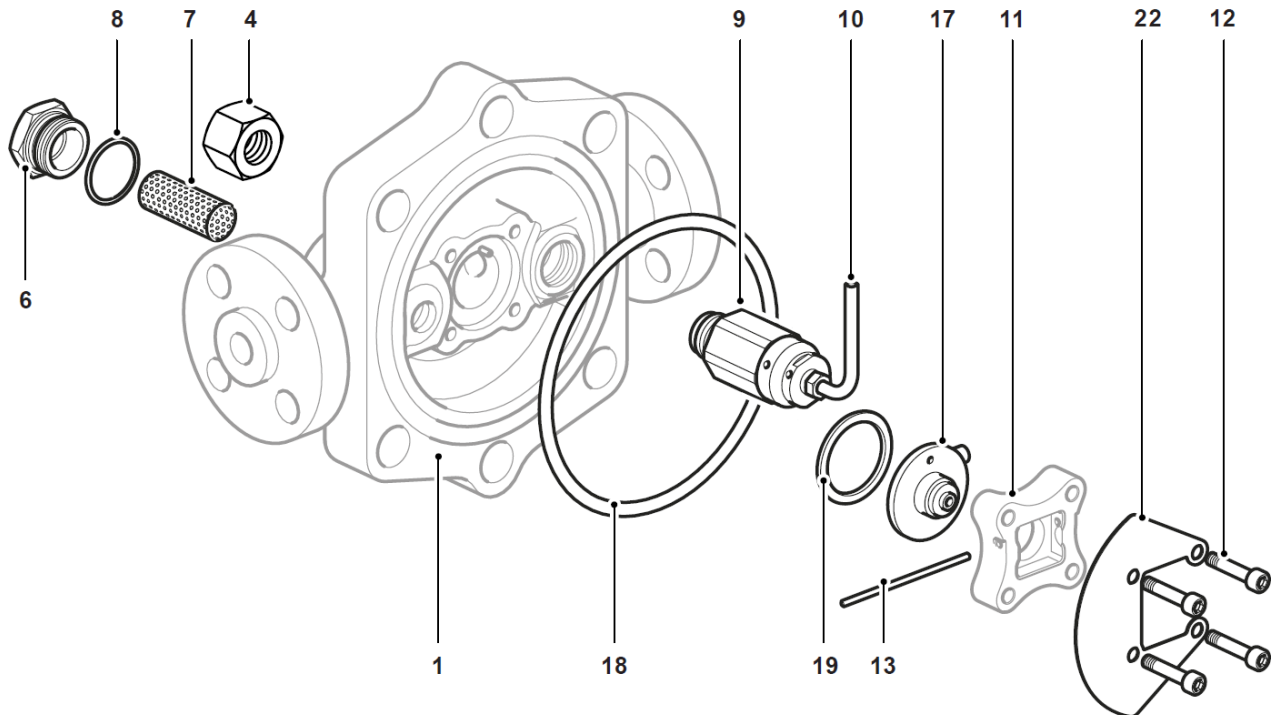

Waarschuwing

De pakking van het deksel bevat een dunne steuning van roestvast staal, die lichamelijk letsel kan veroorzaken als deze niet voorzichtig wordt behandeld en afgevoerd.



De beschikbare reservedelen zijn getekend in volle lijn. Onderdelen in grijze lijn zijn niet leverbaar als reservedelen.

Aanbevolen aanspanmomenten

Item	Onderdeel			Nm
3	3/8" NPT conische plug	11 mm SW	3/8" NPT	Zoals vereist
4	3/4" UNF Moer	1.125" SW	3/4" UNF	252 – 260
6	Zeefdop	32 mm SW	M28 x 1,5	170 – 190
9	Ontluchter	32 mm SW	M22 x 1,5	80 – 88
10	Ontluchtingsbuis	11 mm SW	M10 x 1,5	10 – 12
12	M6 x 30 schroeven	5 mm SW	M6	14 - 16

6.1. Beschikbare reservedelen

Pakking huis/deksel		18
Ontluchter en buis		9 en 10
Filterzeef en 'S' type pakking		7 en 8
	3/8" NPT conische plug	3
	M6 x 30 schroeven (4x)	12
	Draaipen	13
	Set vlotter	14
Onderhoudskit	1/2" Ø kogel	15
	Conische veer	16
	Klepzitting en uitlaat	17
	'S'-type en spiraalgewondenpakkingen	8, 18 en 19
	Deflectieplaat	22
Service kit		3, 7, 8, 9, 10, 12, 13, 14, 15, 16, 17, 18, 19 en 22

Hoe reservedelen bestellen

Gebruik, bij eventuele bestelling, bovenstaande omschrijving en vermeld daarbij type (met maximum differentiële druk) en DN van de condenspot.

Voorbeeld – 1 - Onderhoudskit voor condenspot Spirax-Sarco FTC62-62 DN25 PN40.

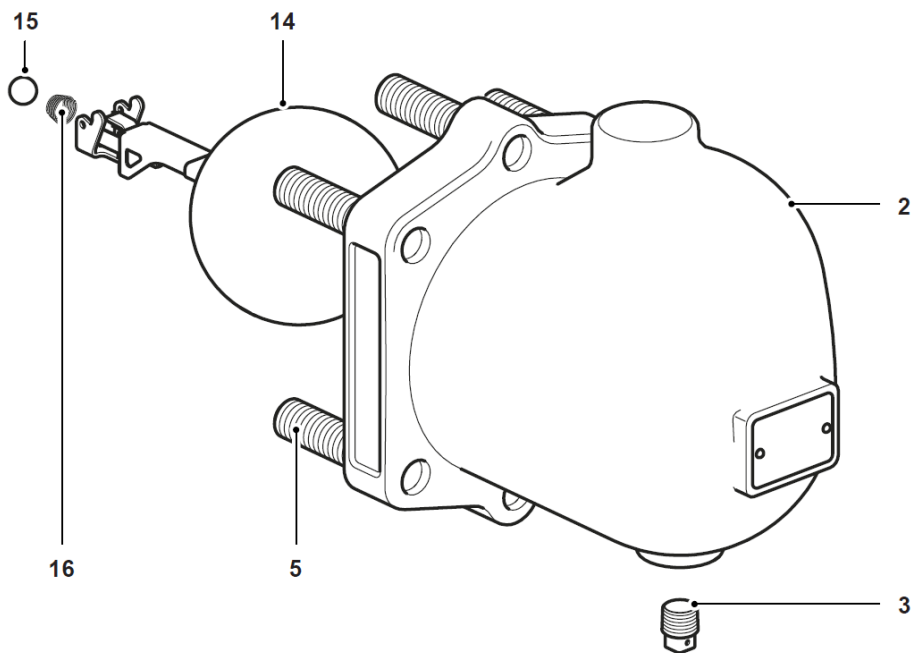

6.2. Onderhoud

Algemene veiligheidsinformatie:

- Met geschikte afsluiters kunnen reparaties worden uitgevoerd terwijl de condenspot in de leiding zit.
- Zorg er bij het opnieuw monteren voor dat alle aansluitvlakken schoon zijn.

Onderhoud aan de condenspot kan worden uitgevoerd terwijl de vlotter in de leiding zit of stevig in een bankschroef is vastgezet.

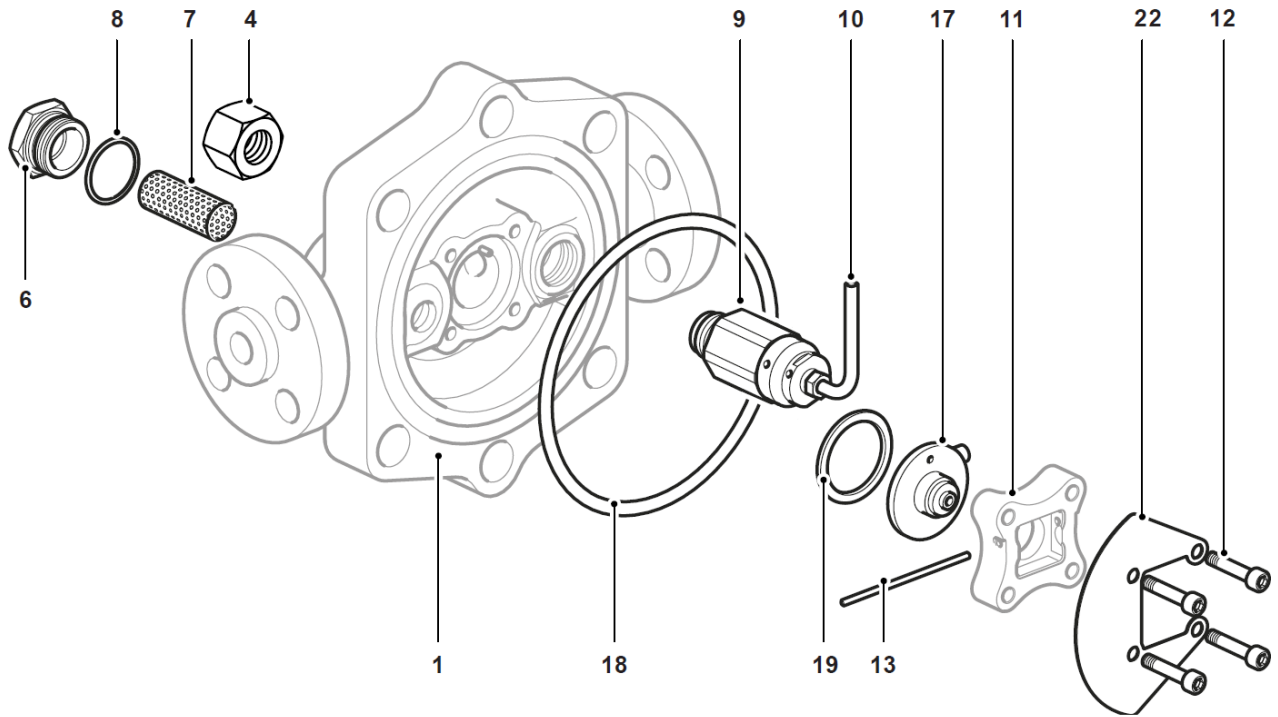

De beschikbare reservedelen zijn getekend in volle lijn. Onderdelen in grijze lijn zijn niet leverbaar als reservedelen

6.2.1. Voormontage van de hoofdklep

- Houd de hefboomarm en de vlotter verticaal met de vlotter naar beneden gericht.
- Plaats de kegelvormige veer (16) in het doosje aan het uiteinde van de hefboomarm, met de kleine diameter van de veer naar boven gericht, plaats de bal (15) boven op de veer.
- Steek de pen (13) erin.
- Door de pen in te brengen blijven de onderdelen op hun plaats tot de voormontage in de condenspot wordt geplaatst.

6.2.2. Montage van zitting en uitlaat

- Verkrijg toegang tot de interne onderdelen door het deksel (2) te verwijderen; draai hiervoor de zes 3/4" UNF (4) moeren los die het deksel op zijn plaats houden.
- Trek de pen (13) eruit, verwijder het vlottermechanisme (14), de roestvrijstalen bal (15) en de kegelvormige veer (16).
- Draai de vier M6 schroeven (12) los, verwijder de zittingklem (11), zodat de zitting en uitlaat (17) samen met de deflectieplaat (22) verwijderd kunnen worden.
- Vervang de oude onderdelen door nieuwe en herhaal het proces in omgekeerde volgorde, waarbij u de schroeven (12), dekselmoe- ren en -bouten aandraait zoals aangegeven in de tabel. Zie sectie 6.2.5 voor de volgorde van aandraaien van de 3/4" UNF (4) moeren en M6 (12) schroeven.

Opmerking: Zorg ervoor dat de pijl op de zittingklem (11) naar boven wijst.

6.2.3. Vervangen van de ontlufter

- Verkrijg toegang tot de interne onderdelen door het deksel (2) te verwijderen; draai hiervoor de zes 3/4" UNF (4) moeren los die het deksel op zijn plaats houden.
- Verwijder dan de ontlufter (9) en de ontlufterbuis (10).
- Breng een beetje anti-vastloop middel aan op de schroefdraad van de nieuwe ontlufterassemblage (9), samen met de vooraf gemonteerde buis (10), en draai vast volgens de aanbevolen aanhaalmomenten in de tabel.

Opmerking 1: De ontlufterbuis moet uitgelijnd zijn en wijzen in dezelfde richting als de pijl op de zittingklem (11).

Opmerking 2: Wanneer de interne onderdelen zijn gemonteerd en de pen (13) volledig is ingebracht zodat deze de ontlufter raakt, kan deze lang lijken; knip hem niet af, hij is expres lang om te voorkomen dat hij door trillingen loskomt, zodat hij nooit los kan raken.

6.2.4. Hoe de filterzeef reinigen of vervangen

- Toegang tot de filterzeef verkrijgt u door de filterdop (6) te verwijderen.
- Verwijder de zeef (7) en de pakking (8).
- Plaats een nieuwe of gereinigde zeef in de uitsparing van de dop (6).
- Er moet altijd een nieuwe pakking (8) worden geplaatst, draai de dop (6) op het huis en trek aan tot het aanbevolen aanhaalmoment (170-190 Nm).

Opmerking: Gebruik een geschikt anti-vastloop smeermiddel op de schroefdraad.

6.2.5. Algemene opmerkingen

- Besmeer de schroefdraad (beide uiteinden) van de bouten (5) en ook van de onderdelen (6), (9) en (12) met een geschikt anti-vastloop middel zoals FUCHS PCB of ROCOL J166, zorg ervoor dat het middel niet op de afdichtingsvlakken komt.
- De contactvlakken van de $\frac{3}{4}$ " UNF moeren (4) dienen ook ingesmeerd te worden met het anti-vastloop middel.
- $\frac{3}{4}$ " UNF moeren (4) dienen gemonteerd te worden met de zijde waar het hittenummer op staat naar buiten.
- $\frac{3}{4}$ " UNF moeren (4) dienen in drie stappen te worden aangedraaid: eerst tot 60%, dan tot 80% van het uiteindelijke aanhaalmoment, en tenslotte tot het getal in de aandraitabel, alles volgens de volgorde in figuur 5; elke stap moet minstens twee keer worden herhaald om een gelijkmatige compressie van de pakking te verzekeren.
- M6 dopbouten (12) dienen ook in drie stappen te worden aangedraaid: eerst tot 60%, dan tot 80% van het uiteindelijke aanhaalmoment, en tenslotte tot het getal in de aandraitabel, alles volgens de volgorde in figuur 6.
- Breng afdichtingsmiddel aan op de schroefdraad van onderdeel 3. Gebruik geen PTFE tape.

Voor links-naar-rechts opties wordt het huis (1) 180° gedraaid, ongeacht de stroomrichting moet het open uiteinde van de ontluuchtingsbuis (10) altijd bovenaan zitten. Ongeacht de stroomrichting moet de pijl op de zittingklem (11) altijd naar boven wijzen.

Zie de opmerkingen voor het aanhaalmoment-procedure.

Fig. 5

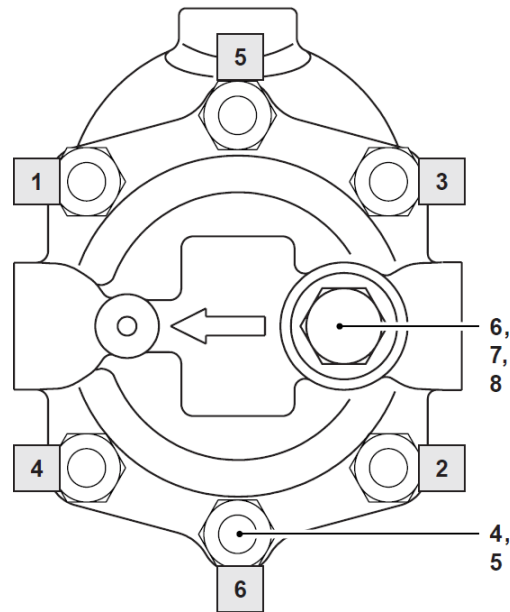
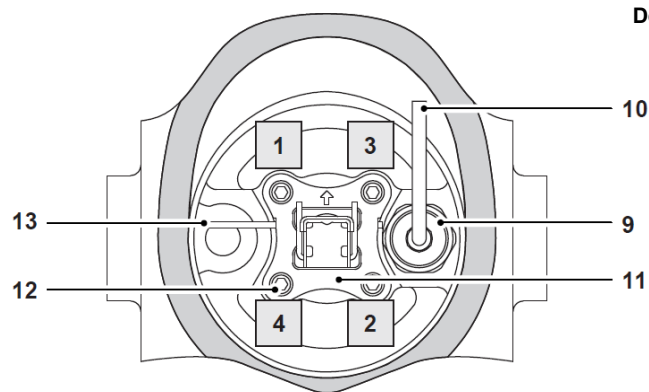

Fig. 6



Deflectieplaat weggelaten voor de duidelijkheid