

S20SS 기수분리기

● 개요

S20SS는 스테인레스강 재질의 차폐판식 기수분리기로서 스팀, 압축공기, 가스시스템에서 액체를 제거하기 위해 사용된다.

● 사용조건

최대허용압력(PMA)	BSP	20 bar g
	KS10/ANSI 150	10 bar g
	KS20/ANSI 300	20 bar g
최대허용온도(TMA)	BSP	214°C
	KS10/ANSI 150	184°C
	KS20/ANSI 300	214°C
수압시험압력	BSP	30 bar g
	KS10/ANSI 150	15 bar g
	KS20/ANSI 300	30 bar g

● 구경 및 배관연결방법

DN15~50 나사식 BSP

DN15~200 플랜지식 KS10/20, ANSI 150/300

● 재 질

모델명	부품명	재질	규격
S20SS-304	Shall	Stainless Steel	KS D 3705 STS304
	Cap	Stainless Steel	KS D 3705 STS304
S20SS-316L	Shall	Stainless Steel	KS D 3705 STS316L
	Cap	Stainless Steel	KS D 3705 STS316L

● 설치방법

수평배관에 설치하여 하부에 볼후르트 스팀트랩을 부착하도록 한다.

● 용량표

TI-S33-06을 참조한다.

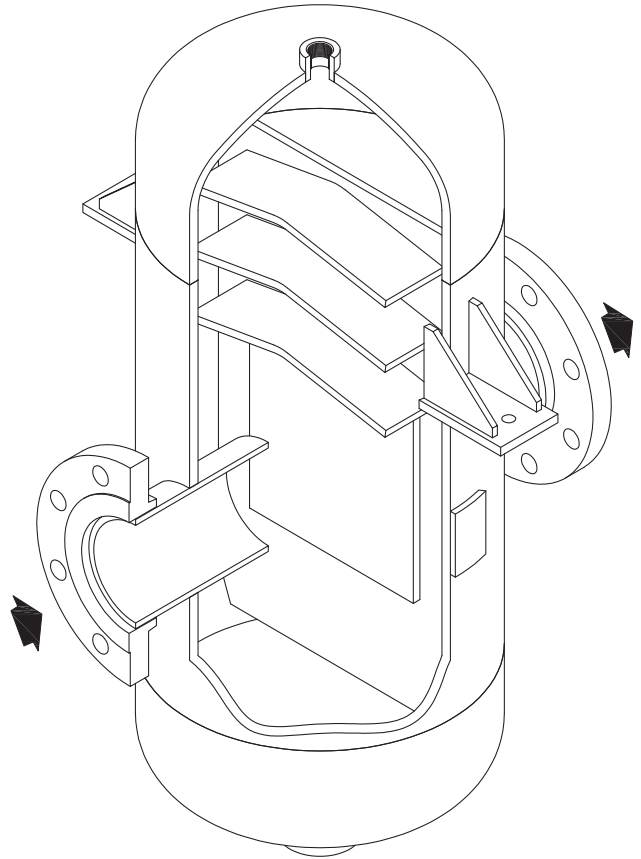

● 치수(mm) 및 무게(kg)

구경 DN	A							무게					
	나사식 BSP	플랜지식 ANSI 150/ 300 KS10/20	B	C	D	E	G	F	BSP	ANSI 150	ANSI 300	KS10	KS20
15	126	160	112	262	76.3		1/2"	1/2"	5	6	6	6	6
20	138	200	111	286	89.1		1/2"	1/2"	6	7	9	8	8
25	166	220	120	315	114.3		1/2"	1/2"	9	11	12	11	11
32	188	260	157	395	139.8		1/2"	1/2"	15	16	17	17	17
40	222	290	167	462	165.2		1/2"	1"	22	23	26	24	24
50	240	330	201	527	165.2		1/2"	1"	25	28	30	28	28
65		400	239	626	216.3	155	3/4"	1"		52	54	50	50
80		460	305	715	267.4	154	3/4"	2"		79	83	76	79
100		530	367	804	318.5	156	3/4"	2"		112	122	106	110
125		560	310	830	355.6	167	3/4"	2"		145	159	142	149
150		650	341	931	406.4	215	3/4"	2"		206	226	204	213
200		900	498	1148	618	86	2"	2"		380	472	364	447

DN15~50

G 에어벤트

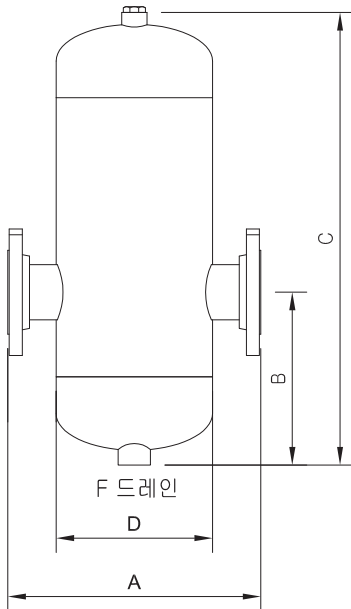

DN65~150

G 에어벤트

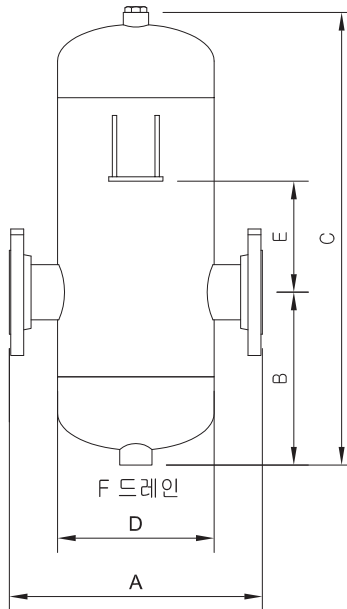

DN200

G 에어벤트

