



TI-P626-02
ST Issue 4
(KR 1210)

PBX20, PBX30 바이메탈 스팀트랩 (컨넥터 부착형)

● 개 요

316L 스텐레스강 재질의 스파이렉스사코 PBX는 배관 컨넥터와 함께 사용되는 바이메탈 스팀트랩이다. 배관 컨넥터만 설치되면, 배관을 분리하지 않고도 몇분 내에 PBX를 설치할 수 있다. PBX 스팀트랩은 식품, 의약품, 정유 산업 등에 적합하며 트레이싱에도 사용 가능하다.

공급 가능한 제품	PBX20 0.1 bar~21 bar
	PBX30 10 bar~32 bar

표준

이 제품은 European Pressure Equipment Directive 97/23/EC의 요구조건을 만족한다.

성적서

EN 10204 3.1 재질성적서의 공급이 가능하나 주문 시 명기해야 한다.

● 구경 및 배관연결방법

1/2", 3/4", 1" 나사식 BSP/NPT, 소켓용접식

● 압력/온도 한계

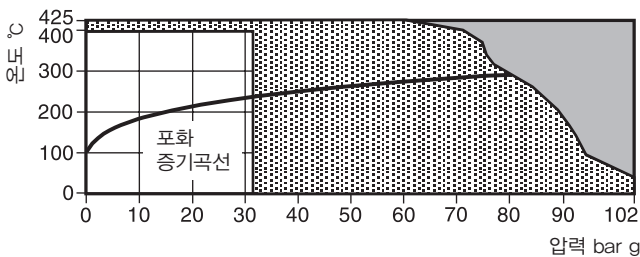

이 점에서는 사용할 수 없다.

이 점에서는 내부부품이 손상될 수 있으므로 사용하면 안된다.

몸체설계조건	PN110, Class 600~ASME B 16.34	
최대허용압력(PMA)	102 bar g @ 37.8°C	
최대허용온도(TMA)	425°C @ 60 bar g	
최소허용온도	-10°C	
최대사용압력(PMO)	PBX20	21.0 bar g @ 400°C
	PBX30	32.0 bar g @ 400°C
최대사용온도(TMO)	400°C	
최소사용온도	0°C	
최소사용압력	PBX20	0.1 bar g
	PBX30	10.0 bar g
최대허용배압(ΔPMX)	1차 압력의 90%	
수압시험압력	124 bar g	

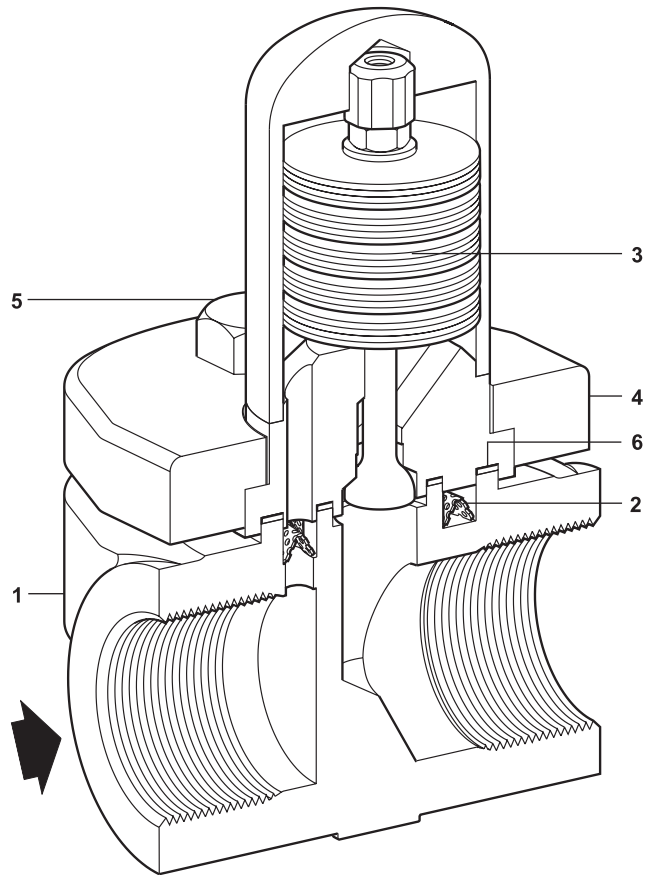

● 재 질

번호	부품명	재질	
1	Connector body	Carbon steel	ASTM A105N
2	Strainer screen	Stainless steel	AISI 304L
3	Bimetallic trap assembly	Stainless steel	AISI 316L
4	Flange	Stainless steel or steel	AISI 316L A105
5	Bolt	Stainless steel	A4-80
6	Gasket	Graphite-stainless steel	

● 치수(mm) 및 무게(kg)

PBX20, PBX30

구경	A	B	C	D	무게
1/2"	70	100	19	10	1.95
3/4"	70	100	19	10	1.95
1"	80	100	24	10	2.10

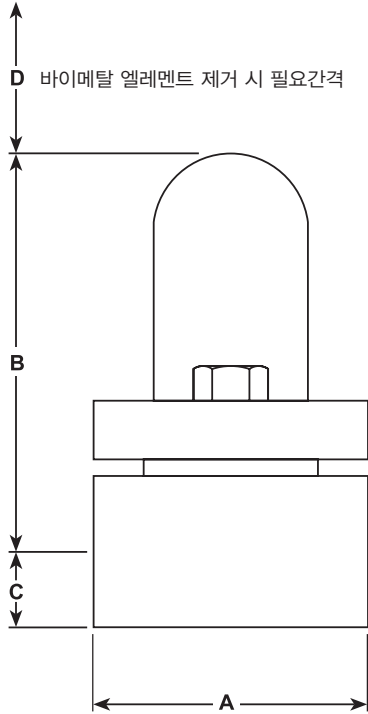

● 정비부품

정비부품은 아래 표와 같다. 다른 부품은 정비부품으로 공급되지 않는다.

정비부품명세

Bimetallic trap assembly with gasket and strainer screen	2, 3, 6
--	---------

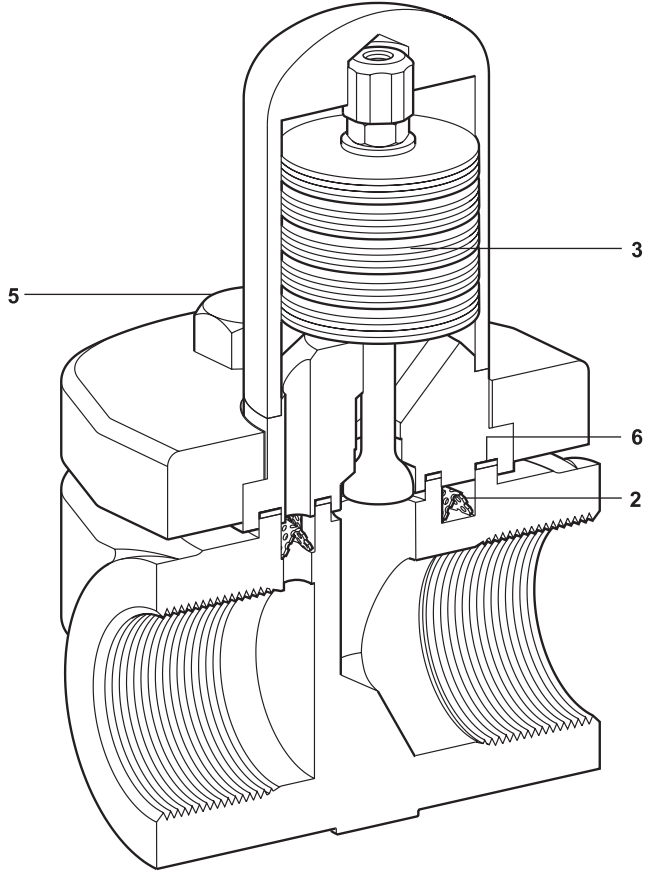

● 용량 선정표

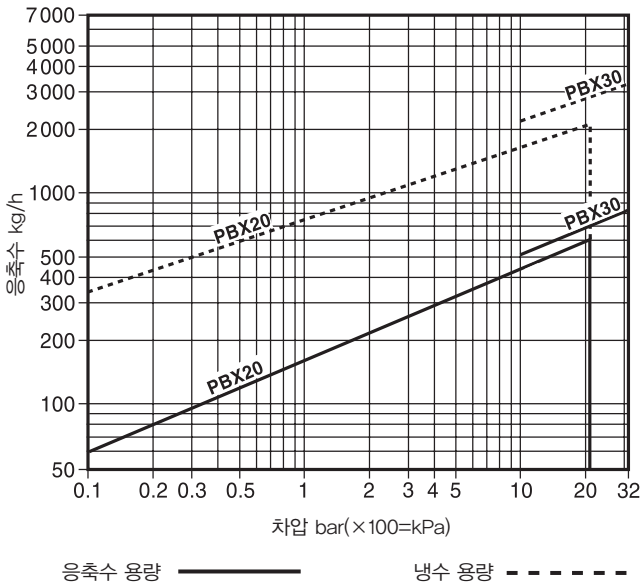

● 추천조임값

부품번호		N m
5	16 A/F	45-55

● 안전정보, 설치 및 정비 지침서

상세한 사항은 제품과 함께 공급되는 설치 및 정비 지침서(IM-P626-01)를 참조한다.