

스팀/물 믹싱밸브 - MkII

● 개요

스피라릭스사코 스팀/물 믹싱밸브는 필요한 온수를 경제적으로 사용할 수 있도록 냉수를 믹싱하여 사용자가 원하는 온도로 공급해 주는 밸브이다. 온수의 온도는 조절 손잡이를 통하여 조절할 수 있다. 온수의 온도를 유지하기 위하여 공급되는 냉수의 압력과 유량이 일정해야 한다.

작동방법

믹싱밸브는 스팀 밸브를 개방하기 위하여 피스톤 타입이 적용되었으며 피스톤은 냉수가 공급되면 상승한다. 냉수의 공급이 멈추면, 피스톤은 하강하여 스팀밸브는 차단된다. 이러한 운전특성을 지속적으로 유지하기 위해서는 스케일이 쌓이는 일이 없어야 한다. 스케일이 쌓이면 피스톤의 움직임을 방해할 수 있기 때문에 규칙적인 유지보수를 통하여 밸브가 안전하게 동작되도록 해야 한다.

TCO1 온도 차단 밸브는 시스템 이상 시에 스팀의 누출을 차단한다. (95℃ 이상일 경우)

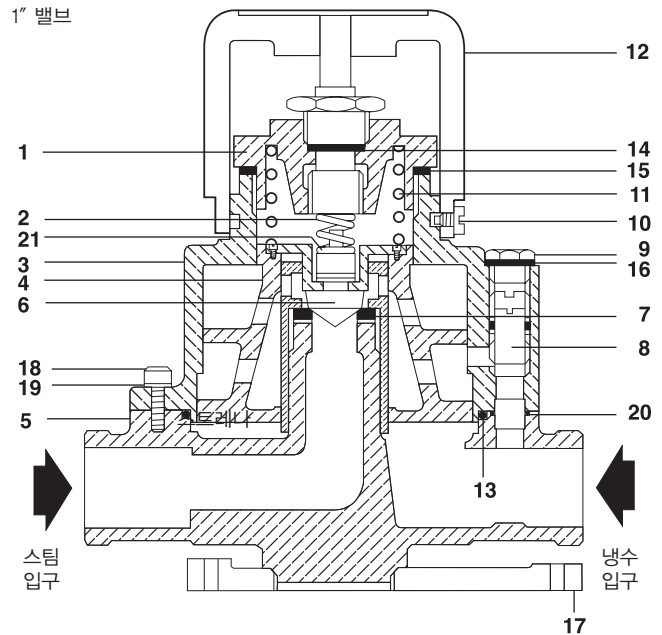
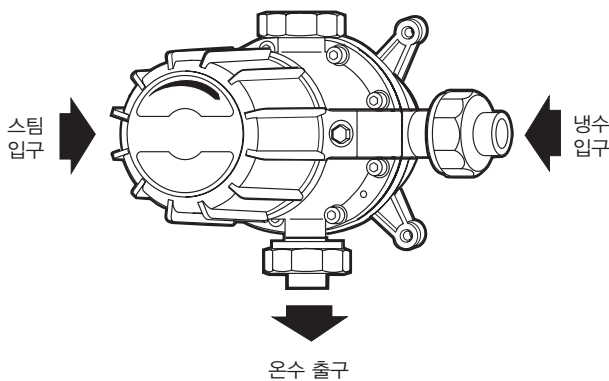

● 재 질

번호	부품명	재질
1	Upper head	Bronze
2	Steam valve spring	Stainless steel
3	Upper body	Bronze
4	Piston	Bronze
5	Lower body	Bronze
6	Steam valve plug	Stainless steel
7	Steam valve seat	PTFE
8	Bypass valve	Stainless steel
9	Screw	Brass
10	Knob retaining screw	Stainless steel
11	Fixed loading spring	Stainless steel
12	Temperature adjustment knob	DN15-25: Glass filled polymer DN40: Plastic coated aluminium
13	Body 'O' ring	Viton
14	'O' ring packing washer	Graphite
15	Top gasket	Klingersil
16	Bypass valve washer	PTFE
17	Wall bracket	1/2"-1": Polypropylene 1 1/2": Bronze
18	Cap screw	Stainless steel
19	Washer	Stainless steel
20	Bypass 'O' ring	Viton
21	Spigoted spring guide (1"+1 1/2" only)	

공급범위

각 스팀/물 믹싱밸브 스테이션은 차단밸브, 압력 게이지, 사이폰과 콕, 스팀트랩, 체크밸브, 유니온 조인트, 스트레너, 온도계, TCO1 온도 차단 밸브가 공급된다.

1/2"와 3/4" 구경의 스테이션은 옵션으로 고온용 호스, 호스걸이와 분사기(GUN) 등 세척용 장비들이 함께 공급되며 자세한 내용은 TI-P157-05와 TI-P157-22를 참고한다.

대용량 1"와 1 1/2" 구경 스테이션은 고정 설치용, 즉 주기적으로 탱크에 물을 보급하는 용도로 사용된다. 따라서 호스, 분사기(GUN)은 공급되지 않는다.

온도/압력 범위

모든 구경의 밸브는 40℃~90℃ 사이의 온수를 공급한다. 구경별 사양은 TI-P157-06을 참고한다. 믹싱밸브에는 3가지 타입의 스프링이 공급 가능하며, 다양한 스프링을 통하여 넓은 범위의 압력 범위에 적용 가능하다(중간 범위 스프링이 표준으로 공급된다).

● 구경 및 배관연결방법

1/2", 3/4", 1", 1 1/2" 나사식 BSP

● 압력/온도 한계

몸체설계조건	PN16
스팀의 최대 압력 및 온도	10.3 bar g @ 184℃
수압시험압력	24 bar g

● 치수(mm) 및 무게(kg)

구경	F	G	H	J	K	무게
½"	208	85	158	157	41	6.2
¾"	212	87	158	165	45	7.1
1"	261	108	158	179	58	11.1
1½"	396	128	200	226	60	23.8

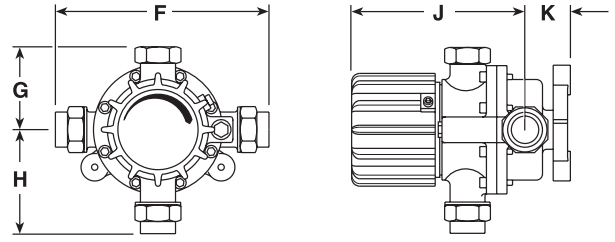

● 안전정보, 설치 및 정비 지침

세부 사항은 제품과 같이 제공되는 설치 및 정가지침서(IM-P157-03) 참조.

일반 정보

세정작업은 적절한 자격을 갖춘 사람만이 하여야 한다. 믹싱밸브와 분사기(GUN)의 정기적인 청소는 스케일이 생기는 것을 방지하고 안전 운전을 계속하기 위하여 반드시 필요하다.

주 : 모든 스파이렉스사코의 스팀/물 믹싱밸브 스테이션의 스팀과 냉수 공급 라인에는 압력계가 설치되어 있다.

● 폐 기

자세한 사항을 알기 위하여는 제품과 같이 공급되는 IM-P157-03을 참고한다. 이 제품은 재활용이 가능하다. 적절한 조치를 취한다면, 이 제품을 처분하는 데 있어 생태학적 위험은 없다. 그러나 재활용 처리 과정에서 260℃의 온도에 노출되면, PTFE 그리고/혹은 VITON 성분이 분해될 수 있으니 주의가 요망된다.

● 정비부품

아래 표시된 예비부품은 공급 가능하다. 그 외 부품은 정비부품으로 공급되지 않는다.

공급 가능한 정비부품

Maintenance set	2, 6, 7, 8, 9, 13, 15, 16, 20
Gasket set	8, 13, 15, 16, 20
Fixed loading spring	11, 15

주문방법

예 : 1 off Gasket set for a 1½" Spirax Sarco MKII steam/water mixing valve.

