

## LP30 자기진단식 저수위 경보 검지기

- ✓ 자기진단식 저수위경보 검지기
- ✓ 최대 32 bar g (239°C)까지 사용 가능
- ✓ 정비가 필요없음
- ✓ 고정핀과 로크너트로 검지기팁을 고정시킴

### ● 개요

스파이렉스사코의 LP30 수위 검지기는 스팀보일러에서 자기진단식 저수위경보 신호를 제공하는 스파이렉스사코 LC3050 컨트롤러와 함께 사용된다.

LP30은 탈착이 가능한 케이블소켓이 부착된 검지기 몸체와 로크너트와 핀에 의해 고정되는 나사타입의 검지기 팁으로 구성되어 있다.

검지기는 수위를 감지하는 팁(검지기 팁)과 비교 팁을 가지고 있다.

접지는 검지기 몸체의 나사에 의해 수주통과 이루어진다. 정상운전조건하에서 검지기팁은 일부분이 잠겨있게 되어 접지와외 저항이 낮게 된다. 수위가 검지기팁 길이 이하로 떨어질 때 접지와외 저항은 높아져 컨트롤러는 저수위 경보신호를 발생하게 한다. 비교팁은 스케일, 이물질, 내부의 수분에 의해 접지로 전류가 누설되는 것을 보상하여 반대의 조건하에서도 저수위 경보신호를 정확하게 발생시킨다.

### ● 공급 팁의 길이

500, 1000, 1500 mm

### ● 사용조건

압력 등급	PN40
최대사용압력	32 bar g
최대사용온도	239°C
수압시험압력	60 bar g
최대주위온도	70°C
최대케이블 길이	50 m

### ● 재 질

번호	부품명	재질	
1	Probe body	Austenitic stainless steel	BS EN 10088-3 (1.4306)
2	Cover assembly	Austenitic stainless steel	Type 316L
3	Name-plate	Polycarbonate	
4	Cable socket and probe connector	Polyamide, glass filled	
5	Connector gasket	Silicone elastomer	
6	Comparator tip	Austenitic stainless steel	Type 316L
7	Primary insulator and socondary insulator	PTFE	BS 6564 Grade UA Type 1
8	Retaining pin	Austenitic stainless steel	Type 302/304
9	Probe tip	Austenitic stainless steel	Type 316L
10	Lock-nut	Austenitic stainless steel	BS 6105 A4 80

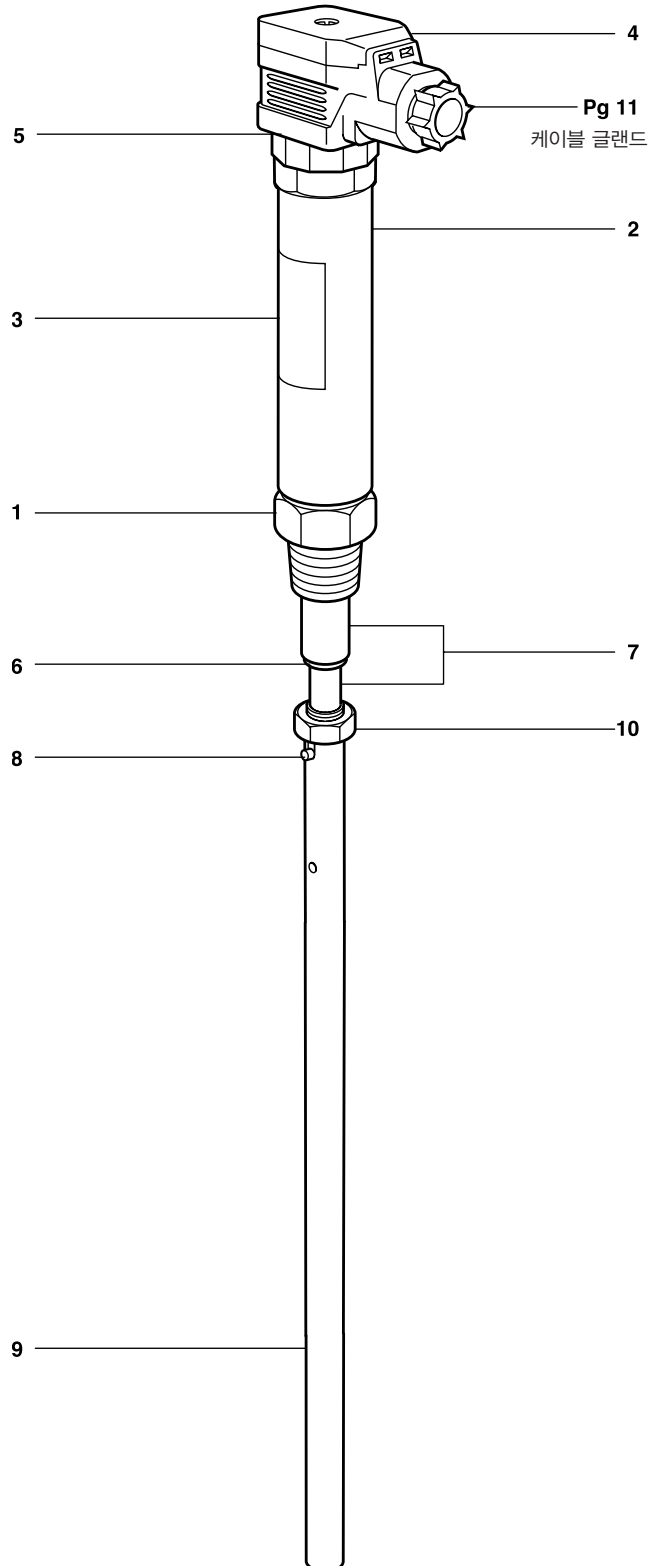

● 치수(mm, inch)

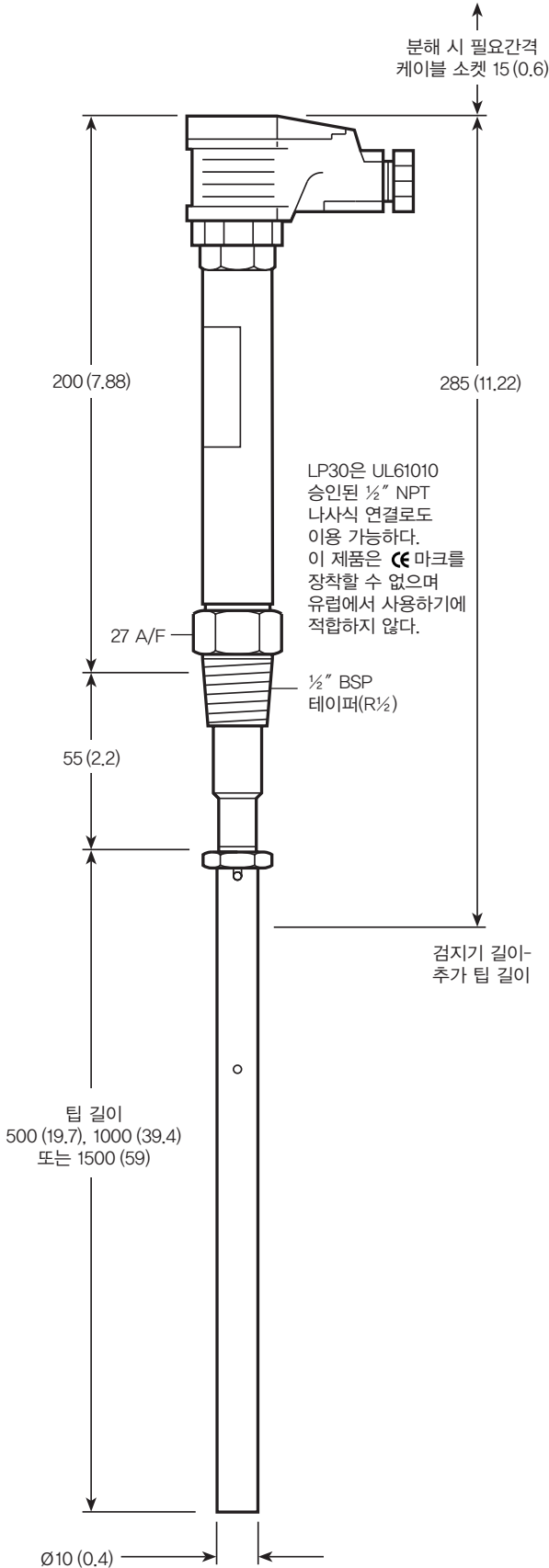

● 전기 결선도

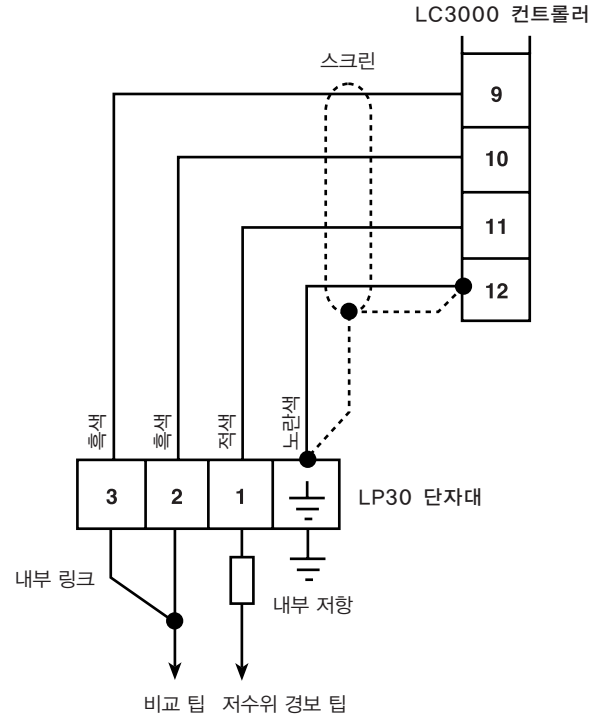

● 중요사항

모든 보일러 수위 및 경보장치는 주기적인 테스트와 점검이 필요하다. 스파이렉스사코 시스템에 대한 구체적인 테스트 방법에 대해서는 별도로 제공되는 자료를 참조한다.

● 설치방법

본 자료에는 제품을 안전하게 설치하기 위한 충분한 정보를 갖고 있지 않다. 각 제품과 함께 공급되는 설치 및 정비 지침서를 참조한다.

주 : 외부환경으로부터 보호받을 수 있는 보호장치를 설치하지 않고서는 실외에 설치하지 않는다.

LP30 검지기는 스파이렉스사코 LC3050 컨트롤러와 함께 동작되도록 설계되어 있다. 스팀보일러에 보통 2개의 검지기와 컨트롤러가 각각 설치되어 1차 저수위 경보와 2차 저수위 경보신호를 제공한다. 보일러 동체나 출렁거리는 탱크내부에 설치할 때는 보호튜브가 필요하다. 1/2" BSP 암나사로 된 연결부에 검지기를 설치한다. 전체적인 설치 및 전기 결선도는 별도로 제공되는 자료에 기술되어 있다.

경고 : LP30 저수위 경보 검지기의 검지기 팁은 보일러의 어느 부위와도 접촉이 되어서는 안된다. 검지기 팁은 보호튜브로부터 최소한 14 mm 정도로 이격되는 것이 필요하며, 검지기를 설치할 때 반드시 점검한다.

● 정비방법

특별히 정비할 필요는 없다. 그러나 보일러 수위제어장치는 별도 자료에 기술되어 있는 주기적인 테스트와 점검이 필요하다.

● 사양작성방법

고도의 통합된 자기진단식 저수위 경보 검지기는 오스텐계 스텐레스강 몸체 및 팁, PTFE 검지기 슬리브와 Pg11 케이블 글랜드가 부착된 케이블 소켓으로 된 스파이렉스사코 타입 LP30이다. 이 검지기는 스케일을 보상하기 위한 비교팁과 고정핀과 로크너트에 의해 고정되는 검지기 팁으로 구성되어 있으며, 스파이렉스사코의 적절한 컨트롤러와 함께 사용되어야 한다.

● 주문방법

1-팁길이가 1000 mm인 스파이렉스사코 LP30 자기진단식 수위 검지기

● 무게(kg)

팁길이	검지기	500 mm	1000 mm	1500 mm
무게		0.51	0.63	0.92