

KEA63 5"~16" 밸런스형 스텐레스강 밸브

● 응용

KEA63 시리즈 밸브는 케이지 트림형의 스텐레스강 재질로 된 2방 밸브이다. 플랜지는 ANSI와 KS 규격의 제품이 공급 가능하다. 아래와 같은 구동기 및 포지셔너가 사용된다.

공압식 구동기	PN1000 시리즈(역동작형)	TI-P320-49 참조
	PN2000 시리즈(정동작형)	TI-P320-52 참조
	PN7000 시리즈	TI-P357-70 참조
	PN8000 시리즈	TI-P357-80 참조
포지셔너	PP5(공압/공압)	TI-P370-14 참조
	EP5(전기/공압)	TI-P343-08 참조
	SP200(스마트 전기/공압)	TI-P343-78 참조

● 구경 및 배관연결방법

구경 : 5", 6", 8", 10", 12", (DIN125, 150, 200, 250, 300)

배관연결방법 : ANSI 150, 300
KS10, 20

● 선택사양

트림	등가개방형, 선형비례형, 급속개방형(온/오프형)
스텝 셸	PTFE, 그라파이트, 벨로즈
플러그	평형 플러그, ANSI Class IV

● 기술자료

플러그 설계	PTFE 셸 평형 플러그 그라파이트 셸 평형 플러그		
트림 설계	등가개방형, 선형비례형, 급속 개방형의 유체흐름 특성을 지닌 케이지형 트림		
누설율	Class IV	급속 시트	IEC 534-4
유체흐름 특성	KE 밸브	등가개방형	
	KF 밸브	급속개방형	
부하조정비	50:1 등가개방형		
	30:1 선형비례형		
행정	5", 6"	(DN125, 150)	(50 mm)
	8", 10"	(DN200, 250)	(75 mm)
	12"	(DN300)	(100 mm)

● 설계조건

몸체 설계조건	ANSI 150, 300		
	표준 PTFE 스텝 셸		-10°C ~ +250°C (14°F ~ +482°F)
설계온도	그라파이트 스텝 셸	표준 보닛	-10°C ~ +300°C (14°F ~ +572°F)
		확장 보닛	-10°C ~ +425°C (14°F ~ +797°F)
	그라파이트 셸 평형 플러그		425°C (797°F)
	PTFE 셸 평형 플러그		180°C (356°F)
수압시험압력			24 bar g(ANSI 150), 60 bar g(ANSI 300)
최대차압			관련 구동기 TI 참조

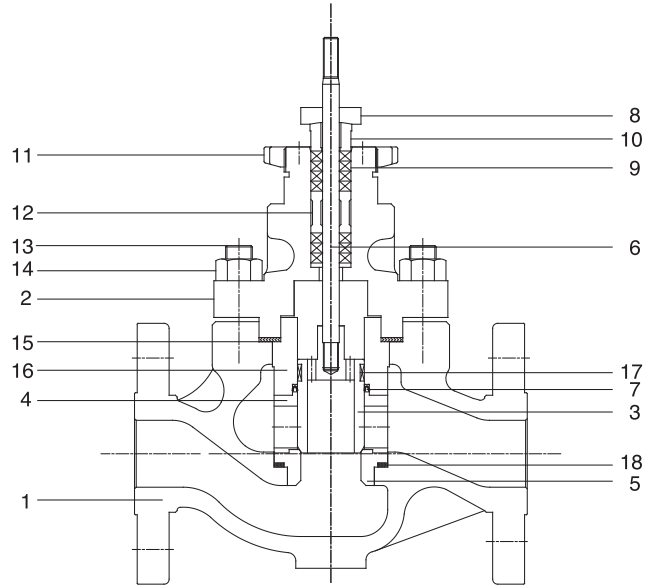

● 재질

번호	부품명	재질	
1	Body	Stainless Steel	ASTM A351 CF8, CF8M(option)
2	Bonnet	Stainless Steel	ASTM A351 CF8, CF8M(option)
3	Port	Stainless Steel	AISI 304/316/410SS + H.T
4	Cage	Stainless Steel	AISI 304/316/410SS + H.T
5	Seat	Stainless Steel	AISI 304/316/410SS + H.T
6	Valve Stem	Stainless Steel	AISI 304/316/410SS + H.T
7	U-Packing	Stainless Steel and RTFE	301SS + RTFE
8	Packing Flange	Stainless Steel	A351 CF8
9	Packing	PTFE or Graphite	PTFE or Graphite
10	Packing Gland	Stainless Steel	AISI 304
11	Yoke Nut	Stainless Steel	A351 CF8
12	Packing Spacer	Stainless Steel	AISI 304
13	Stud Bolt	Carbon Steel	S25C
14	Hex nut	Carbon Steel	S25C
15	Gasket	Stainless Steel and Graphite	304 + Graphite
16	Cage Guide	Stainless Steel	AISI 304
17	Wearing	PTFE and Mn	PTFE + Mn
18	Gasket	Stainless Steel and Graphite	304 + Graphite

● 운전조건범위 (몸체 재질과 플랜지 규격에만 적용)

주 : 스템과 플러그의 설계조건 참조

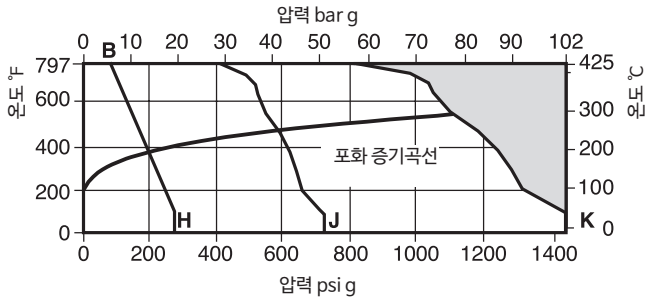

표시된 부분은 사용 불가

B-H ANSI 150, B-J ANSI 300

● 치수 (인치, mm)

구경	KS10 (ANSI 150)			KS20 (ANSI 300)		
	A	B	C	A	B	C
5"(125A)	403	150	225	425	150	225
6"(150A)	451	160	267	473	160	267
8"(200A)	543	180	359	568	180	359
10"(250A)	673	245	430	708	214	400
12"(300A)	737	285	470	775	255	490
14"(350A)	889	330	545	927	285	580
16"(400A)	1016	375	635	1057	325	625

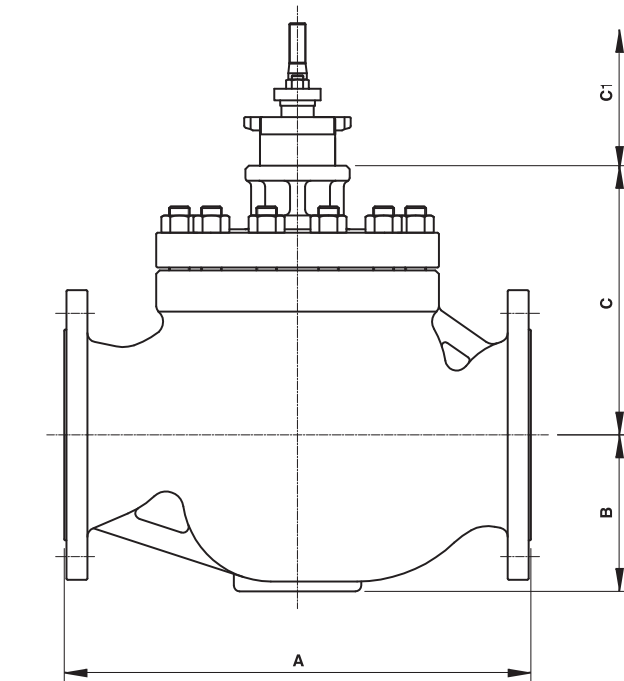

● 무게 (kg, KS10 기준)

밸브 구경	5" DN125	6" DN150	8" DN200	10" DN250	12" DN300	14" DN350	16" DN400
무게	113	161	221	351	558	920	1160

● 밸브유량계수 (100% 개방 시)

밸브 구경			5" DN125	6" DN150	8" DN200	10" DN250
표준 트림	High capacity	등가개방형 %	310	430	710	1100
	완전내경	등가개방형 %	280	410	660	1000
		선형비례형	300	430	685	1050
Multi Hole	완전내경	등가개방형 %	240	300	600	800
		선형비례형	280	410	660	1000

밸브 구경			12" DN300	14" DN350	16" DN400	18" DN450
표준 트림	High capacity	등가개방형 %	1600	2200	N/A	N/A
	완전내경	등가개방형 %	1400	2000	2400	3000
		선형비례형	1600	2200	2650	3400
Multi Hole	완전내경	등가개방형 %	1000	1500	1900	2300
		선형비례형	1400	2000	2400	3000

● 설치방법

밸브는 반드시 수평배관에 설치해야 하며, 밸브 명판에 표기된 화살표의 방향과 유체의 흐름방향이 일치되도록 설치한다. 구동기 설치위치는 밸브에 연결할 구동기 타입에 따라 다르므로 별도의 지침에 따른다. 자세한 내용은 제품과 함께 공급되는 설치 및 정비 지침서를 참고한다.

● KEA 시리즈 밸브 선정 안내표

밸브 구경	5", 6", 8", 10", 12", 14", 16" DN125, 150, 200, 250, 300, 350, 400	5"
밸브 시리즈	K = K 시리즈	K
유체흐름 특성	L = 선형비례형 E = 등가개방형 F = 급속개방형	E
설계 규격	A = ANSI	A
몸체 재질	4 = 주강 6 = 스텐레스강	6
배관연결방법	3 = 플랜지식	3
스템 실링 (선택사항)	P = PTFE chevron H = 그래파이트 B = 벨로즈	P
시트/플러그 (선택사항)	T = AISI 304	T
트림	C = 표준 게이지	C
스테이지 수 (선택사항)	1 = 1단	1
트림 밸런싱	B = 평형	B
보닛 타입	S = 표준 H = 고온용 확장형 L = 저온용 확장형	S
축소 트림	0 = 표준 트림 1 = 1단 축소 2 = 2단 축소 3 = 3단 축소	0
Cv값	별도 명기	Cv 280
배관연결규격	별도 명기	KS10

5" | K | E | A | 6 | 3 | P | T | C | 1 | B | S | 0 | Cv 280 | KS10

● 주문방법

예 : 1-5" KEA63PTC1BS0 Cv280 flanged to ANSI 300