



Spiratec 센서내장형 IFTGS14 볼후로트식 스팀트랩

● 개요

IFTGS14는 정비가 가능한 볼후로트식 스팀트랩으로서 자동 에어벤트가 내장되어 있으며 수평배관에 설치해야 한다. 몸체 및 내부부품은 스텐레스강 재질이며, 커버는 무전극니켈도금(ENP)된 구상흑연주철로서 내침식성을 가지고 있다. IFTGS14는 기존의 스파이로텍 모니터링 시스템과 사용된다.

선택사양	
SS1	스팀누출만을 감지하는 센서
WLS1	스팀누출과 응축수 정체를 감지하는 센서
WLS1+ Diode pack	스팀누출과 응축수 정체를 감지하는 센서로서 R16C 스팀트랩 모니터와 연결하여 사용

표준
이 제품은 European Pressure Equipment Directive (PED)의 요구조건을 충족한다.

성적서
제조업체 표준 시험성적서의 공급이 가능하나 주문 시 명기해야 한다.

● 구경 및 배관연결방법

1/2", 3/4" 나사식 BSP, NPT

● 압력/온도 한계(ISO 6552)

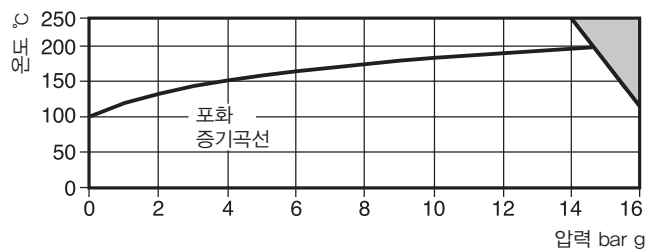

점으로 표시된 부분은 사용이 불가능하다.

몸체설계조건	PN16	
최대허용압력(PMA)	16 bar g @ 120°C	
최대허용온도(TMA)	250°C	
최소허용온도	-10°C	
최대사용압력(PMO)-포화증기의 경우	14.6 bar g	
최대사용온도(TMO)	250°C @ 13.8 bar g	
최소사용온도	0°C	
최대허용차압(ΔPMX)	IFTGS14-4.5	4.5 bar
	IFTGS14-10	10 bar
	IFTGS14-14	14 bar
수압시험압력	24 bar g	

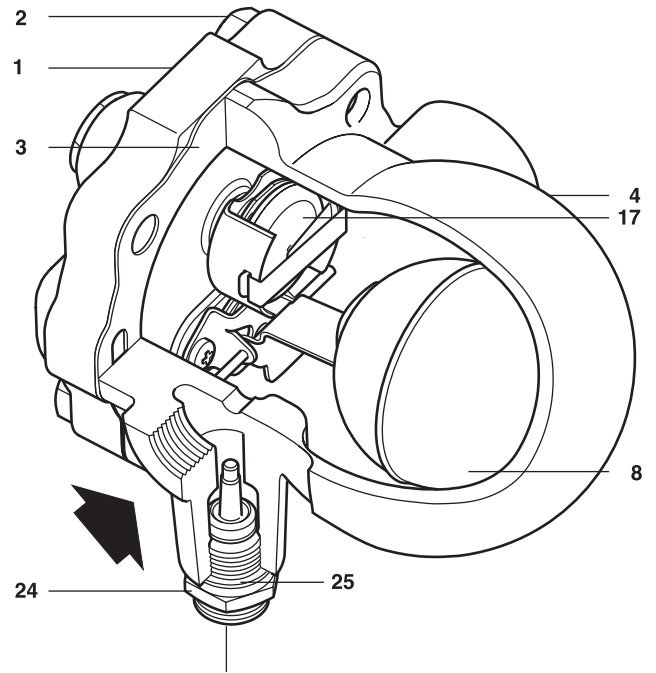

주: IFTGS14는 센서 연결구에 철제 플러그(27, 그림에는 보이지 않음)가 체결되어 공급된다. 현장에서 이 플러그를 제거하고 센서를 연결한다

● 재 질

번호	부품명	재질
1	Body	Austenitic stainless steel EN 10213-4 (1.4308) ASTM A351 CF8
2	Cover bolts	Steel
3	Cover gasket	Reinforced exfoliated graphite
4	Cover	Electroless nickel plated SG iron DIN 1693 GGG 40
*5	Valve seat	Stainless steel
*6	Valve seat gasket	Stainless steel
*7	Pivot frame assembly screws	Stainless steel
8	Ball float and lever	Stainless steel
*10	Pivot frame	Stainless steel
*11	Pivot pin	Stainless steel
17	Air vent assembly	Stainless steel
18	Air vent seat gasket	Stainless steel
*20	Gasket	Stainless steel
24	Sensor	Stainless steel
25	Sensor gasket	Stainless steel
27	Blanking plug (not shown)	Steel
*29	Body plug	Stainless steel

* 부품 5, 6, 7, 10, 11, 20, 29은 뒷면 그림에 보다 상세하게 나와 있음.

● 치수(mm) 및 무게(kg)

구경	A	B	B1	C	D	E	F	G	무게
1/2"	121	107	96	70	151	105	60	130	3.6
3/4"	121	107	96	70	151	105	60	130	3.6

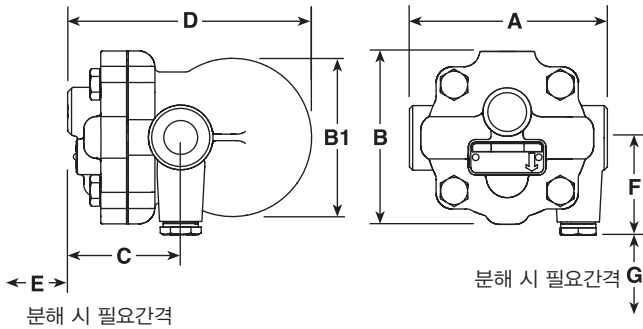

● 용량 선정표

주: 그래프의 용량은 포화온도에서 응축수 배출 시 기준이며, 응축수의 온도가 포화온도보다 낮을 경우 에어벤트를 통해서도 응축수가 배출되므로 전체용량이 증가하게 된다. 즉, 초기가동 시 온도조절식 에어벤트는 개방되어 있어 응축수는 메인밸브 뿐만 아니라 에어벤트를 통해서도 배출되게 된다. IFTGS14-4.5 트랩은 포화온도의 응축수 용량 대비 최소 50% 용량이 증가되며, IFTGS14-10과 IFTGS14-14 트랩은 용량이 최소 100% 증가된다. 좀 더 자세한 사항은 기술자료 TI-S02-28을 참조한다.

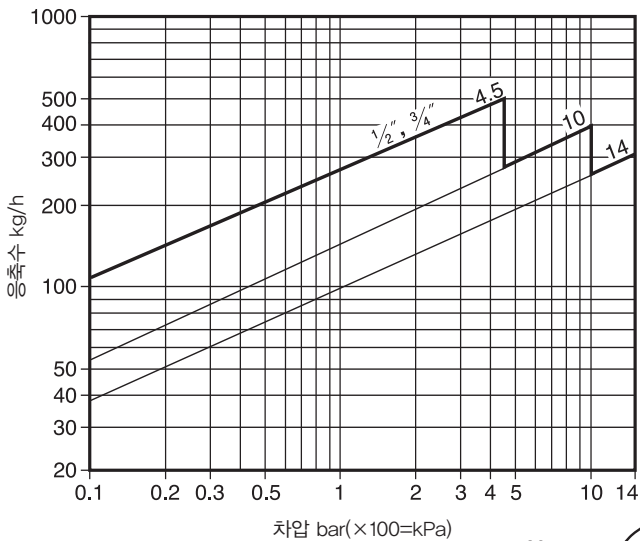

● 안전정보, 설치 및 정비 지침

상세한 사항은 제품과 함께 공급되는 설치 및 정비 지침서(IM-P145-12)를 참조한다.

설치 시 주의사항

IFTGS14는 센서 연결구에 플러그가 체결되어 공급된다. 현장에서 이 플러그를 제거하고 센서를 연결한다. IFTGS14는 수평배관에 후로트가 상하로 자유롭게 움직일 수 있도록 하여 커버에 각인된 흐름방향으로 설치해야 한다. IFTGS14는 명판을 바라봤을 때 오른쪽에서 왼쪽으로 흐르도록 만들어져 공급되지만, 현장에서 커버를 180° 회전시켜 간단하게 흐름방향을 변경시킬 수 있다.

주의: 정비 시 몸체와 내부부품을 제거하기 위해서는 “치수 및 무게”에 나와 있는 거리를 확보해야 한다.

● 정비부품

공급 가능한 정비부품은 실선으로 표시되어 있으며 점선으로 표시된 부분은 정비부품으로 공급되지 않는다.

정비부품명세

Maintenance kit	3, 5, 6, 7(2 off), 8, 10, 11, 17, 18
Main valve assembly	3, 5, 6, 7(2 off), 8, 10, 11
Air vent assembly	3, 17, 18
Sensor and sensor gasket	24, 25
Cover gasket (packet of 3)	3
Gasket and plug	20, 29

● 추천조임값

항목		또는 mm		N m
2	17 A/F		M10×30	47-50
5	17 A/F			50-55
7	Pozidrive		M4×6	2.5-3.0
9	17 A/F			50-55
24	24 A/F			50-56
27	22 A/F			50-56
29	19 A/F		M4×1.5	57-63

