

## HM Series 버킷트식 스팀트랩

### ● 개요

스피라릭스사코 HM 시리즈 버킷트식 스팀트랩은 수평 배관에 설치되도록 설계되었다. 나사식 또는 플랜지식 배관연결이 가능하며 선택사양으로 블로우다운 밸브를 사용할 수 있다.

### ● 구경 및 배관연결방법

1/2"-HM00, 3/4"-HM10, 1"-HM12

나사식 BSP, NPT

DN15-HM003, DN20-HM103, DN25-HM123

플랜지식 PN16

### ● 압력/온도 한계

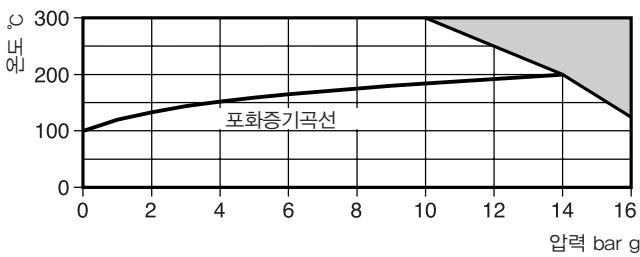

점으로 표시된 부분은 사용이 불가능하다.

최대운전조건은 오리피스 구경에 따라 다르다.

몸체설계조건	PN16
최대허용압력(PMA)	16 bar g
최대허용온도(TMA)	300°C
최대사용압력(PMO)	16 bar g
최대사용온도(TMO)	300°C
수압시험압력	24 bar g

### 최대사용차압(ΔPMX)

구경	최대사용차압(ΔPMX)					
	4	8.5	10	12.5	14	
나사식	1/2"	HM00/8	HM00/7	HM00/6	-	-
	3/4"	HM10/10	HM10/8	-	HM10/7	-
	1"	HM12/12	HM12/10	-	-	HM12/7
플랜지식	DN15	HM003/8	HM003/7	HM003/6	-	-
	DN20	HM103/10	HM103/8	-	HM103/7	-
	DN25	HM123/12	HM123/10	-	-	HM123/7

### ● 용 량

TI-P072-02 참조

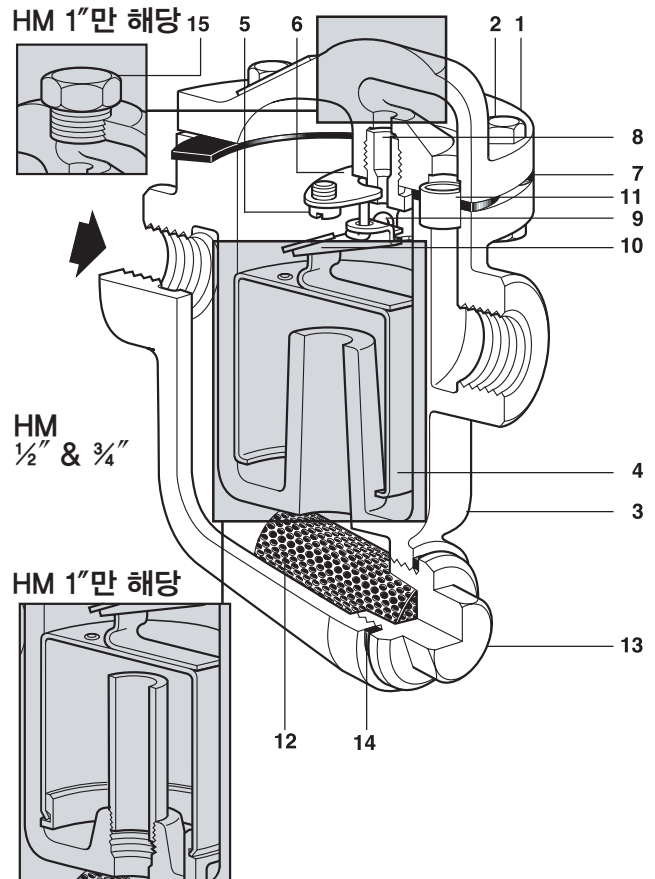

### ● 재 질

번호	부품명	재질	
1	Cover	Cast iron	DIN 1691 GG 20
	Cover bolts 1/2", 3/4"	Steel	BS 3692 Gr. 10
	Cover nuts 1/2", 3/4"	Steel	BS 3692 Gr. 10.9
2	Cover bolts 1"	Steel	BS 3692 Gr. 8.8
	Cover nuts 1"	Steel	BS 692 Gr. 8
3	Body	Cast iron	DIN 1691 GG 20
4	Bucket	Stainless steel	BS 1449 304 S16
5	Valve guide plate screw	Stainless steel	M4,5×10 BS 4183 18/8
6	Valve guide plate	Stainless steel	BS 1449 304 S11
7	Cover gasket	Reinforced exfoliated graphite	
8	Valve seat	Stainless steel	AISI 440B
	Valve	Stainless steel	AISI 440B
10	Valve lever	Stainless steel	BS 1449 321 S31
11	Ferrule HM00/10	Stainless steel	BS 970 321 S31
	HM12	Stainless steel	BS 3605(CFS) 304 S14
12	Strainer screen HM00	Stainless steel	ASTM A240 316L
13	Strainer 1/2", 3/4"	SG iron	DIN 1693 GGG 40
	1"	Cast iron	DIN 1691 GG 25
14	Strainer gasket	Reinforced exfoliated graphite	
15	Plug	Stainless steel	BS 970 416-537

● 치수(mm) 및 무게(kg)

구경/DN	A	A1	B	C	F	G	H	J	무게
1/2" - 15	120	210	100	100	73.5	89	65	M28	2.6
3/4" - 20	120	210	100	140	94.5	107	65	M28	3.2
1" - 25	180	230	160	160	145.0	120	85	M32	8.8

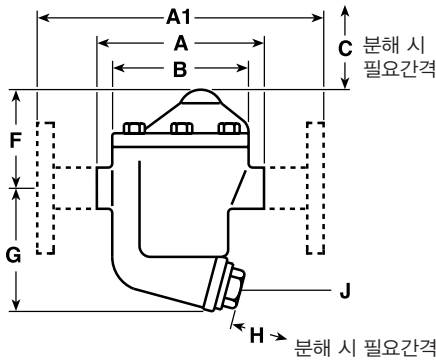

● 안전정보, 설치 및 정비 지침

상세한 사항은 제품과 함께 공급되는 설치 및 정비 지침서(IM-S03-11)를 참조한다.

설치 시 주의사항

스팀트랩은 반드시 버킷트가 상하로 자유롭게 움직일 수 있도록 몸체를 수직으로 설치한다. 입구와 출구배관은 수평이 되도록 하고 트랩은 응축수 배출점 보다 낮은 위치에 설치하여 워터실이 유지되도록 한다.

● 정비부품

공급가능한 정비부품은 실선으로 표시되어 있으며 점선으로 표시된 부분은 정비부품으로 공급되지 않는다.

정비부품명세

Valve and seat assembly	5(2 off), 6, 8, 10
Bucket	4
Cover gasket and ferrule(packet of 3 each)	7, 11
Strainer screen	12
Strainer screen gasket(packet of 3 each)	14

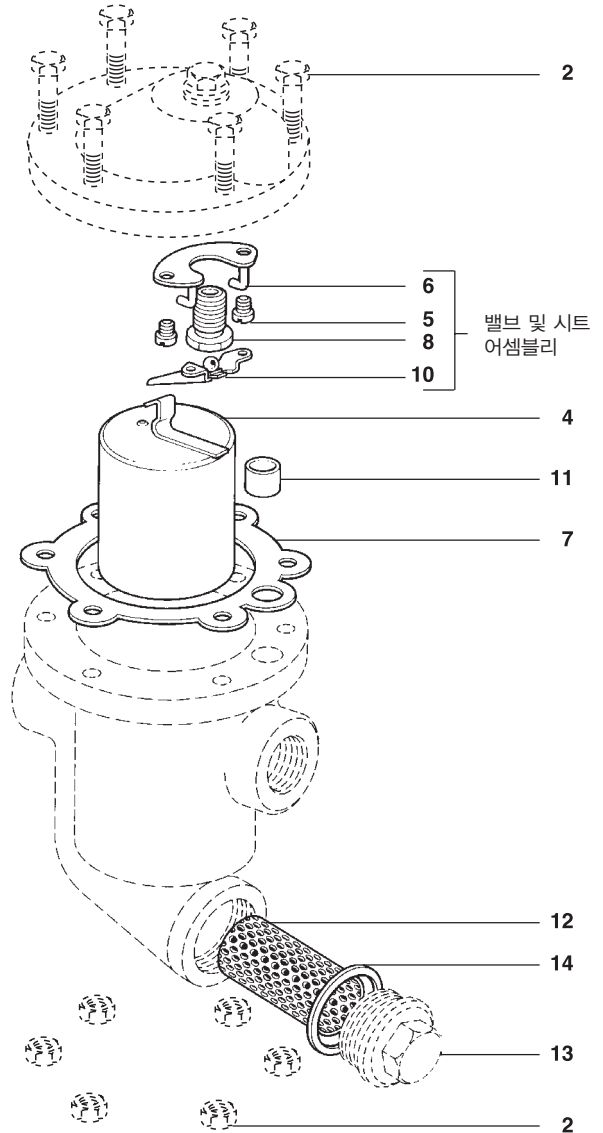

● 추천조임값

부품번호	구경	또는 mm	N m
2	1/2", 3/4"	M6×25	15-16
	1"	M12×45	85-95
8	1/2", 3/4"	13 A/F	50-55
	1"	13 A/F	80-88
13	1/2", 3/4"	22 A/F M28	90-100
	1"	27 A/F M32	125-145