

## HL17 과열방지장치

### ● 용도

HL17 과열방지장치는 솔레노이드 밸브의 동작에 의해 동작하는 스팀 차단용 밸브로서 온도조절장치로부터 솔레노이드 코일에 전류가 공급되면 밸브가 개방되고, 전류가 차단되면 밸브가 닫혀 스팀의 공급을 차단한다.

### ● 구경 및 배관연결방법

플랜지식	DN15 - 50 EN 1092 PN16, PN25 DN25 - 50 BS 10 Table H, ANSI 300 DN80 - EN 1092 PN40, ANSI 300
그 외 사용 가능한 플랜지	DN15 - 50 KS 10/16, ANSI 150 DN15 - 20 BS 10 Table F DN15 - ANSI 300 DN80 - KS 20, BS 10 Table J, ANSI 150

### ● 사용조건

몸체설계조건	DN15 - 50	PN25
	DN80	PN40
최대설계온도	190°C	
최대운전압력	10 bar g	
최대수압시험압력	DN15 - 50	38 bar g
	DN80	60 bar g

### ● 운전조건범위

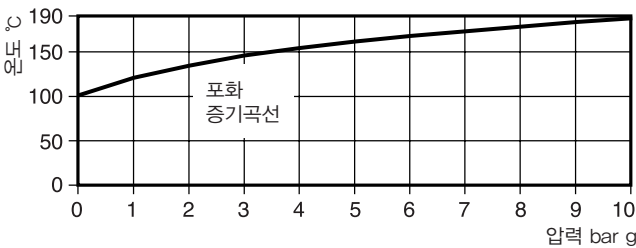

### ● 솔레노이드 밸브 사양

전압	220/240±10% Vac 또는 110/120±10% Vac	
주파수	50/60 Hz	
전력소비량	유입(Inrush)	45 VA
	유지(Holding)	23 VA

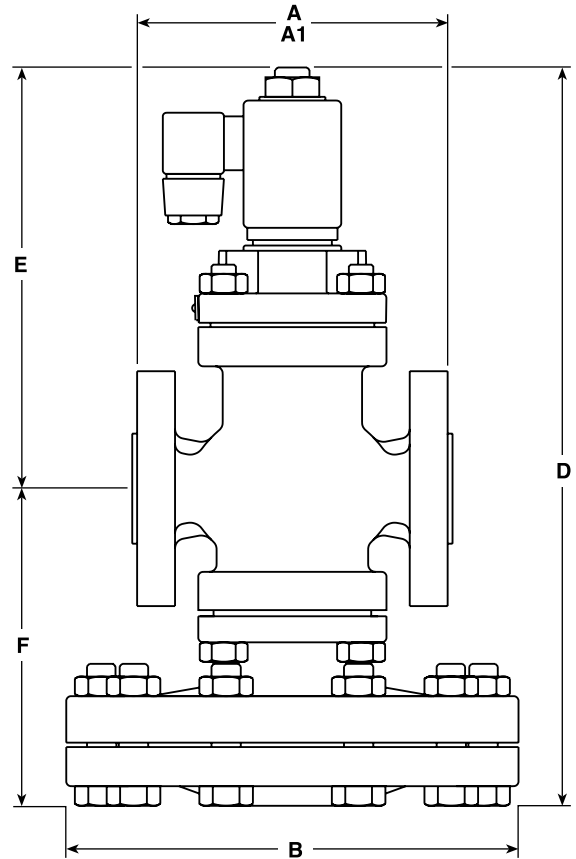

### ● Kv값

DN15	DN20	DN25	DN32	DN40	DN50	DN80
4.0	6.2	9.5	16	22	30	75

$Cv(UK) = Kv \times 0.963$      $Cv(US) = Kv \times 1.156$

### ● 치수(mm) 및 무게(kg)

구경	치수								무게				
	나사식 A	BS 10H A1	PN16/25 A1	ANSI 300 A1	BS 10F A1	ANSI 150 A1	KS10/16 A1	B	D	E	F	나사식	플랜지식
DN15	160	-	130	126.6	117	120.2	122	185	301	171	130	11.0	11.8
DN20	160	-	150	-	133	139.4	142	185	301	171	130	11.0	12.7
DN25	180	160	160	160.0	-	160.0	152	207	325	177	148	12.0	15.0
DN32	-	180	180	180.0	-	176.0	176	207	325	177	148	-	16.0
DN40	-	200	200	200.0	-	199.0	196	255	369	191	178	-	28.0
DN50	-	230	230	230.0	-	228.0	222	255	369	191	178	-	30.5
DN80	-	-	PN40 310	319.0	BS 10 J 325	310.0	-	350	473	215	259	-	100.0

● 재 질

번호	부품명	재질	
1	Body	SG Iron	DIN 1693 GGG 40,3
		Steel*	DIN 17245 GSC 25
2	Upper diaphragm chamber	SG iron	DIN 1693 GGG 40,3
		Steel*	DIN 17245 GSC 25
3	Lower diaphragm chamber	SG iron	DIN 1693 GGG 40,3
		Steel*	DIN 17245 GSC 25
4	Body cap	SG iron	
5	Diaphragm plate	Brass	BS 2872 CZ 122
		Stainless steel*	BS 970 431 S29
6	Push rod	Stainless steel	BS 970 431 S29
7	Valve seat	Stainless steel	BS 970 431 S29
8	Valve head	Stainless steel	BS 970 431 S29
9	Return spring	Stainless steel	BS 2056 302 S25
		Stainless steel*	BS 2056 302 S16
10	Lock-nut	Steel	BS 3692 Gr. 8
11	Diaphragms (2)	Phosphor bronze	BS 2870 PB 102 1980
		Stainless steel*	BS 1449 316 S31
19	Gaskets (2)	Stainless steel reinforced exfoliated graphite	
21	Diaphragm chamber bolts	Steel	BS 3692 Gr. 8,8
		Steel*	BS 4882 Gr. 2H
22	Diaphragm chamber nuts	Steel	BS 3692 Gr. 8
		Steel*	BS 3692 Gr. 2H
23	Body bolts	Steel	BS 4439 Gr. 8,8
		Steel*	BS 4439 Gr. B7
24	Body nuts	Steel	BS 3692 Gr. 8
		Steel*	BS 3692 Gr. 2H
30	Solenoid valve	Brass	1.4305
31	Internal strainer	Stainless steel	BS 1449 304 S16

Items marked \* apply to the DN80 valve size only.

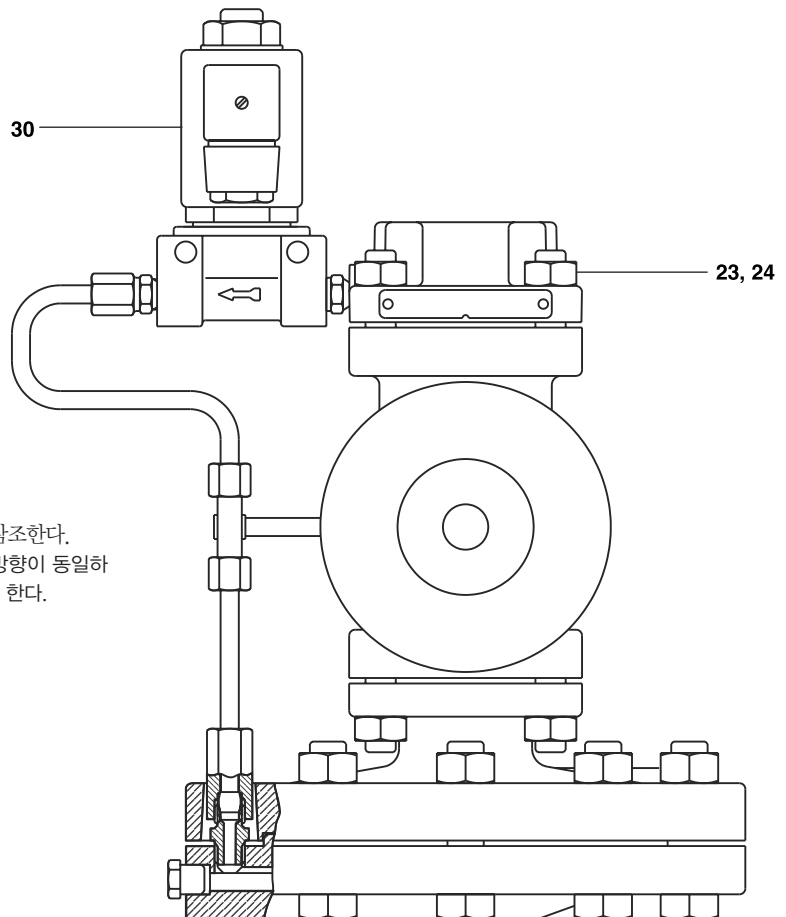
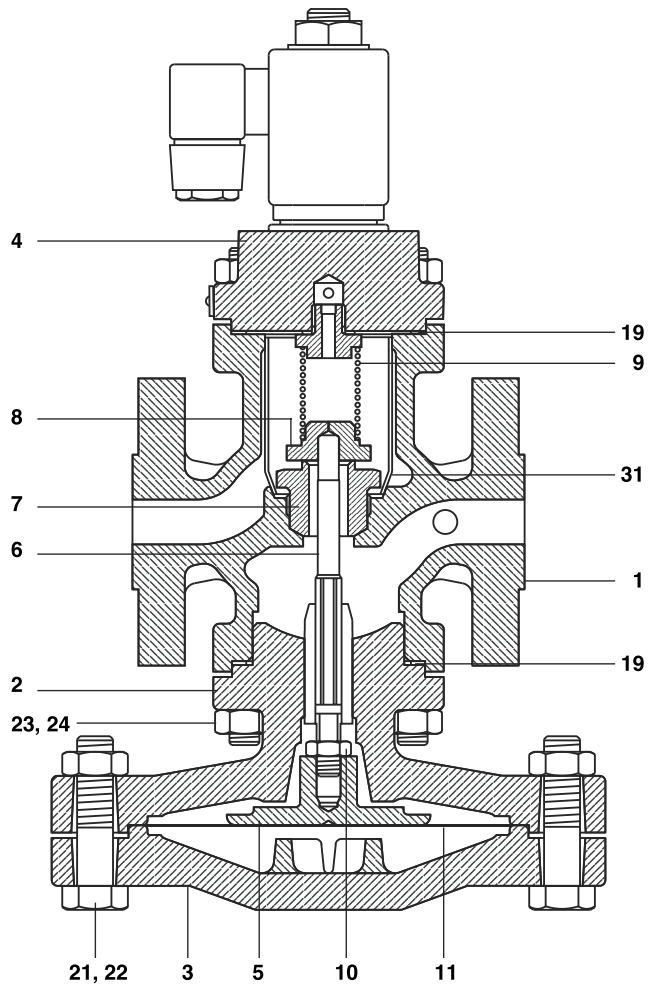

● 안전정보, 설치 및 정비 지침

제품과 함께 공급되는 설치 및 정비 지침서(IM-P073-10)를 참조한다.

주 : 제품 설치 시 밸브에 각인되어 있는 화살표와 유체의 흐름방향이 동일하도록 설치되어야 하며, 밸브는 항상 수평배관에 설치하여야 한다.