



TI-P161-01  
ST Issue 2  
(KR 1411)

## Fig B36 스텐레스강 'T' 타입, 바스켓 타입 스트레너

### ● 개요

Fig B36 바스켓 타입 스트레너는 수평 배관용으로 제작되었으며 몸체 하부에 드레인 플러그가 있다. Fig B36 'T' 타입 스트레너는 수직 배관용으로 제작되었으며 요청 시 몸체 측면에 드레인 플러그가 공급 가능하다. 이 두 가지 타입의 스트레너는 스텐레스강 재질의 플랜지식이며 3 mm 다공판이 표준이고 커버에 아이볼트용 탭이 있다.  
-DN125~DN150 3/4" UNC-2B 연결부  
-DN200~DN350 1" UNC-2B 연결부

### 선택사양 스트레너 스크린 -요청 시 모든 구경에 제공 가능

- 스텐레스강 0,8 mm 다공판
- 스텐레스강 1,6 mm 다공판
- 스텐레스강 40 메쉬
- 스텐레스강 100 메쉬

### 표준

이 제품은 European Pressure Equipment Directive 97/23/EC의 요구조건을 만족하며 요청 시 CE 마크가 부착되어 공급된다.

### 성적서

EN 10204 3.1 재질성적서와 NACE 승인서의 공급이 가능하나 주문 시 명기해야 한다.

### ● 선택사양 - 별도 비용

압력계 연결-압력계 장착을 위한 구멍을 뚫거나 탭을 할 수 있도록 스크린 몸체의 1차측과 2차측에 보스가 있다.

에어벤트 장착을 위해 구멍을 뚫거나 탭을 한 커버-스트레너를 수직 배관('T' 배치)에서 사용하기를 원한다면 몸체 측면에 있는 드레인 플러그를 통해 드레인을 해야 한다.

### ● 구경 및 배관연결방법

DN40, DN50, DN65, DN80, DN100, DN125, DN150, DN200, DN250, DN300, DN350

### 플랜지식

- EN 1092 PN16, PN25, PN40
- JIS/KS 10K, JIS/KS 20K
- ASME B 16, 5 Class 150, Class 300

### 면간 거리는 다음을 따름

- EN 558 Series 1 PN, JIS/KS
- ASME Class 150 등급 설계의 ASME B16,10 Class 150
- ASME Class 300 등급 설계의 ASME B16,10 Class 300

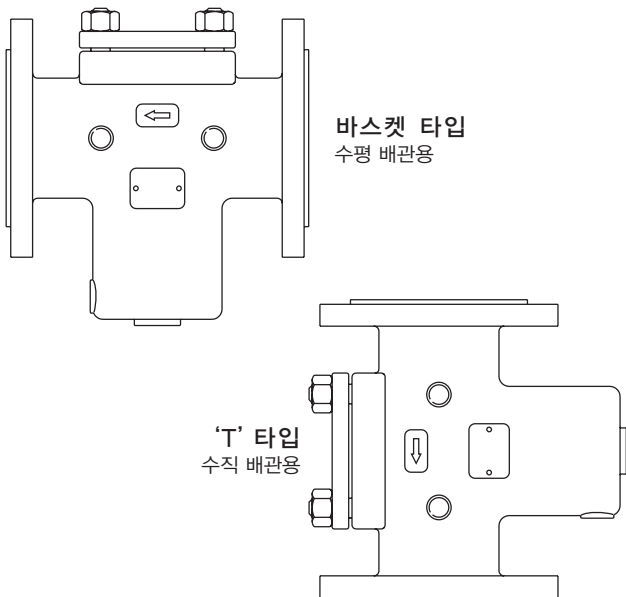
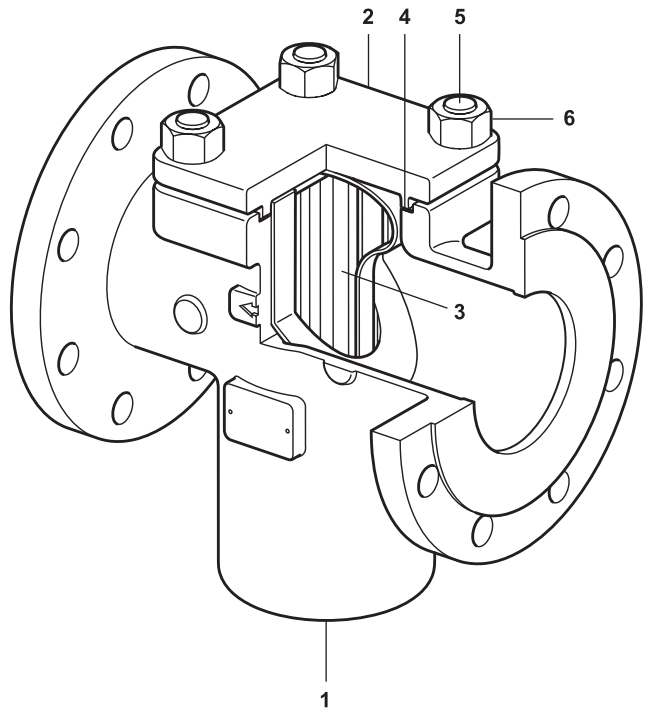

### ● 재 질

번호	부품명	재질	기준
1	Body	Stainless steel	EN 10213 1.4308, ASTM A 351-CF8
2	Cover	Stainless steel	EN 10213 1.4308, ASTM A 351-CF8
3	Screen	Stainless steel	
4	Gasket	Reinforced exfoliated graphite	
5	Studs	Carbon steel	ASTM A193 Gr. B8M2
6	Nuts	Carbon steel	ASTM A194 Gr. 8M

● 압력/온도 한계 - EN 1092

플랜지식  
PN16  
PN25  
PN40

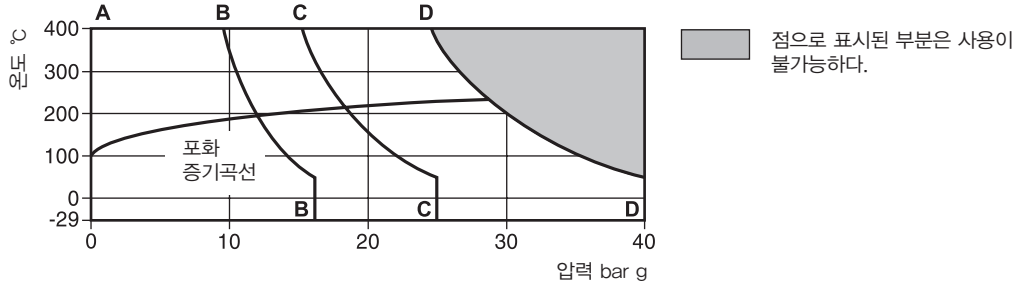

A - B - B	PN16	몸체설계조건	PN16
		최대허용압력(PMA)	16 bar g @ 50°C
		최대허용온도(TMA)	400°C @ 9.5 bar g
		최소허용온도	-29°C
		최대사용압력(PMO)-포화증기 사용 시	12.1 bar g @ 192°C
		최대사용온도(TMO)	400°C @ 9.5 bar g
		최소사용온도	-29°C
A - C - C	PN25	수압시험압력	24 bar g
		몸체설계조건	PN25
		최대허용압력(PMA)	25 bar g @ 50°C
		최대허용온도(TMA)	400°C @ 15.1 bar g
		최소허용온도	-29°C
		최대사용압력(PMO)-포화증기 사용 시	18.4 bar g @ 209°C
		최대사용온도(TMO)	400°C @ 15.1 bar g
A - D - D	PN40	최소사용온도	-29°C
		수압시험압력	37.5 bar g
		몸체설계조건	PN40
		최대허용압력(PMA)	40 bar g @ 50°C
		최대허용온도(TMA)	400°C @ 24.1 bar g
		최소허용온도	-29°C
		최대사용압력(PMO)-포화증기 사용 시	28.7 bar g @ 232°C
최대사용온도(TMO)	400°C @ 24.1 bar g		
최소사용온도	-29°C		
수압시험압력	60 bar g		

● 압력/온도 한계 - ASME

플랜지식

ASME Class 150  
ASME Class 300

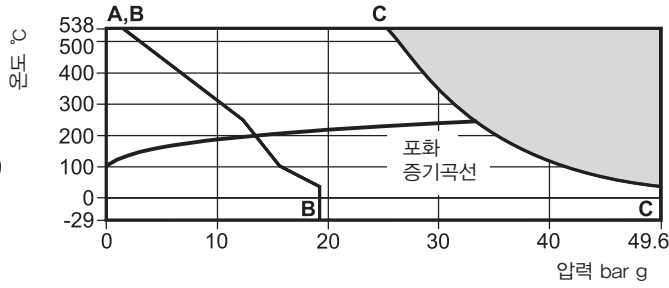

점으로 표시된 부분은 사용이 불가능하다.

A - B - B ASME 150	몸체설계조건	ASME Class 150
	최대허용압력(PMA)	19 bar g @ 38°C
	최대허용온도(TMA)	538°C @ 1.4 bar g
	최소허용온도	-29°C
	최대사용압력(PMO)-포화증기 사용 시	13.3 bar g @ 195°C
	최대사용온도(TMO)	538°C @ 1.4 bar g
	최소사용온도	-29°C
A - C - C ASME 300	수압시험압력	28.5 bar g
	몸체설계조건	ASME Class 300
	최대허용압력(PMA)	49.6 bar g @ 38°C
	최대허용온도(TMA)	538°C @ 24.4 bar g
	최소허용온도	-29°C
	최대사용압력(PMO)-포화증기 사용 시	33 bar g @ 241°C
	최대사용온도(TMO)	538°C @ 24.4 bar g
	최소사용온도	-29°C
	수압시험압력	74.4 bar g

● 압력/온도 한계 - JIS/KS

플랜지식  
JIS / KS 10K  
JIS / KS 20K

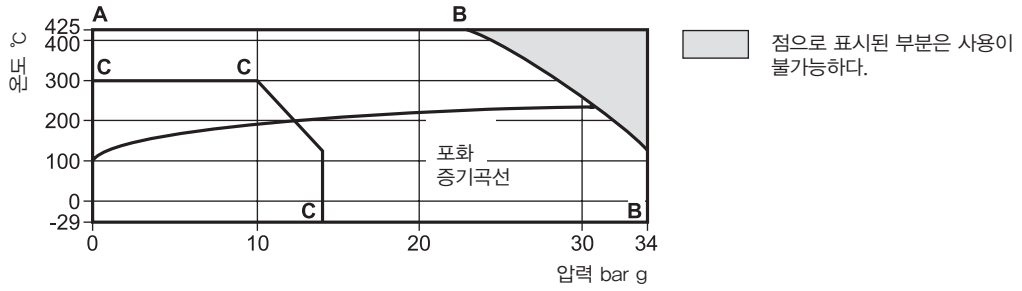

A - B - B JIS/KS 20K	몸체설계조건	JIS/KS 20K
	최대허용압력(PMA)	34 bar g @ 120°C
	최대허용온도(TMA)	425°C @ 20 bar g
	최소허용온도	-29°C
	최대사용압력(PMO)-포화증기 사용 시	30,5 bar g @ 240°C
	최대사용온도(TMO)	425°C @ 20 bar g
	최소사용온도	-29°C
C - C - C JIS/KS 10K	수압시험압력	51 bar g
	몸체설계조건	JIS/KS 10K
	최대허용압력(PMA)	14 bar g @ 120°C
	최대허용온도(TMA)	300°C @ 10 bar g
	최소허용온도	-29°C
	최대사용압력(PMO)-포화증기 사용 시	12,5 bar g @ 193°C
	최대사용온도(TMO)	300°C @ 10 bar g
	최소사용온도	-29°C
	수압시험압력	21 bar g

일반적인 제품 명판

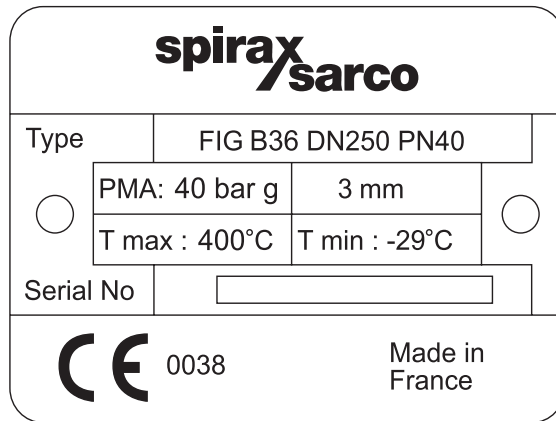

● Kv값

구경	DN40	DN50	DN65	DN80	DN100	DN125	DN150	DN200	DN250	DN300	DN350
Kv	25	43	84	156	353	488	748	1,869	3,686	5,244	8,100
	Cv(UK)=Kv×0.963		Cv(US)=Kv×1.156								

● 치수(mm) 및 무게(kg)

몸체 등급	구경	치수						표준 하부 드레인	측면 'T' 타입 드레인	탭 선택사양 압력계		커버 위 에어벤트	무게	
		PN JIS KS	A ASME		B	C	D			150	300		PN JIS KS	ASME
PN40 PN25 PN16 JIS/KS 20 JIS/KS 10 ASME 150 ASME 300	DN40	200	165	229	121.5	71.5	150	1/2"	3/8"	1/4"	1/4"	14.0	15.0	
	DN50	230	203	267	131.5	79.0	170	1/2"	3/8"	1/4"	1/4"	16.0	16.5	
	DN65	290	216	292	152.0	97.5	190	3/4"	1/2"	1/4"	1/4"	19.0	20.0	
	DN80	310	241	318	161.0	114.5	210	3/4"	1/2"	1/4"	1/4"	30.0	33.0	
	DN100	350	292	356	181.0	125.5	250	3/4"	1/2"	1/4"	1/4"	35.5	42.5	
	DN125	400	330	400	218.5	148.0	290	1 1/2"	3/4"	1/4"	1/4"	67.0	74.5	
	DN150	480	356	444	238.5	174.5	330	1 1/2"	3/4"	1/4"	1/4"	76.0	86.5	
	DN200	600	495	559	290.5	206.0	400	1 1/2"	3/4"	1/4"	1/4"	166.0	175.0	
	DN250	730	622	622	325.5	244.0	480	1 1/2"	3/4"	1/4"	1/2"	205.0	210.5	
	DN300	850	698	711	368.5	307.5	550	2"	1"	1/4"	1/2"	341.5	369.5	
DN350	980	787	838	383.5	332.0	600	2"	1"	1/4"	1/2"	459.5	426.5		

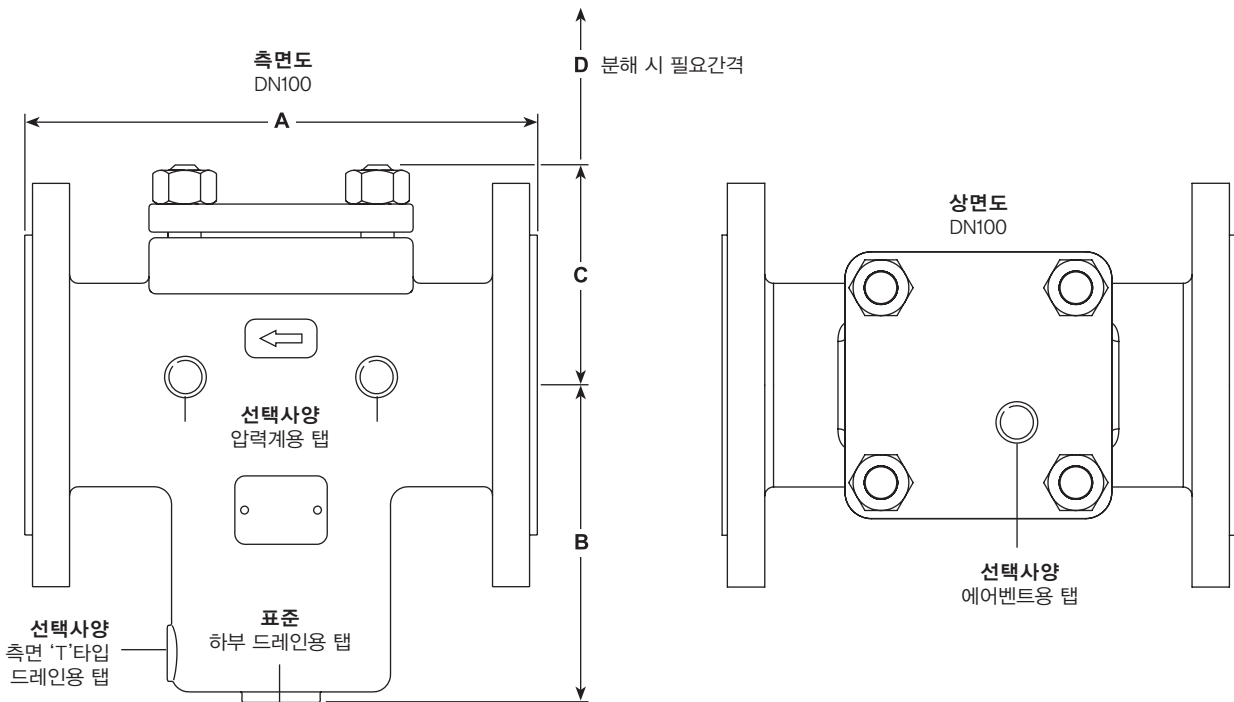

몸체 등급	구경	여과면적 (cm <sup>2</sup> )	개도 %				개도/유입구 비율			
			3.0	1.6	0.8	M100 M40	3.0	1.6	0.8	M100 M40
PN40	DN40	139	32%	30%	26%	23%	3.54	3.32	2.88	2.53
	DN50	216					3.52	3.30	2.86	2.51
	DN65	343					3.31	3.10	2.69	2.36
PN25	DN80	590					3.76	3.52	3.05	2.68
PN16	DN100	916					3.73	3.50	3.03	2.66
JIS/KS 20	DN125	1,191					3.11	2.91	2.52	2.22
JIS/KS 10	DN150	1,692					3.06	2.87	2.49	2.19
ASME 150	DN200	3,486					3.55	3.33	2.89	2.54
ASME 300	DN250	5,223					3.40	3.19	2.77	2.43
	DN300	7,379					3.34	3.13	2.71	2.39
	DN350	9,597	3.19	2.99	2.59	2.28				

● 안전정보, 설치 및 정비 지침

상세한 사항은 제품과 함께 공급되는 설치 및 정비 지침서(IM-S60-24)를 참조한다.

경고

스트레나 캡 가스켓에는 얇은 스텐레스강 재질의 보강 링이 들어 있어 잘못 다루면 상해를 입을 수 있으므로 취급 시 주의해야 한다.

설치 시 주의사항

Fig B36 바스켓 타입 스트레나는 반드시 수평 배관에 설치해야 하며 Fig B36 'T' 타입 스트레나는 반드시 수직 배관에 설치해야 한다. 스트레나는 몸체에 각인되어 있는 유체의 흐름방향대로 설치되어야 한다. 적절한 차단밸브를 설치하여 안전한 정비 및 교체가 이루어지도록 해야 한다.

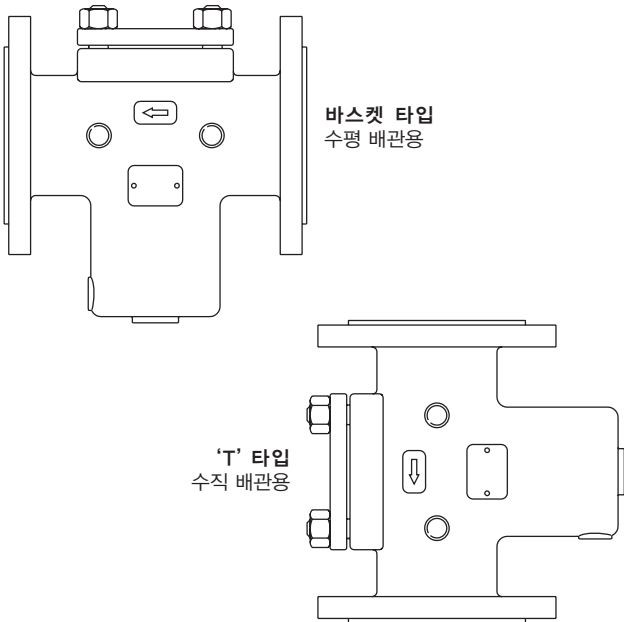

● 정비부품

공급 가능한 정비부품은 실선으로 표시되어 있으며 점선으로 표시된 부분은 정비부품으로 공급되지 않는다.

공급 가능한 정비부품

Strainer screen (state material, size of perforations and size of strainer)	4
Cap gasket(packet of 3)	3
Set of cap studs and nuts	5, 6

정비부품 주문방법

반드시 '공급 가능한 정비부품' 표에 있는 이름을 사용하여 주문한다. 주문 시 스트레나 구경과 종류를 명시한다.

예 : 1-Stainless steel screen having 3 mm perforations for a DN250 Spirax Sarco Fig B36 strainer.

주 : 스크린 주문 시 캡 가스켓도 함께 주문할 것을 권고한다.

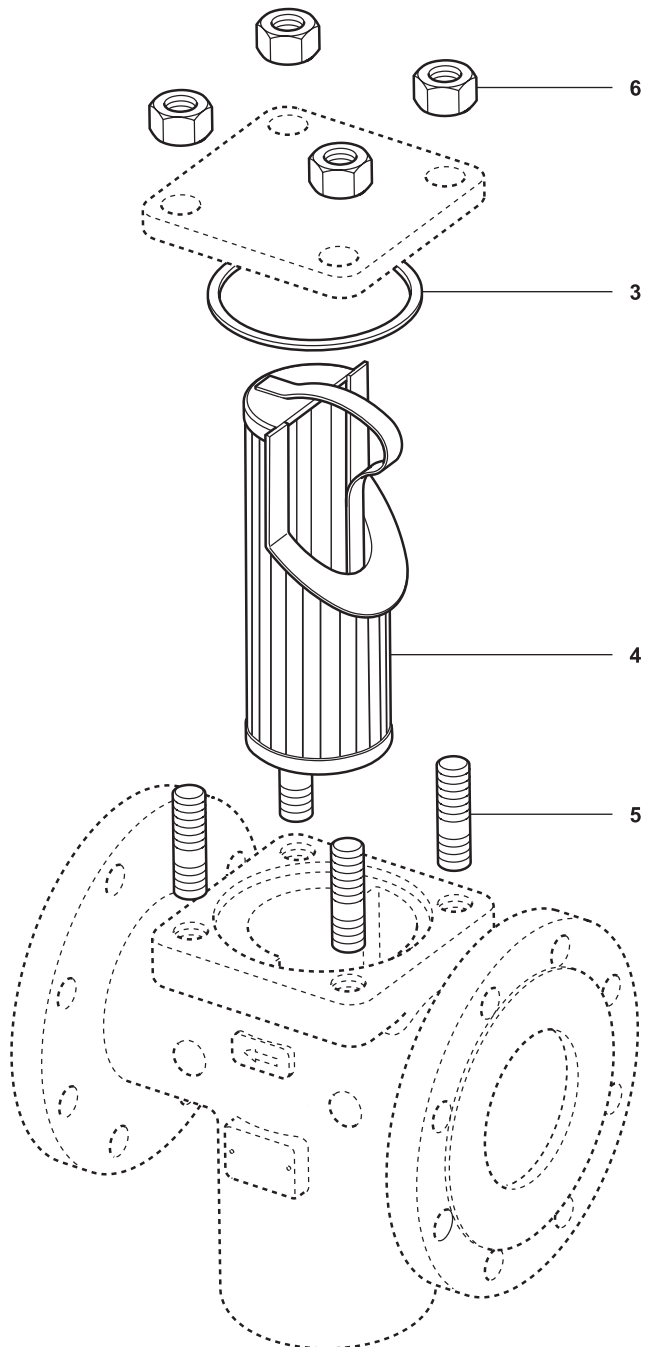

정비 시 주의사항

안전 절차를 따를 시 스트레나를 배관에 부착한 채로 정비가 가능하다. 정비 시 새 가스켓으로 교체할 것을 권고한다.

추천 조임값

구경	수량	치수	N m
DN40	4	½"-13 UNC	15
DN50			22
DN65	4	⅝"-11 UNC	40
DN80	4	¾"-10 UNC	70
DN100			100
DN125	6	⅞"-11 UNC	100
DN150	6		160
DN200	8		205
DN250	12		205
DN300	12	1⅝"-7 UNC	375
DN350	14		420

폐기

이 제품은 재활용이 가능하다. 적절한 폐기 절차를 따른다면 생태학적 위험은 없다.

● 주문방법

예 : 1 off Spirax Sarco DN200 Fig B36 strainer flanged to EN 1092 PN16 with a stainless steel screen having 3 mm perforations.