



TI-P168-01  
ST Issue 1  
(KR 1305)

## Fig 34HP 탄소강 스트레너

### ●개요

Fig 34HP 스트레너는 탄소강 Y타입 스트레너로서 ASME B16.34:2004와 ASME VIII을 따라 설계되었고, 플랜지식, 버트용접식 배관연결이 가능하다. DN15~DN80의 경우 0.8 mm 다공판이 표준이며, DN100~DN200에는 1.6 mm 다공판이 표준이다. 다른 다공판/메쉬, 스크린 재질에 관해서는 '선택사양'을 참조한다. 요청 시 스트레너캡에 블로우다운과 드레인 밸브 설치를 위한 구멍을 뚫어준다.

### 표준

이 제품은 European Pressure Equipment Directive 97/23/EC의 요구조건을 만족하며 요청 시 CE 마크가 부착되어 공급된다.

### 성적서

EN 10204 3.1 재질성적서와 NACE 승인서의 공급이 가능하나 주문 시 명기해야 한다.

### ●구경 및 배관연결방법

#### 플랜지식:

EN 1092 PN100, EN 1092 PN63, ASME(ANSI) B16.5 Class 600, ASME(ANSI) 600 RTJ-  
DN15, DN20, DN25, DN40, DN50, DN65, DN80, DN100, DN150, DN200

나사식: BSP 또는 NPT- $\frac{1}{2}$ ",  $\frac{3}{4}$ ", 1", 1 $\frac{1}{2}$ ", 2"

#### 소켓용접식:

ASME(ANSI) B16.11 Class 3000- $\frac{1}{2}$ ",  $\frac{3}{4}$ ", 1", 1 $\frac{1}{2}$ ", 2"

#### 버트용접식:

ASME(ANSI) B16.25 Schedule 40, Schedule 80-  
 $\frac{1}{2}$ ",  $\frac{3}{4}$ ", 1", 1 $\frac{1}{2}$ ", 2", 2 $\frac{1}{2}$ ", 3", 4", 6", 8"

### ●선택사양

아래의 선택사양은 모든 제품 구경에 사용 가능하고, 별도의 비용이 요구되며 주문 시 명기해야 한다.

다공판	0.8 mm(표준), 1 mm, 1.6 mm, 3 mm, 6 mm 이외 다공판에 대해서는 스파이렉스사코에 문의
메쉬	M20, M40, M60, M100, M200, M400 이외 다공판에 대해서는 스파이렉스사코에 문의
스크린 재질	AISI 316, AISI 316L(표준), AISI 304, AISI 304L, 모넬

#### 블로우다운 또는 드레인 밸브 연결구

블로우다운 또는 드레인 밸브를 연결할 수 있도록 스트레너 캡에 아래 구경의 연결구를 뚫어 준다. 이 선택사양은 별도의 비용이 요구된다.

스트레너 구경	블로우다운 밸브	드레인 밸브
DN15	$\frac{1}{4}$ "	$\frac{1}{4}$ "
DN20, DN25	$\frac{1}{2}$ "	$\frac{1}{2}$ "
DN40	1"	$\frac{3}{4}$ "
DN50~DN100	1 $\frac{1}{4}$ "	$\frac{3}{4}$ "
DN150~DN200	2"	$\frac{3}{4}$ "

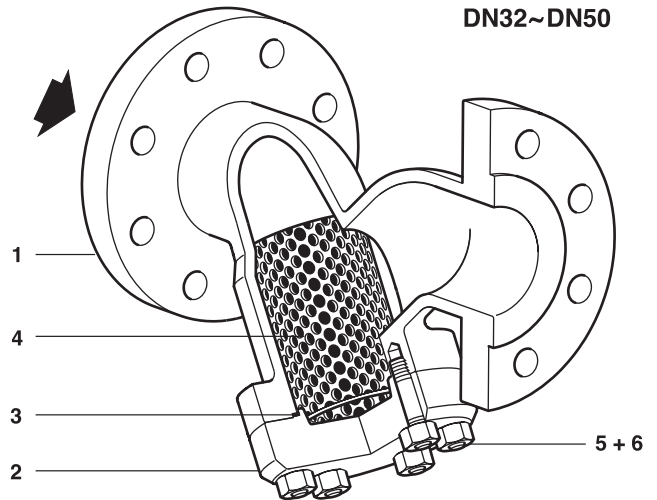

### ●재질

번호	부품명	재질	
1	Body	Carbon steel	EN 10213 1.0619+N and ASTM A216 WCB
2	Cover	Carbon steel	EN10213 1.0619+N and ASTM A216 WCB
3	Cover gasket	Stainless steel+Graphite	Spiral wound
4	Strainer screen	Stainless steel	AISI 316L
5	Cover stud	Carbon steel	ASTM A193 Gr. B7
6	Cover nut	Carbon steel	ASTM A194 Gr. 2H

● 압력/온도 한계

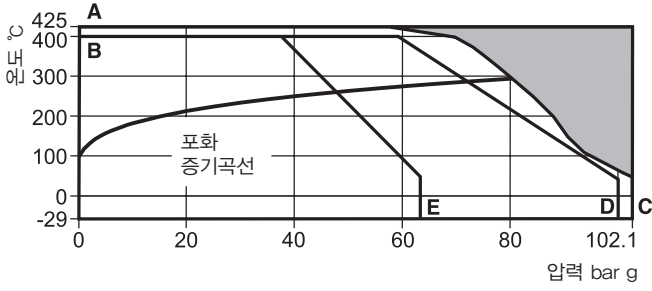

점으로 표시된 부분은 사용이 불가능하다.  
**A - C** 플랜지식 ASME(ANSI) B16.5 Class 600, ASME(ANSI) 600 RTJ, 나사식 NPT, 소켓용접식 ASME(ANSI) B16.11 Class 3000, 버트용접식 ASME(ANSI) B16.25 Schedule 40, 80.  
**B - D** 플랜지식 EN 1092 PN100, 나사식 BSP.  
**B - E** 플랜지식 EN 1092 PN63.

<b>A - C</b> 플랜지식 ASME 600, 600 RTJ 나사식 NPT 소켓용접식 버트용접식	<b>B - D</b> 플랜지식 EN 1092 PN100 나사식 BSP	<b>B - E</b> 플랜지식 EN 1092 PN63
--	--	--------------------------------------

몸체설계조건	ASME 600	PN100	PN63
최대허용압력(PMA)	102.1 bar g @ 38°C	100 bar g @ 50°C	63 bar g @ 50°C
최대허용온도(TMA)	425°C @ 57.5 bar g	400°C @ 59.5 bar g	400°C @ 37.5 bar g
최소허용온도	-29°C	-29°C	-29°C
최대사용압력(PMO)	102.1 bar g @ 38°C	100 bar g @ 50°C	63 bar g @ 50°C
최대사용온도(TMO)	425°C @ 57.5 bar g	400°C @ 59.5 bar g	400°C @ 37.5 bar g
최소사용온도	-29°C	-29°C	-29°C
주 : 더 낮은 온도에 대해서는 스파이렉스사코에 문의			
수압시험압력	153 bar g	150 bar g	95 bar g

● Kv값

구경	DN15	DN20	DN25	DN40	DN50	DN65	DN80	DN100	DN150	DN200
다공판 0.8, 1.6, 3 mm	5	8	13	29	46	72	103	155	340	588
메쉬 M40, M100	5	8	13	29	46	72	103	155	340	588
메쉬 M200	4	6	10	23	37	58	83	124	268	464

다음 스크린의 Kv값은 스파이렉스사코에 문의 : 1 mm, 6 mm, M20, M60, M400.

● 치수(mm) 및 무게(kg)

구경	A			B	C	무게		
	ASME 600	PN100	나사식 소켓용접식 버트용접식			ASME 600	PN100	나사식 소켓용접식 버트용접식
DN15	165	210	165	117	200	3.6	4.0	1.6
DN20	190	230	190	117	200	4.6	4.9	1.8
DN25	216	230	216	117	200	5.6	7.6	2.2
DN40	241	260	241	195	330	12.2	12.2	7.2
DN50	292	300	292	195	330	17.4	18.0	7.6
DN65	330	340	330	222	340	34.0	35.0	16.2
DN80	356	380	356	222	340	35.0	36.0	20.6
DN100	432	430	432	280	458	60.0	59.0	31.9
DN150	559	550	559	360	610	130.0	128.0	74.8
DN200	660	650	660	455	775	222.0	222.0	143.5

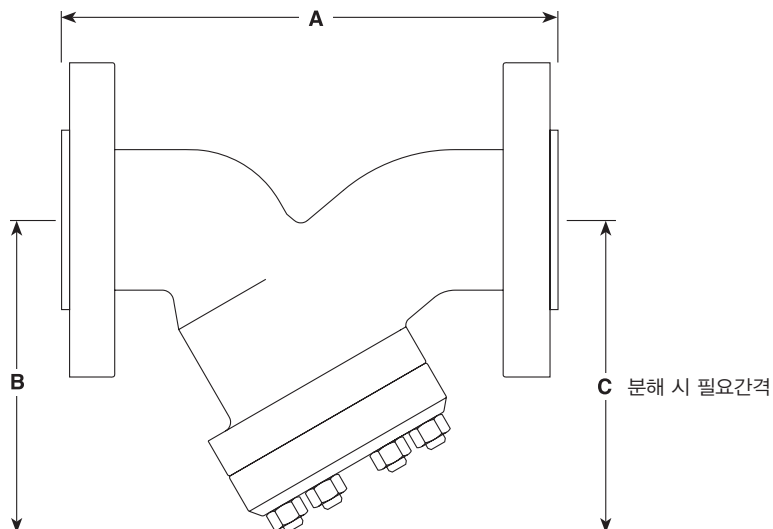

● 안전정보, 설치 및 정비 지침

상세한 사항은 제품과 함께 공급되는 설치 및 정비 지침서(IM-S60-18)를 참조한다.

주의사항 :

스트레나는 몸체에 각인되어 있는 유체의 흐름방향대로 설치되어야 한다. 증기나 가스의 수평배관에 설치하는 경우 포켓이 수평면에 위치하도록 하여야 하며 액체배관에 설치되는 경우 포켓은 지면을 향하도록 설치해야 한다.

경고

스트레나 캡 가스켓에는 얇은 스텐레스강 재질의 보강 링이 들어있어 잘못 다루면 상해를 입을 수 있으므로 취급 시 주의해야 한다.

폐기

이 제품은 재활용이 가능하다. 적절한 폐기 절차를 따른다면 생태학적 위험은 없다.

● 정비부품



공급 가능한 정비부품은 실선으로 표시되어 있으며 점선으로 표시된 부분은 정비부품으로 공급되지 않는다.

공급 가능한 정비부품

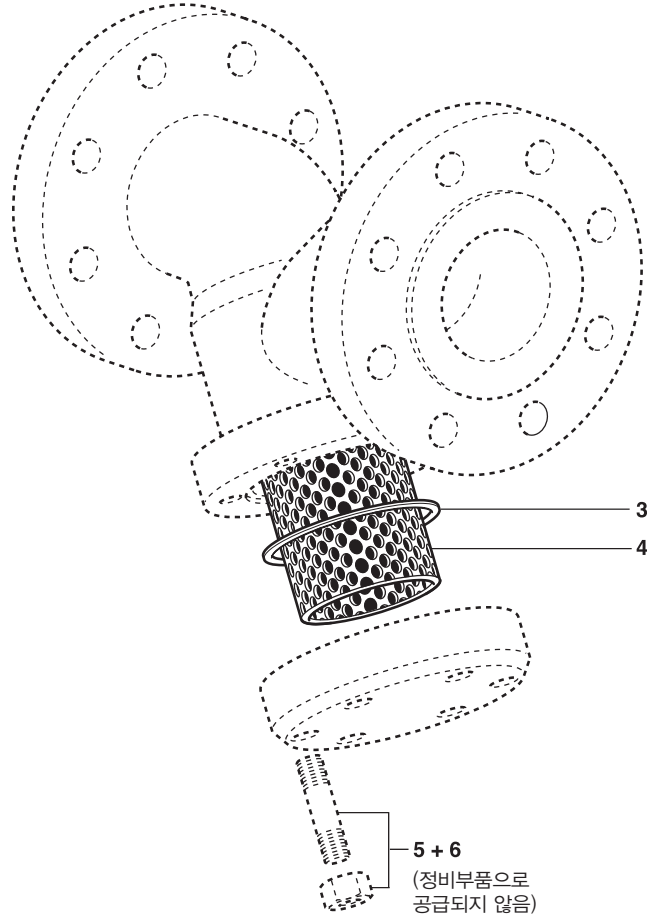
Cover gasket(packet of 3)		3
Strainer screen+Cover gasket	Strainer screen	4
	Cover gasket	3



● 추천조임값 - 5, 6 부품

구경	수량		mm 또는		N m
DN15-DN25	4	$\frac{7}{16}$ "		$\frac{1}{2}$ "-13 UNC	20-30
DN40-DN50	8	$\frac{7}{16}$ "		$\frac{1}{2}$ "-13 UNC	30-40
DN65-DN80	8	$1\frac{1}{16}$ "		$\frac{5}{8}$ "-11 UNC	50-60
DN100	8	$1\frac{1}{4}$ "		$\frac{3}{4}$ "-10 UNC	80-90
DN150	8	$1\frac{7}{16}$ "		$\frac{7}{8}$ "-9 UNC	100-110
DN200	12	$1\frac{13}{16}$ "		$1\frac{1}{4}$ "-7 UNC	180-190