

BTS7.1 순수스팀용 온도조절식 스팀트랩

● 개요

BTS7.1 스팀트랩은 온도조절식 스팀트랩으로, 순수 스팀 시스템에 응축수 정체현상을 최소화하도록 316L 스테인레스강 재질로 설계되었다. 스팀 멸균 공정, CIP/SIP 시스템 등에 사용되며 응축수를 자가배출(self-draining) 할 수 있고 포화증기온도에 근접하여 응축수를 배출한다.
또한 캡슐 엘리먼트 내부 충전재는 FDA 인증된 WFI(Water for Injection)를 사용하여 내부 캡슐에 문제가 발생하여 충전재가 누출되어도 공정에 문제가 되지 않는다.
각각의 제품은 청결한 환경에서 조립하고 연결구에 캡을 씌운 후 비닐 백으로 밀봉되어 포장된다.

선택사양

- 블리딩 장치를 통한 'FAIL OPEN' 작동
- 표준 외 배관연결방식

표준

- BTS7.1은 ASME BPE를 따라 설계 및 제조되었고, Pressure Equipment Directive (PED)의 요구조건을 만족한다.
- 유체와 접촉하는 모든 부분은 FDA에 승인된 재질로 제작되었다.

성적서

- EN 10204 3.1 재질 성적서(압력 부품)
 - EN 10204 3.1 재질 성적서(유체접촉부 및 엘리먼트 내부 충전재, 추가비용 발생)
 - 일반 내부 표면 마감 성적서
 - 특정 내부 표면 마감 성적서 (요청 시 제공, 추가 비용 발생)
 - FDA, USP, ADI free 인증
 - TSE/BSE Free Statement
 - EC1935:2004 Food Contact Materials 인증
 - BS EN ISO 14644-1:2015 Class 7 Clean Room 선언서
- 주: 모든 인증 및 성적서는 주문 시 명기해야 하며 일부 추가비용이 발생할 수 있다.

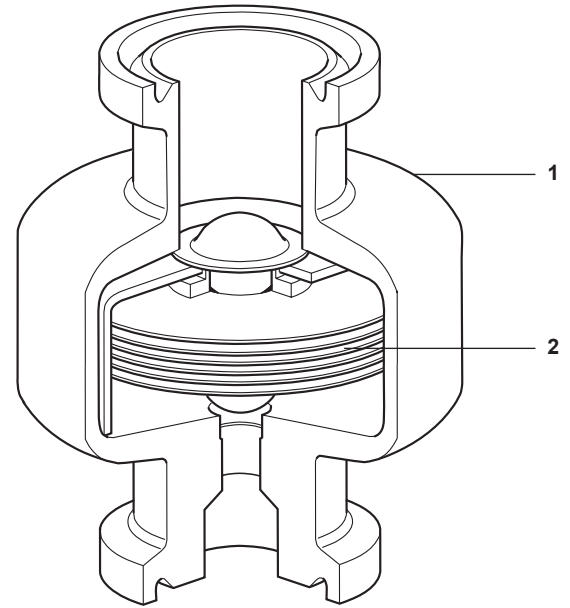

BTS7.1
청정 클램프식

● 구경 및 배관연결방법

1/2", 3/4" 청정 클램프식

● 용량표

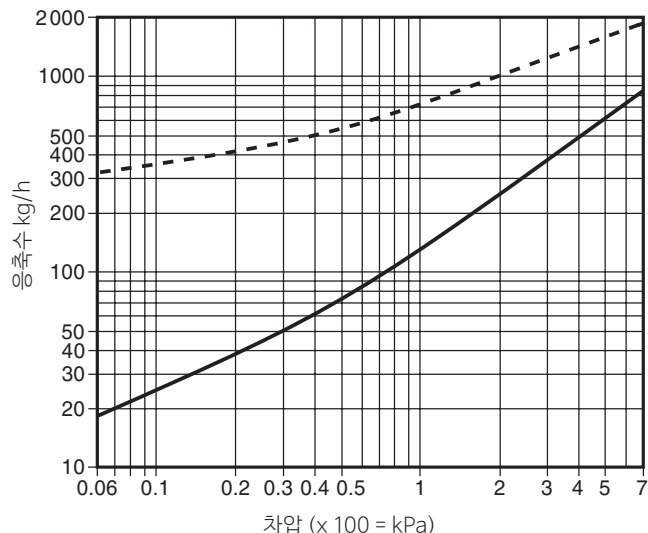

저온수 - - - - 고온수 —————

● 재질

번호	부품명	재질	
1	Body	Stainless steel	AISI 316L (1.4404)
2	Element	Stainless steel	AISI 316L (1.4404)

● 압력/온도 한계

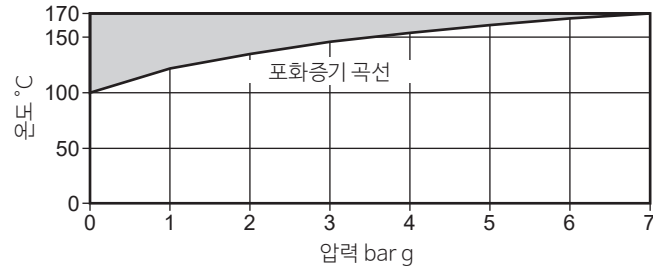

이 영역에서는 내부 손상을 줄 수 있으므로 사용할 수 없다.

몸체설계조건	
최대허용압력(PMA)	7 bar g @ 170 °C
최대허용온도(TMA)	170 °C @ 7 bar g
최소허용온도	-254°C
최대사용압력(PMO)-포화증기의 경우	7 bar g @ 170 °C
최대사용온도(TMO)	170 °C @ 7 bar g
최소사용온도	0°C
수압시험압력	10.5 bar g

● 치수(mm) 및 무게(kg)

구경	A	B	무게(kg)
1/2"	40	49	0.15
3/4"	40	49	0.15

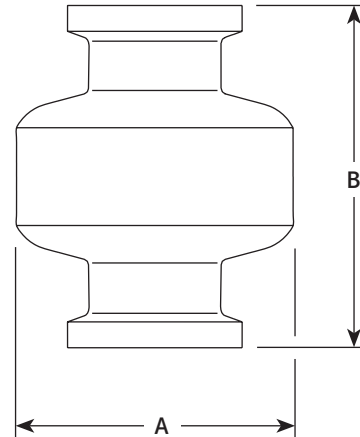

● 안전정보, 설치 및 정비 지침

상세한 사항은 제품과 함께 공급되는 설치 및 정비 지침서(IM-P180-05)를 참조 한다.

설치 시 주의사항

본 스팀트랩은 수직하향으로 들어오는 유체를 자가 드레인 하도록 설계되었다. 엘레먼트는 과열 조건에 노출되어 과팽창되지 않도록 주의해야 한다. 또한 안전한 정비/교체 작업을 위해 적합한 차단밸브가 함께 설치되어야 한다.

● 주문 방법

예: 1 off Spirax Sarco non-maintainable 3/4" BTS7.1 clean steam trap suitable for pressures up to 7 bar g with a body that is self-draining.

● 정비부품

BTS7.1은 공급가능한 정비부품이 없다.