



Cert. No. LRQ 0963008

ISO 9001

spirax sarco

TI-S03-02
ST Issue 6

HM型シリーズ バケット式スチーム・トラップ

概要

鑄鉄製、逆バケット式スチーム・トラップのHM型シリーズは水平配管用に設計されています。ねじ込み接続とフランジ接続があり、オプションでブローダウン・バルブも提供できます。

口径および接続仕様

15A - HM00, 20A - HM10 および 25A - HM12

ねじ込み: Rp または NPT

15A - HM003, 20A - HM103 および 25A - HM123

フランジ: BS 4504 および DIN PN16

オプション

一体型ブローダウン・バルブ: ストレーナーからデブリを取り除く一体型ブローダウンを提供できます。詳細は関連する技術資料をご覧ください。

外部エアイベント: ご要望により、効果的に迅速に空気を取り除く外付け自動エアイベントを提供できます。バランス・プレッシャー式およびバイメタル式に対応できます。3. OMPagまでの詳細は、関連資料をご覧ください。

ディフューザー: 大気中にドレンを排出する場合、ディフューザーを取り付けて、ドレンの噴出の影響を低減してください。ディフューザーは基盤の腐食およびドレンの飛散を低減するだけでなく、音圧レベルも低下させます。詳細は関連資料をご覧ください。

温度/圧力限界

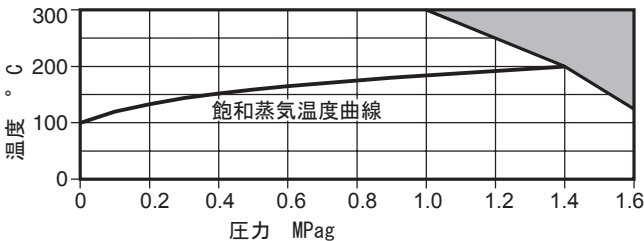

この商品はこの領域では使用できません。

注記: 最高使用条件はオリフィス・サイズによります。

本体設計定格	PN16
PMA - 最高許容圧力	1.6 MPag
TMA - 最高許容温度	300°C
PMO - 最高使用圧力	1.6 MPag
TMO - 最高使用温度	300°C
最高テスト圧力	2.4 MPag

ΔPMX - 最高差圧

口径	ΔPMX - 最高差圧 MPa					
	0.4	0.85	1.0	1.25	1.4	
ねじ込み	15A	HM00/8	HM00/7	HM00/6	-	-
	20A	HM10/10	HM10/8	-	HM10/7	-
フランジ	25A	HM12/12	HM12/10	-	-	HM12/7
	15A	HM003/8	HM003/7	HM003/6	-	-
フランジ	20A	HM103/10	HM103/8	-	HM103/7	-
	25A	HM123/12	HM123/10	-	-	HM12/7

容量図

容量については TI-S03-04をご参照下さい。

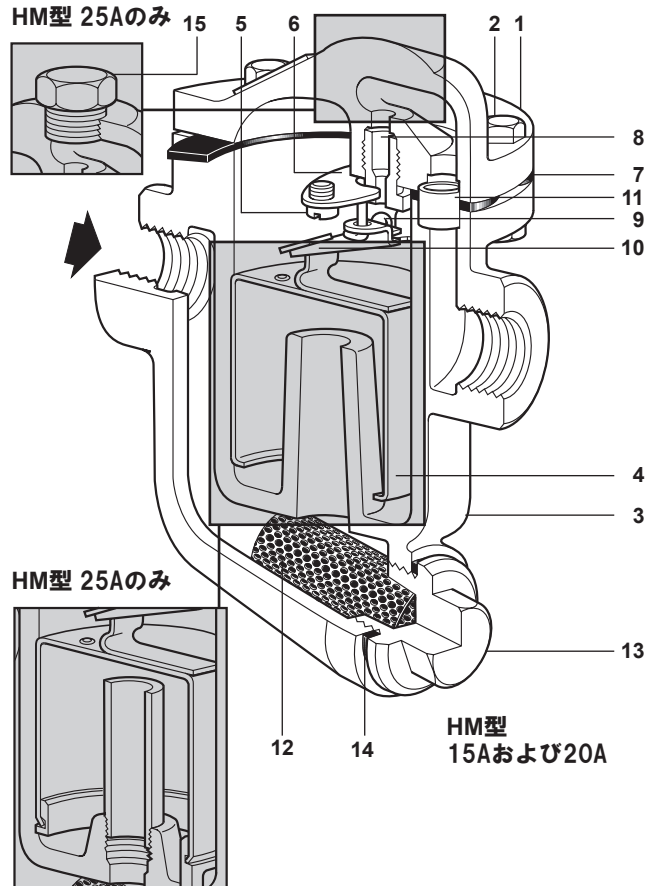

材質

No. 部品	材質		
1 カバー	鑄鉄	DIN 1691 GG 20	
カバー・ボルト 15A, 20A	炭素鋼	BS 3692 Gr. 10	
2 カバー・ナット 15A, 20A	炭素鋼	BS 3692 Gr. 10.9	
	炭素鋼	BS 3692 Gr. 8.8	
3 カバー・ボルト 25A	炭素鋼	BS 3692 Gr. 8.8	
	炭素鋼	BS 692 Gr. 8	
3 本体	鑄鉄	DIN 1691 GG 20	
4 バケット	ステンレス鋼	BS 1449 304 S16	
5 バルブ・ガイド・プレートねじ	ステンレス鋼	BS 4183 18/8	
	M4.5 x 10		
6 バルブ・ガイド・プレート	ステンレス鋼	BS 1449 304 S11	
7 カバー・ガスケット	補強黒鉛		
8 バルブ・シート	ステンレス鋼	AISI 440B	
9 バルブ	ステンレス鋼	AISI 440B	
10 バルブ・レバー	ステンレス鋼	BS 1449 321 S31	
	HM00/10	ステンレス鋼	BS 970 321 S31
11 フェールル	HM12	ステンレス鋼	BS 3605 (GFS) 304 S14
	HM00/10	ステンレス鋼	ASTM A240 316L
12 ストレーナー・スクリーン	HM00	ステンレス鋼	ASTM A240 316L
	15A, 20A	ダクタイル鑄鉄	DIN 1693 GGG 40
13 ストレーナー・キャップ	25A	鑄鉄	DIN 1691 GG 25
	25A	鑄鉄	DIN 1691 GG 25
14 ストレーナー・ガスケット	補強黒鉛		
15 プラグ	ステンレス鋼	BS 970 416-537	

寸法 / 重量 (mm / kg)

口径	A	A1	B	C	F	G	H	J	重量
15A	120	210	100	100	73.5	89	65	M28	2.6
20A	120	210	100	140	94.5	107	65	M28	3.2
25A	180	230	160	160	145.0	120	85	M32	8.8

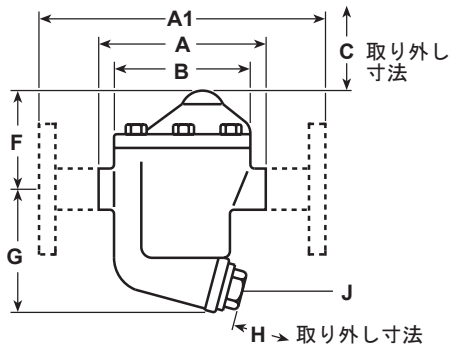

安全のための注意

圧力

トラップの保守を行う前に、配管内がどのような状態にあるか注意してください。保守・点検前に圧力を遮断し、配管内の圧力が完全に大気圧になるようにブロー弁などを開放し、安全な状態を確保して下さい。スパイラックス製のDV型ブローダウン・バルブを取り付けると簡単に行うことができます。(詳細はDVの仕様書をご覧ください) 圧力計が0を指しているもシステム内が減圧されているとは限らないのでご注意ください。

温度

やけどの危険を避けるために圧力の遮断後はトラップが常温に戻るまでお待ち下さい。必要ならば防護服(防護眼鏡を含む)を着用してください。

警告

本体/カバー・ガスケットには、薄いステンレス鋼製のサポート・リングが使われています。けがをしないように、取扱いおよび廃棄には十分注意してください。

設置

このトラップは、バケットが垂直に上下するよう本体を直立させて設置してください。一次側および二次側の接続は水平面に置き、水封をバケットの開放端の回りで保持できるように、トラップはドレン・ポイントの下に取り付けてください。

安全に保守を行うため、トラップを取り替える時のために適切な遮断弁をつける必要があります。設置の前に全ての保護キャップを外してください。通常の運転に達するまで遮断弁をゆっくりと開きます。漏れがないか、正しく運転しているか、確認します。

保守

保守の前にもう一度、安全の手順を確認してください。保守を行う時は、新しいガスケットおよび部品を使用することをお奨めします。適切な工具を使用し、安全設備を備えて行ってください。遮断弁はゆっくりと開き、漏れがないか確認してください。

バルブ及びシート・アセンブリーの取付方法

トラップを遮断し、カバー・ナットを緩めてとり、カバーを取り外します。次に、バルブ・レバーからバケットを外して、バルブ・シートを取り外してください。2本のねじを緩め、バルブ・ガイド・プレートを取り除いてください。ねじ山に少量のシール材を使用し、継手面がきれいであることを確かめてから、新しいバルブ・シートをねじ込みます。新しいねじで新しいバルブ・ガイド・プレートを正常な位置に固定し、新しいバルブ・レバーをバルブ・ガイド・プレート上のピンに引っ掛け、オリフィスに対してバルブ中心を合わせ、ねじを締め付けてください。

注意: メートルねじの採用により、バケット以外のHMシリーズ予備部品は、以前のHシリーズ用予備部品とは交換できません。

ストレーナー・スクリーンの清掃および交換方法

ストレーナー・キャップを取り外し、スクリーンを取り出します。清掃もしくは交換したスクリーンを本体に入れ(新しいガスケットを使い確実に中心部に設置してください。) ストレーナー・キャップ取り付け、推奨締め付けトルクで締め付けます。

廃棄

この商品はリサイクルできます。廃棄の際、適切な処置を行なうことにより、環境汚染を生じることはありません。

注文方法

例: 20A, HM10/7型バケット式スチーム・トラップ、ねじ込みRp
.....1個

予備部品

予備部品は図中に実線で示しています。破線で描かれている部品は、予備部品としては供給していません。

予備部品

バルブおよびシート・アセンブリー	5 (2個入), 6, 8, 10
バケット	4
カバー・ガスケットおよびフェールール (各3個入)	7, 11
ストレーナー・スクリーン	12
ストレーナー・スクリーン・ガスケット (3個入)	14

予備部品の注文方法

必ず予備部品の欄の名称を使用し、トラップの型式および口径を指定の上、ご注文下さい。

例: 15A, HM00/7型バケット式スチーム・トラップ、バルブおよびシート・アセンブリー.....1個

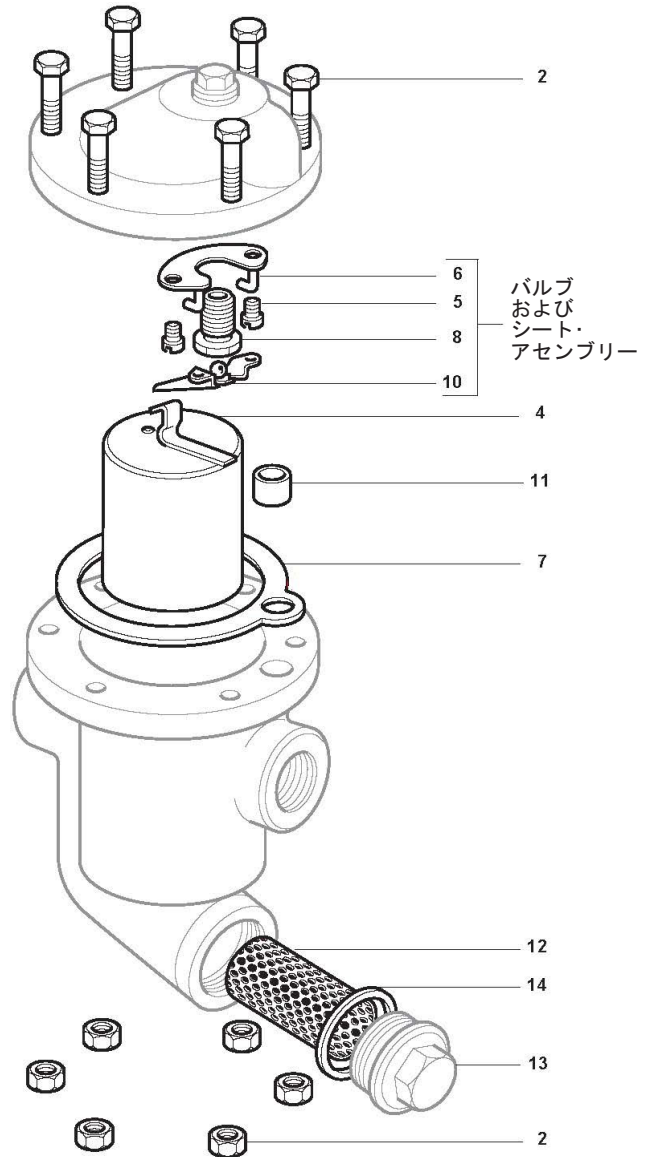

推奨締め付けトルク

No.	口径	または mm	N m
2	15A, 20A	M6 x 25	15 - 16
	25A	M12 x 45	85 - 95
8	15A, 20A	13	50 - 55
	25A	13	80 - 88
13	15A, 20A	22	90 - 100
	25A	27	125 - 145