

Gruppo kit di montaggio EP6/PP6

Identificazione componenti		
A	Staffa	
C	Leva 20 -30	Solo EY3/PY3
D	Leva 50-80	Solo EY4/PY4
H	Localizzatore 20 -30	Solo EY3/PY3
K	Localizzatore 50-70	Solo EY4/PY4
N	Pin	
P	Molla di richiamo	
Q	Distanziale	Solo PY3/PY4
R	Vite a U	Solo UBC
S	Vite a brugola M8	
T	Vite testa esagonale M8	
U	Rondella elastica M8	
V	Rondella piana M8	
W	Dado M8	
X	Vite a brugola M6	
Y	Dado M5	
Z	Dado, rondella a molla e vite forniti con posizionatore EP6/PP6	

Nota:

I segni di localizzazione sono specifici per gli attuatori Spirax Sarco.
Per i prodotti di terze parti, ignorare i segni di localizzazione e posizionare il perno in modo che corrisponda al meglio al segno di corsa appropriato sulla leva.

Kit di montaggio centrale del posizionatore EP6/PP6 (EY3, EY4, PY3 E PY4, E UBC OPZIONALE)

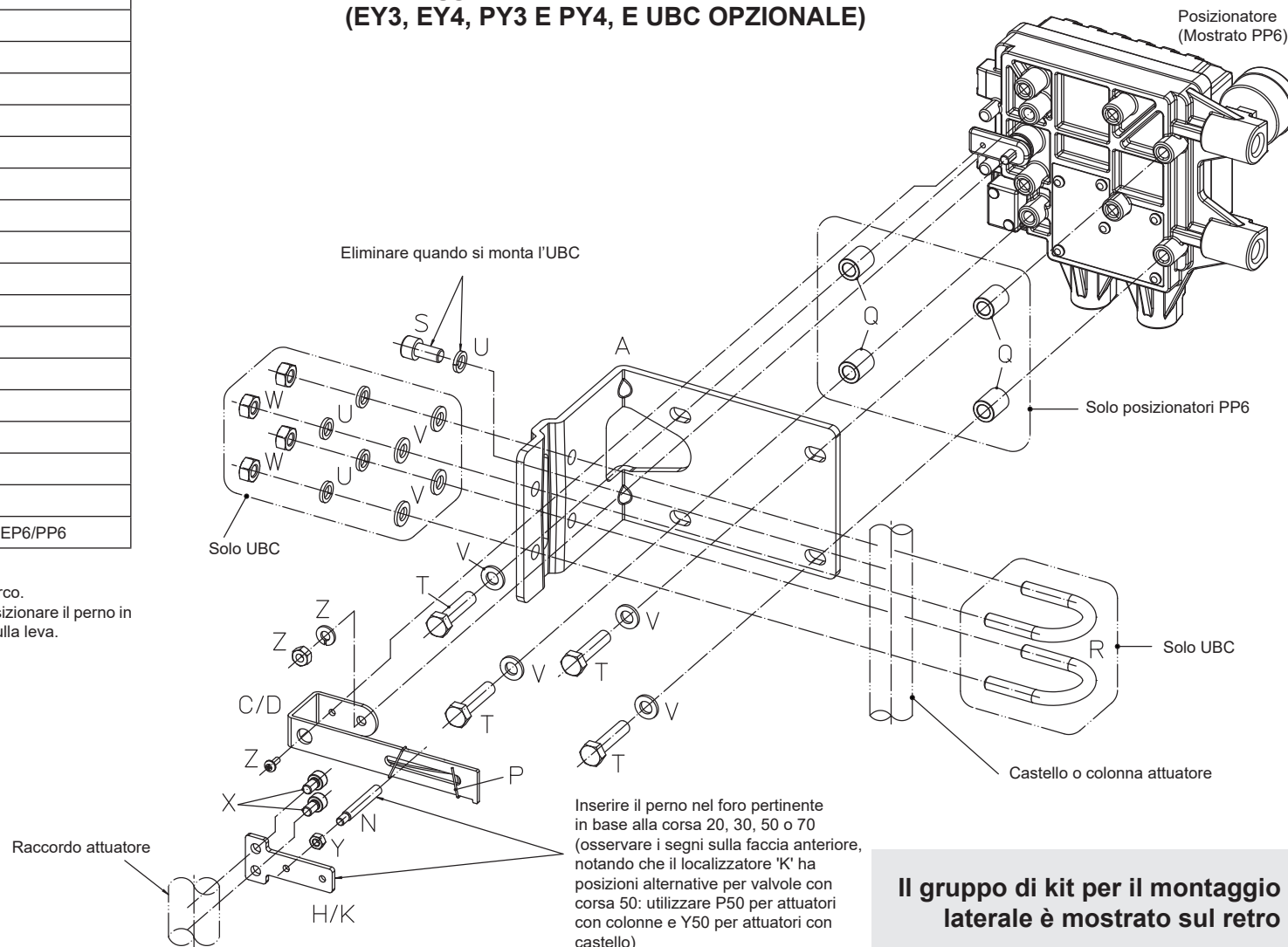

Identificazione componenti		
B	Staffa	
E	Leva 10 -40	Solamente UY3
F	Leva 30 -70	Solamente UY1
G	Leva 60 -100	Solo UY2/UY4
J	Localizzatore 65-70-75	Solamente UY2
L	Localizzatore	UY1/UY2/UY3
N	Pin	
P	Molla di richiamo	
R	Vite a U	Solo UBC
S	Vite a brugola M8	
T	Vite testa esagonale M8	
U	Rondella elastica M8	
V	Rondella piana M8	
W	Dado M8	
X	Vite a brugola M6	
Y	Dado M5	
Z	Dado, rondella a molla e vite forniti con posizionatore EP6/PP6	

Nota:
I segni di localizzazione sono specifici per gli attuatori Spirax Sarco.
Per i prodotti di terze parti, ignorare i segni di localizzazione e posizionare il perno in modo che corrisponda al meglio al segno di corsa appropriato sulla leva.

Allineamento del localizzatore (UY1/UY3/UY4)								
Valvola >	Serie "C"		QL			Spira-trol		
			DN15- DN100	DN125- DN200		DN15- DN100	DN125- DN300	
Corsa (mm)	38	50	20	30	50	20	30	70
Attuatore	PN1600	A~R C~R						
	PN3000		D~L A~L			D~L A~L		
	PN4000		D~L A~L			D~L A~L		
	PN5000		D~L A~L	Q~R		D~L A~L		
	PN6000		D~L A~L	Q~R		D~L A~L		
	PN9100		D~L A~L			D~L A~L		
	PN9200		D~L A~L			D~L A~L		
	PN9300		D~L A~L			D~L*	A~L	
	PN9400			B~R				E~R
	TN2200			B~R				E~R
TN2300			B~R				E~R	
TN2400			B~R				E~R	

A, B, C, D, Q, E = marcatori a vite
L = sinistra, R = destra

< * Esempio : Attuatore PN9300 con corsa 20 mm, valvola Spira-trol DN100 = 'D~L'
Le viti a testa cilindrica sono allineate con gli indici "D" e il perno è a sinistra del centro.
(vedi Figura 1)

Kit di montaggio laterale del posizionatore EP6/PP6 (UY1, UY2, UY3 E UY4, E UBC OPZIONALE)

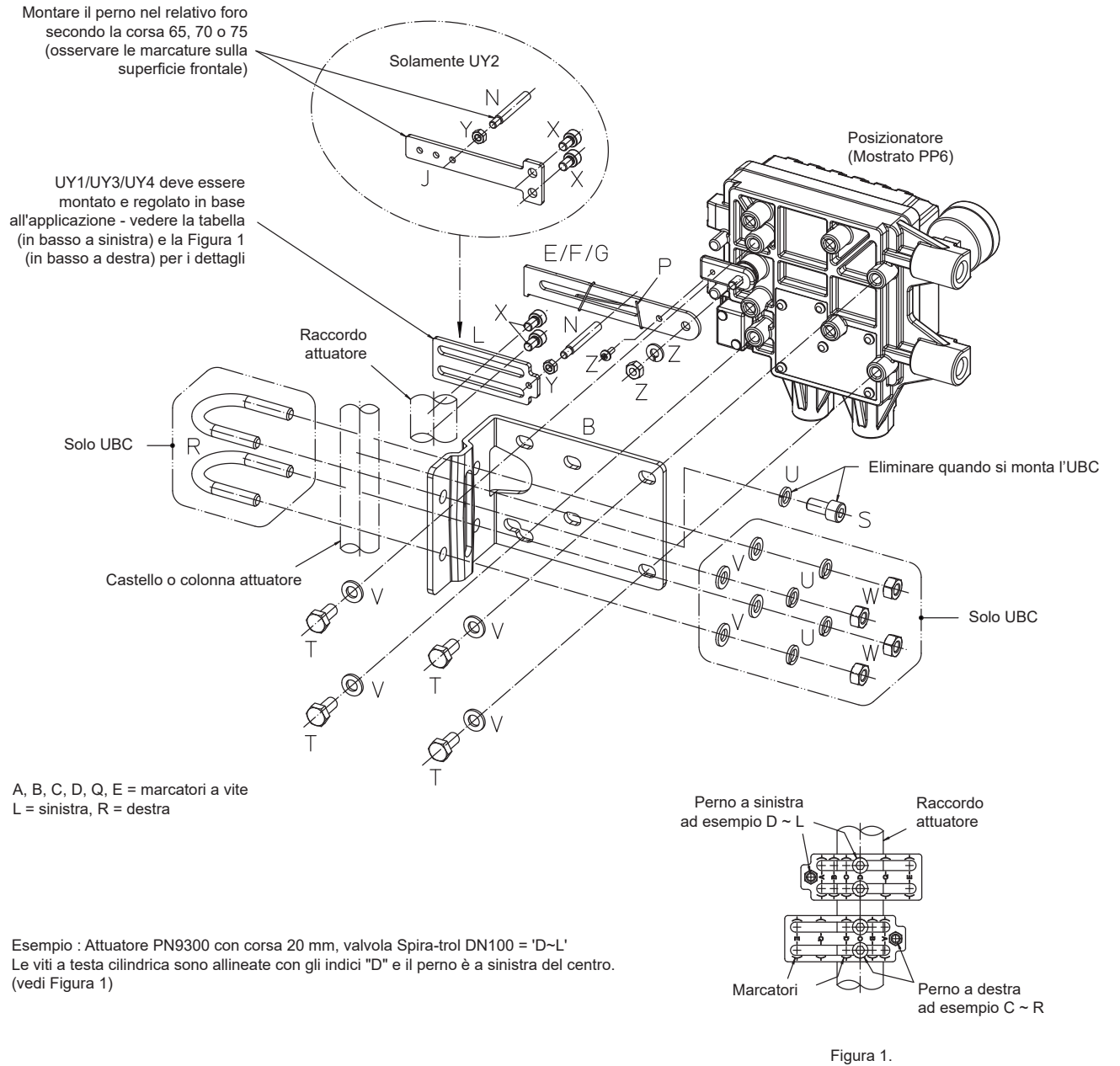

Gruppo kit di montaggio EP6/PP6

spirax
sarco