



Cert. No. LRQ 0963008

ISO 9001

# spirax/sarco

TI-P023-02  
ST Issue 7

## S1

### Gömbgrafitos vasöntvény cseppleválasztó

#### Megnevezés

Az S1 típusú gömbgrafitos vasöntvény cseppleválasztó gőz, sűrített levegő és gázok szárítására alkalmas. Hőszigetelő burkolat használatával tovább növelhető a cseppleválasztó teljesítménye.

#### Szabványok

Ez a termék megfelel az Európai Unió 97/23/EC számú irányelvének előírásainak.

#### Bizonylatok

A termék a gyártó minőségazonosságai bizonylatával rendelhető.

**Megjegyzés:** Bizonylatokkal kapcsolatos igényt a rendeléskor jelezni kell.

#### Méreték és csőcsatlakozások

1/2", 3/4" és 1" BSP vagy NPT menetes.

#### Nyomás/hőmérséklet határok (ISO 6552)

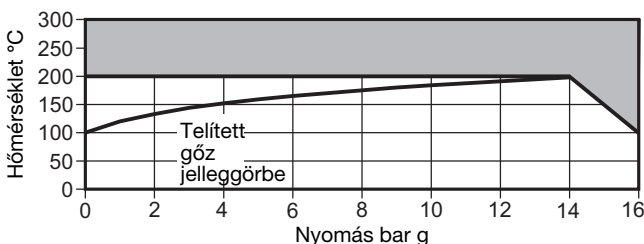

A termék **nem** alkalmazható ebben a tartományban.

Ház névleges nyomás	PN16
PMA Max. tervezési nyomás	16 bar g @ 100°C
TMA Max. tervezési hőmérséklet	300°C @ 16 bar g
Min. tervezési hőmérséklet	0°C
PMO Max. üzemi nyomás telített gőzre	13 bar g
TMO Max. üzemi hőmérséklet	200°C @ 14 bar g
Min. üzemi hőmérséklet	0°C
<b>Megjegyzés:</b> Alacsonyabb üzemi hőmérséklet esetén keresse meg Spirax Sarco képviselőtünkét.	
Próbanyomás	24 bar g

#### Méreték, súlyok és térfogat

mm, kg és liter

Méret	A	B	C	D	E	F	Súly	Térfogat
1/2"	124	225	86	88	1/2"	1"	2.7	0.53
3/4"	156	260	110	113	1/2"	1 1/2"	4.2	1.13
1"	222	377	143	152	1/2"	2"	8.1	3.15

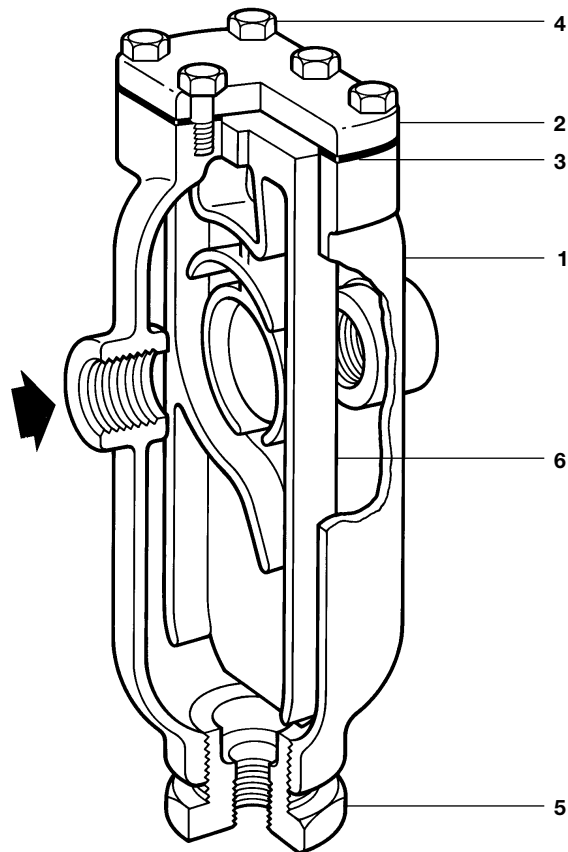
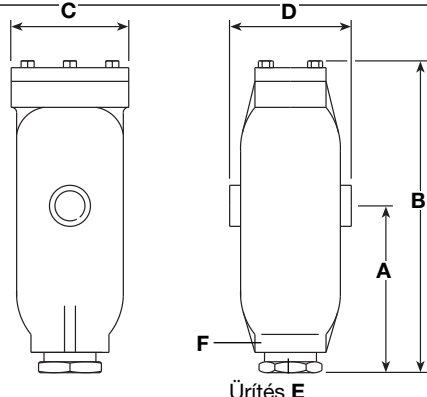

#### Anyagok

	Megnevezés	Anyagok
1	Ház	Gömbgrafitos vasöntv. DIN 1693 Gr. GGG 40
2	Fedél	Gömbgrafitos vasöntv. DIN1693 Gr. GGG 40
3	Tömítés	Semi-rigid graphite laminate
4	Csavarok	Acél BS 1768 Gr. 5
5	Csatlakozó	1/2" 3/4" Acél 1" Acél ASTM A105
6	Terelőlap	Vasöntvény DIN 1691 Gr. GG20

#### Beépítési, karbantartási és biztonságtechnikai utasítások

Lásd a termékkel szállított Beépítési és Karbantartási Utasítást (IM-P023-55).

#### Beépítés:

Vízszintes csőszakaszba. **Megjegyzés:** A leválasztott folyadék gyors elvezetéséhez a megfelelő elvezetőt/kondenzedényt kell az 'E' jelű elvezető csatlakozáshoz beszerelni - ezzel kapcsolatban kérjük, keresse meg Spirax Sarco képviselőtünkét.

#### Környezetvédelem

A termék újrahasznosítható. A termék eltávolítása semmilyen környezeti ártalmat nem okoz.

#### Megrendelési példa

1 db 3/4" méretű Spirax Sarco S1 típusú gömbgrafitos vasöntvény cseppleválasztó BSP menetes csatlakozással.