

Soupape de sûreté en acier inox SVL606 Food+

Description

La SVL606 est en acier inox, agréée TÜV (pleine levée) pour une utilisation sur circuits de vapeur, de gaz et de liquides.

Cette soupape Food+ est disponible en une seule version SVL606-CS avec un levier étanche, un chapeau fermé et un siège métallique

Applications

La SVL606 Food+ a été conçue pour la protection contre les surpressions des chaudières de vapeur, des récipients sous pression et d'autres applications de l'industrie agroalimentaire, en particulier lorsqu'une soupape en acier inox est nécessaire, afin de minimiser la contamination des fluides de traitement ou lorsque des considérations hygiéniques et esthétiques sont requises.

Standards et approbation

La soupape de sécurité SVL606 Food+ est homologuée VdTUV selon PED, EN ISO 4126-1, TUV SV 100 et AD 2000-Merkblatt A2.
Elle est conçue pour être utilisée sur de la vapeur.

Certification

Ces produits sont également disponibles avec la certification EN 10204 3.1.

Nota : Toutes les demandes de certification/inspection doivent être indiquées au moment de la passation de la commande.

Food+ peut être fourni avec une certification matière pour toutes les pièces en contact avec le produit.

SVL606 Food+

Conçu, fabriqué et approuvé pour les applications vapeur et condensats et conforme à :

- (CE)1935:2004 - Matériaux et objets destinés à entrer en contact avec des denrées alimentaires
- (CE)2023 : 2006 - Bonnes pratiques de fabrication des matériaux et articles destinés à entrer en contact avec des denrées alimentaires
- (EU)10/2011 - Matériaux et objets en plastique destinés à entrer en contact avec des denrées alimentaires
- Code des réglementations fédérales de la FDA - titre 21 - Aliments et médicaments.

Ce produit est destiné à être raccordé à un système capable de faire fonctionner un procédé conforme au contact alimentaire.

Une liste des matériaux pouvant entrer directement ou indirectement en contact avec des denrées alimentaires figure dans la déclaration de conformité disponible pour ce produit.

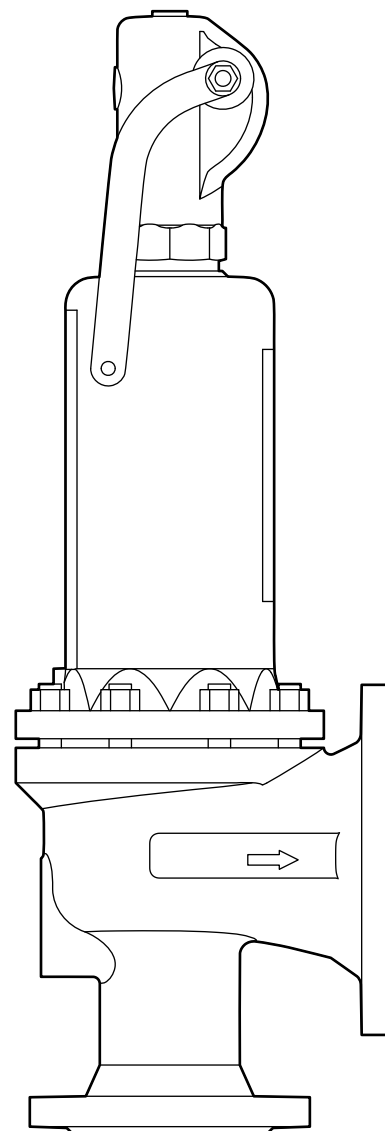

Diamètres et raccords

A brides PN

DN entrée	25	32	40	50	65	80	100	125	150	Brides EN 1092 PN40
DN sortie	40	50	65	80	100	125	150	200	250	Brides EN 1092 PN16

A brides ASME

DN entrée	1"	1½"	2"	3"	4"	Brides ASME B16.5 Classe 300
DN sortie	2"	2½"	3"	4"	6"	Brides ASME B16.5 Classe 150

Construction

Rep	Désignation	Matière	
1	Corps	Acier inox	1.4408/SA-351 CF8M
2	Chapeau	Acier inox	1.4408/SA-351 CF8M ou 1.4404/SA-479 316L ou 1.4571/SA-479 316Ti
3	Siège	Acier inox	1.4404/316L
4	Disque	Acier inox	1.4404/316L
5	Guide de tige	Acier inox	1.4404/316L
6	Tige	Acier inox	1.4404/316L
7	Plateau de ressort	Acier inox	1.4404/316L
8	Vis de réglage et guide	Acier inox et PTFE	1.4404/316L
9	Bouchon	Acier inox	1.4404/316L
10	Ressort	Acier inox	1.4310
11	Goujons	Acier inox	1.4401/B8M
12	Ecrous	Acier inox	1.4401/8M
13	Joint	Acier inox et graphite laminé	1.4401/316

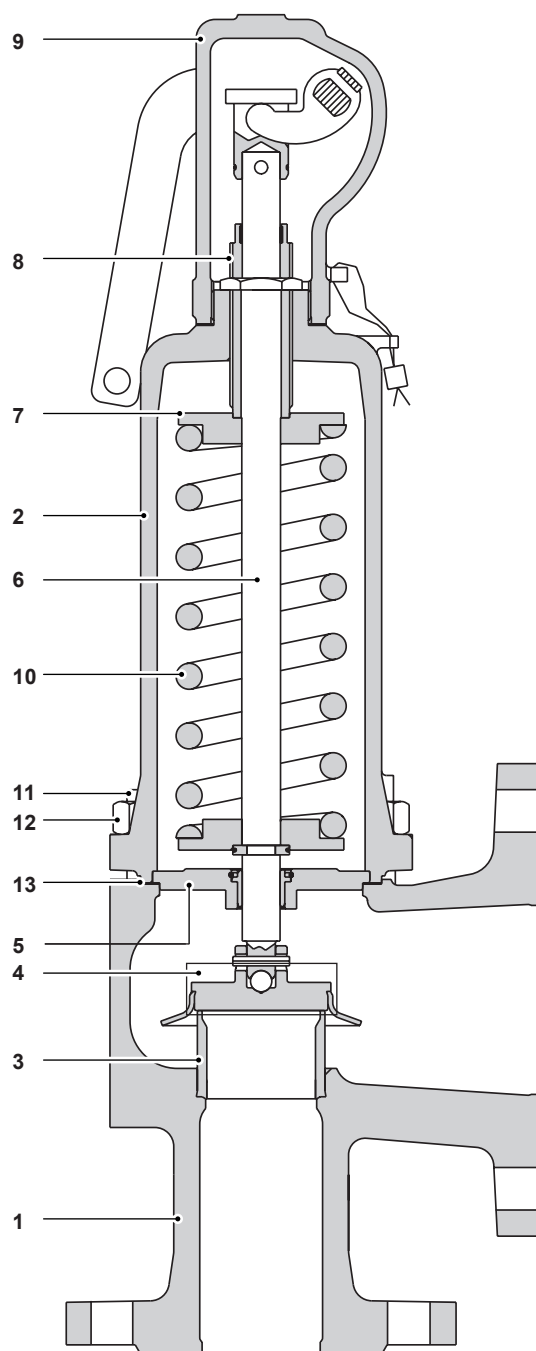

Limites de pression/température - PN40

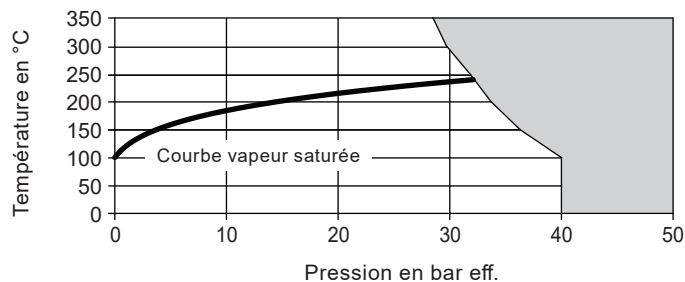

Cet appareil ne doit pas être utilisé dans cette zone.

Conditions de calcul du corps		PN40	
DN25 au DN40	Maximale	40 bar eff.	
	Minimale	0,5 bar eff.	
DN50	Maximale	33 bar eff.	
	Minimale	0,5 bar eff.	
DN65	Maximale	28 bar eff.	
	Minimale	0,5 bar eff.	
DN80	Maximale	13,6 bar eff.	
	Minimale	0,5 bar eff.	
DN100	Maximale	20 bar eff.	
	Minimale	0,5 bar eff.	
DN125	Maximale	17,7 bar eff.	
	Minimale	0,5 bar eff.	
DN150	Maximale	7 bar eff.	
	Minimale	0,1 bar eff.	
Température	Siège métal	Maximale	+350°C
		Minimale	-196°C
Performance	Surpression	Vapeur	10% maximum
	Fermeture	Vapeur	10% maximum
	Valeur de coefficient de décharge	Vapeur	0,70
Pression maximale d'épreuve hydraulique			60 bar eff.

Limites de pression/température - ASME Classe 300

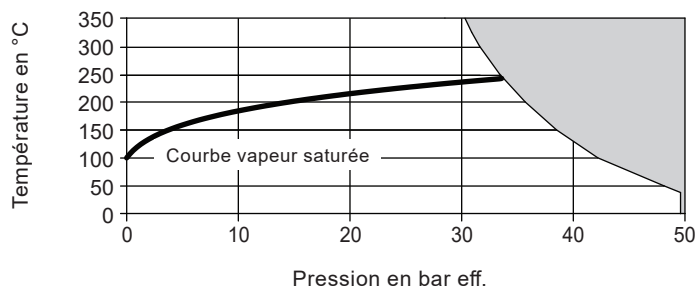

Cet appareil ne doit pas être utilisé dans cette zone.

Conditions de calcul du corps		Classe 300	
1"		Maximale	42,5 bar eff.
		Minimale	0,5 bar eff.
1½"		Maximale	40 bar eff.
		Minimale	0,5 bar eff.
Pression de réglage	2"	Maximale	32 bar eff.
		Minimale	0,5 bar eff.
	3"	Maximale	27 bar eff.
		Minimale	0,5 bar eff.
4"	Maximale	20 bar eff.	
	Minimale	0,5 bar eff.	
Température	Siège métal	Maximale	+350°C
		Minimale	-196°C
Performance	Surpression	Vapeur	10% maximum
	Fermeture	Vapeur	10% maximum
	Valeur de coefficient de décharge	Vapeur	0,70
Pression maximale d'épreuve hydraulique			75 bar eff.

Tableau 1 - SVL606 Food+ (version PN) Débit vapeur saturée en kilogramme par heure (kg/h)
 (calculé avec 10% de surpression en accord avec la norme AD 2000-Merkblatt A2)

DN soupape entrée/sortie	DN25/40	DN32/50	DN40/65	DN50/80	DN65/100	DN80/125	DN100/150	DN125/200	DN150/250
Surface (mm ²)	416	661	1075	1662	2827	4301	6648	7543	12272

Pression de réglage (bar eff.)	Débit de vapeur saturée en kg/h								
	0.5	224	356	579	895	1523	2316	3580	4062
1	326	518	843	1302	2215	3370	5209	5910	9619
2	519	825	1343	2075	3531	5371	8302	9420	15326
3	699	1111	1808	2794	4754	7232	11178	12683	20635
4	871	1385	2254	3485	5928	9018	13938	15816	25731
5	1043	1658	2699	4172	7097	10796	16687	18934	30804
6	1214	1930	3142	4856	8262	12568	19426	22042	35861
7	1381	2196	3574	5525	9399	14297	22098	25074	40794
8	1551	2466	4014	6205	10556	16057	24818	28161	
9	1721	2736	4454	6884	11712	17815	27535	31244	
10	1891	3006	4893	7562	12866	19571	30250	34324	
12	2230	3545	5770	8919	15174	23081	35675	40480	
14	2562	4073	6629	10247	17433	26518	40987	46507	
16	2900	4610	7507	11600	19735		46400	52650	
18	3239	5149	8382	12955	22041		51820	58800	

 Cet appareil ne doit pas être utilisé dans cette zone.

Tableau 1 - SVL606 Food+ (version ASME) Débit vapeur saturée en kilogramme par heure (kg/h)
 (calculé avec 10% de surpression en accord avec la norme AD 2000-Merkblatt A2)

DN soupape entrée/sortie	1" / 2"	1 1/2" / 2 1/2"	2" / 3"	3" / 4"	4" / 6"
Surface (mm ²)	416	661	1075	1662	2827

Pression de réglage (bar eff.)	Débit de vapeur saturée en kg/h				
	0.5	224	579	895	1523
1	326	843	1302	2215	5209
2	519	1343	2075	3531	8302
3	699	1808	2794	4754	11178
4	871	2254	3485	5928	13938
5	1043	2699	4172	7097	16687
6	1214	2142	4856	8262	19426
7	1381	3574	5525	9399	22098
8	1551	4014	6205	10556	24818
9	1721	4454	6884	11712	27535
10	1891	4893	7562	12866	30250
12	2230	5770	8919	15174	35675
14	2562	6629	10247	17433	40987
16	2900	7505	11600	19735	46400
18	3239	8382	12955	22041	51820

 Cet appareil ne doit pas être utilisé dans cette zone.

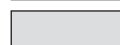
Dimensions/poids (approximatifs) en mm et kg
Version à brides PN40 (Bride d'entrée en PN40 uniquement)

DN soupape		A	B	C	Poids
Entrée	Sortie	Axe entrée à face de bride de sortie	Axe sortie à face de bride d'entrée	Hauteur totale avec ensemble levier	
DN25	DN40	100	105	339	9
DN32	DN50	110	115	446	12
DN40	DN65	115	140	512	16
DN50	DN80	120	150	569	22
DN65	DN100	140	170	699	32
DN80	DN125	160	195	801	56
DN100	DN150	180	220	883	75
DN125	DN200	200	250	913	85
DN150	DN250	225	285	1 083	131

Version à brides ASME Classe 300

DN soupape		A	B	C	Poids
Entrée	Sortie	Axe entrée à face de bride de sortie	Axe sortie à face de bride d'entrée	Hauteur totale avec ensemble levier	
1"	2"	114	105	339	10
1½"	2½"	121	124	496	16
2"	3"	124	136	556	22
3"	4"	165	156	685	33
4"	6"	229	181	844	75

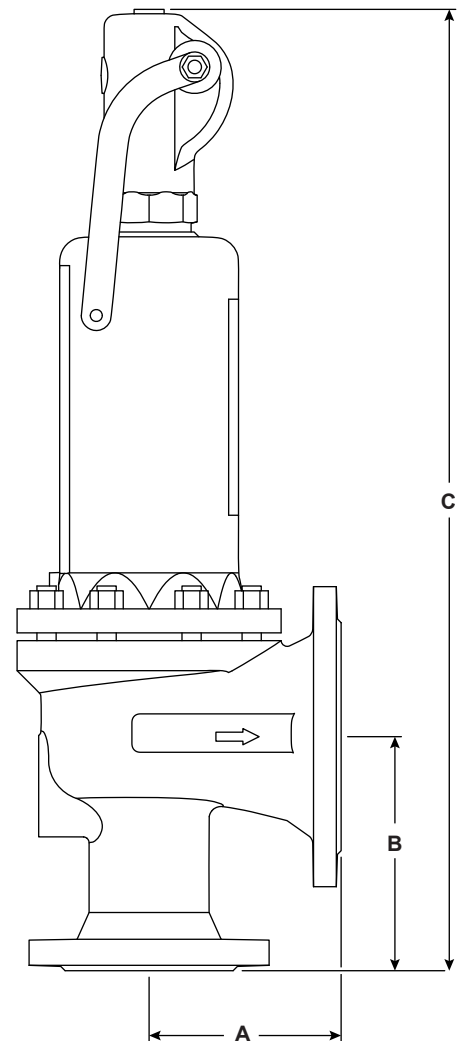

Installation et fonctionnement

Pour plus de détails, voir la notice de montage et d'entretien fournie avec cet appareil.

Guide de sélection SVL606 :

Type	SVL60	SVL60
Matière du corps	6 = Acier inox	6
Configuration	C = Chapeau fermé/levier simple	C
Matière du joint	S = Acier inox	S
Raccordement entrée	PN40 = A brides	PN40

SVL606 - **C** - **S** - **PN40**

Comment commander :

Exemple : 1 Soupape de sûreté Spirax Sarco SVL606-C-S-PN40 en DN25 x 40 avec une pression de réglage de 15,5 bar eff.