

## Séparateur S13 en fonte GS (à brides)

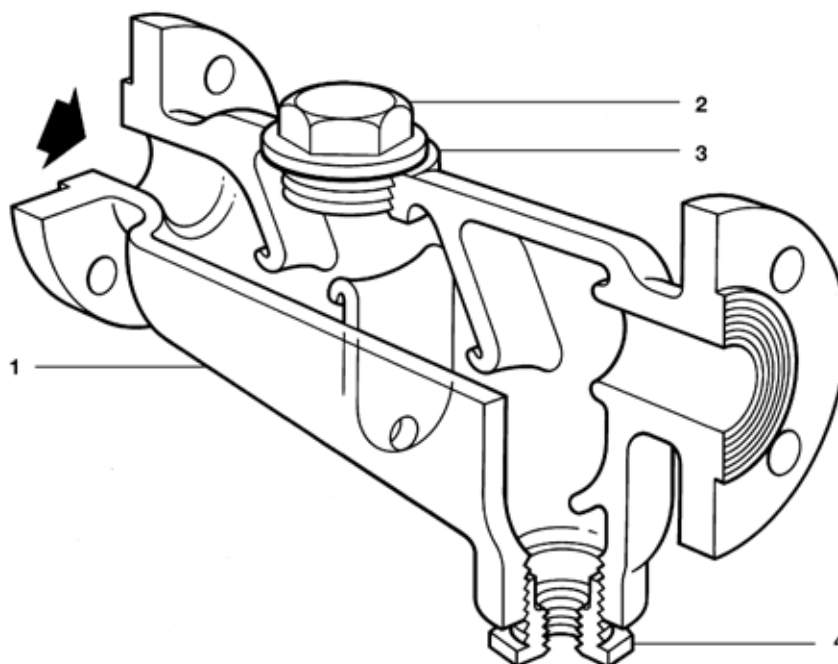

### Description

Le S13 est un séparateur en fonte GS muni de chicanes, et est utilisé pour éliminer les particules liquides entraînées dans la vapeur, l'air comprimé ou les gaz. L'utilisation d'un matelas isolant améliore les performances du séparateur.

### Standards

Cet appareil est conforme aux Directives de la norme européenne 97/23/CE.

### Certification

Cet appareil est disponible avec un certificat constructeur.

**Nota :** toute demande de certificat/inspection doit être clairement spécifiée lors de la passation de la commande.

### Diamètres et raccords

DN40, DN50, DN65, DN80, DN100, DN125, DN150 et DN200

A brides PN16 et PN25 suivant EN 1092 avec raccordement vidange taraudé BSP

### Construction

Rep	Désignation	Matière	
1	Corps	Fonte GS	BS EN 1563 / EN-JS1030
2	Bouchon	Acier carbone	1.0460 (C22.8)
3	Joint	Graphite exfolié renforcé	
4	Raccord	Acier carbone forgé	ASTM A105

### Limites de pression/température (ISO 6552)

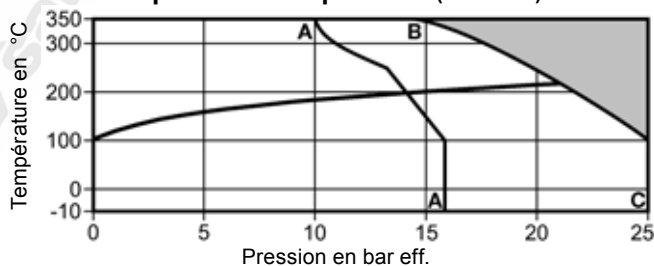

Cet appareil ne doit pas être utilisé dans la zone ombrée.

**A - A** A brides PN16 suivant EN 1092

**A - B - C** A brides PN25 suivant EN 1092



**Nota :** Les séparateurs S13 peuvent être fournis avec des brides de classe inférieure à la classe du corps. Dans ce cas, le séparateur sera de la classe des brides et non du corps pour les limites de pression/température.

Conditions de calcul du corps		PN25
PMA	Pression maximale admissible	25 bar eff. à 100°C
TMA	Température maximale admissible	350°C à 14 bar eff.
Température minimale admissible		-10°C
PMO	Pression maxi de fonctionnement pour la vapeur saturée	PN16 13,7 bar eff. PN25 21,3 bar eff.
	TMO	Température maxi de fonctionnement
Température minimale de fonctionnement		-10°C
<b>Nota :</b> pour des températures inférieures, nous consulter		
Pression maximale d'épreuve hydraulique		PN16 24,0 bar eff. PN25 37,5 bar eff.

## Dimensions, Poids et volumes (approximatifs) en mm, kg et litres

DN	A	B	C	D	E	F	G	Poids	Volume
DN40	111	156	89	365	1/2"	1"	94	14	1,6
DN50	146	205	117	456	1/2"	1"	98	25	3,2
DN65	178	249	146	406	3/4"	1 1/2"	98	28	4,6
DN80	178	252	152	483	1"	1 1/2"	98	36	6,5
DN100	223	315	197	692	1"	1 1/2"	118	60	13,5
DN125	226	397	381	706	1"	1 1/2"	121	128	38,5
DN150	226	397	381	706	1"	1 1/2"	121	130	42,5
DN200	308	502	426	762	1 1/2"	1 1/2"	140	190	68,0

## Couples de serrage recommandés

Rep	DN	 ou mm		N m
2	40	46 s/p	M56	150 - 165
	50	46 s/p	M56	150 - 165
	65	46 s/p	M56	150 - 165
	80	60 s/p	M72	190 - 210
	100	60 s/p	M72	190 - 210
	125	60 s/p	M72	190 - 210
	150	60 s/p	M72	190 - 210
	200	60 s/p	M72	190 - 210

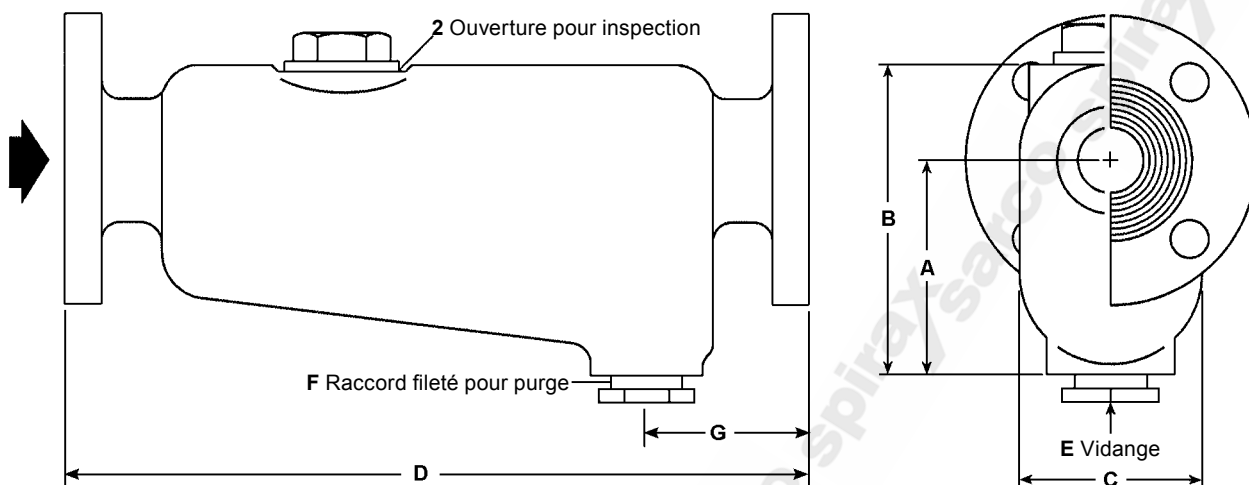

## Information de sécurité, installation et entretien

Pour plus de détails, se référer à la notice de montage et d'entretien (IM-P023-55) fournie avec l'appareil.

### Note d'installation :

Installer cet appareil sur une tuyauterie horizontale avec l'orifice de purge orienté vers le bas. **Nota** : s'assurer que le liquide séparé est purgé rapidement; un purgeur de liquide approprié doit être raccordé à l'orifice de purge 'E'. Pour plus de détails, nous consulter.

### Recyclage

Ce produit est recyclable sans aucun danger écologique.

### En cas de commande

**Exemple** : 1 - Séparateur S13, DN50 avec le corps en fonte GS à brides PN16 suivant EN 1092.