



spirax/sarco

TI-R01-130

ST indice 1

01.03

Robinet à pointeau pour manomètre DIN 16 270

Type A

avec écrou à pas différentiel
DIN 16 283

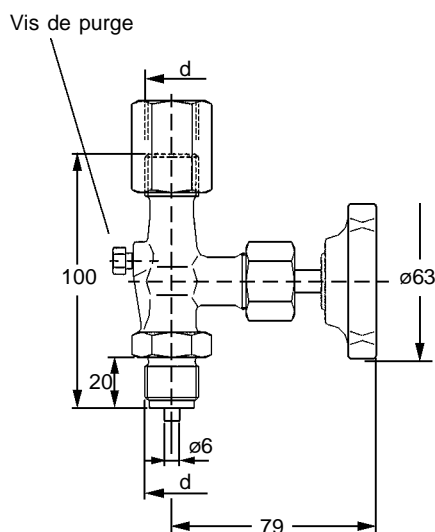

Type B

avec écrou tournant et bague de fixation
pour support DIN 16 281

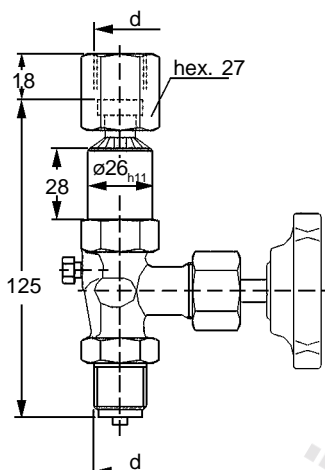

Type B - AS12

Raccord à bague
coupante pour tube
øext. 12 mm type S

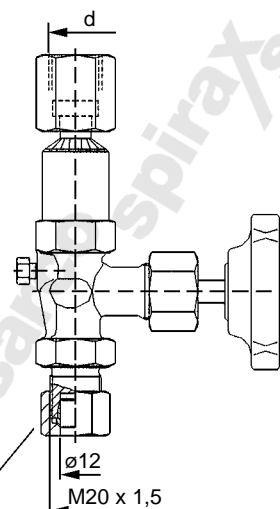

ACCESSOIRES DE MONTAGE

PN ³⁾	Raccordements d	Matière	N° de référence		
			Type A	Type B	Type B-AS12
250	G 1/2	Laiton			
400		Acier			
400		Inox			
250	M 20 x 1,5	Laiton		-	-
400		Acier		-	-
400		Inox		-	-

Pièces détachées	Laiton ¹⁾	Acier	Inox ¹⁾
	N° de matière DIN		
Corps ²⁾	Laiton	1,0460	1,4571
Tige		1,4104	1,4571
Pointeau		1,4104	1,4571
Garniture	PTFE jusqu'à 200 °C (garniture spéciale jusqu'à 320 °C)		
Ecrou de serrage		Acier	Inox
Ecrou à pas différentiel		Acier	Inox
Ecrou tournant	Laiton	Acier	Inox
Vis de purge	1,4571		
Volant	Plastique		

Abréviation selon DIN	Matière	Température d'utilisation
10 Ms	Laiton	-10 à + 120 °C
10 St	Acier	-10 à + 120/320 °C
20 St	Inox	- 20 à + 200/320 °C

- Corps : Laiton : pièce estampée
Acier / Inox : pièce forgée
- Surface: Acier phosphaté
- Tige à filetage intérieur
- Tige : surface comprimée sous pression avec pointeau mobile

1) Livrable également en version dégraissée pour service oxygène (vous référer à la feuille B3 des instructions de commande)

2) Livrables avec certificat de réception selon EN 10 204/3.1B

3) Robinet avec PN640 sur demande

Montage sur bride sur demande : DNxx / PNxx
(bride vissée et soudée)