

Manifold de distribution vapeur et de collecte de condensat Type MSC-125 et MSC-160

Description

Manifold de distribution vapeur et collecte condensat en acier carbone forgé avec isolement par robinets à piston. Les Manifolds type MSC peuvent être utilisés pour la distribution vapeur ou la collecte de condensat selon la ligne où ils sont installés.

Fonctionnement

En fonctionnement, le robinet est complètement ouvert ou fermé. **Il ne doit pas rester ouvert à moitié.** Les robinets à piston ont une large surface de fermeture, il n'est pas nécessaire d'utiliser une clé pour les fermer.

Normalisation

Cet appareil est conforme à la directive de la norme européenne sur les équipements à pression.

Certification

Cet appareil est disponible avec un certificat matière EN 10204 3.1.

Nota : toute demande de certificat/inspection doit être clairement spécifiée lors de la passation de la commande.

Versions disponibles, diamètres et raccords

Les Manifolds MSC sont disponibles avec 4, 8 et 12 voies. Ils sont respectivement désignés :

MSC04-125, MSC08-125 et MSC12-125 avec un pas de 125 mm, en DN15 et DN20 taraudés BSP, NPT ou à souder socket weld suivant la norme B 16.11 Classe 3000, des raccords traceurs sont disponibles en standard.

MSC04-160, MSC08-160 et MSC12-160 avec un pas de 160 mm, en DN15 et DN20 taraudés BSP, NPT ou à souder socket weld suivant la norme B 16.11 Classe 3000, des raccords traceurs sont disponibles en standard.

Le raccordement vapeur/retour condensat est en **DN40**.

Des raccords à brides peuvent être fournis sur demande.

Options

Les options suivantes sont disponibles avec supplément de prix :

- Kit de montage comprenant goujons, plaques et écrous.
- Matelas isolant.
- Monté avec des purgeurs de vapeur pour des projets d'installation rapide.

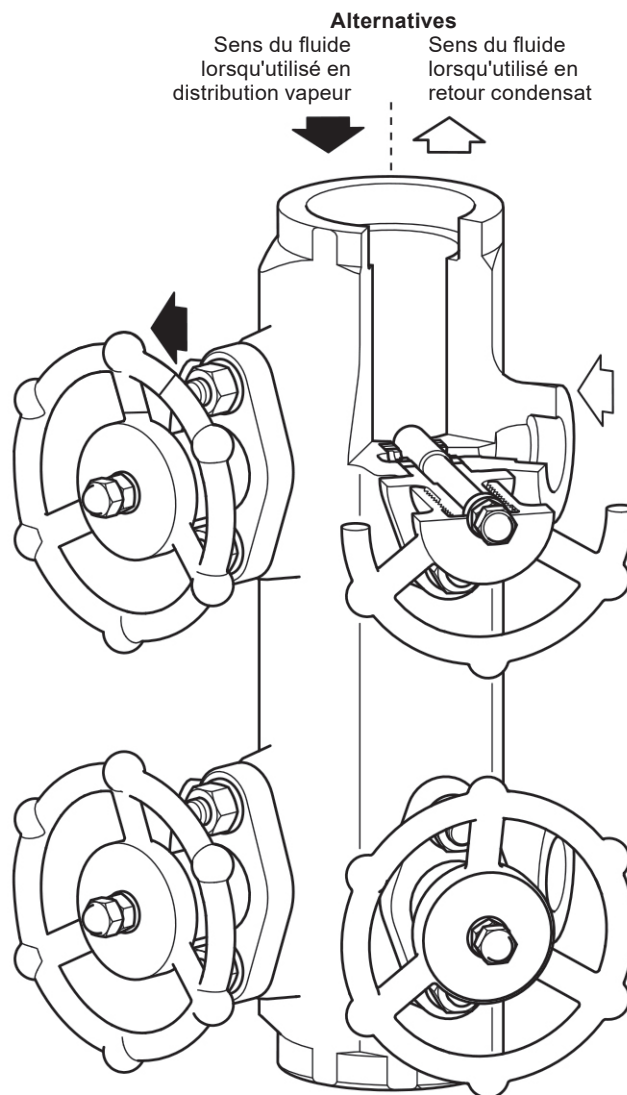

MCS04-160 avec raccordement à souder socket weld

Limites de pression/température

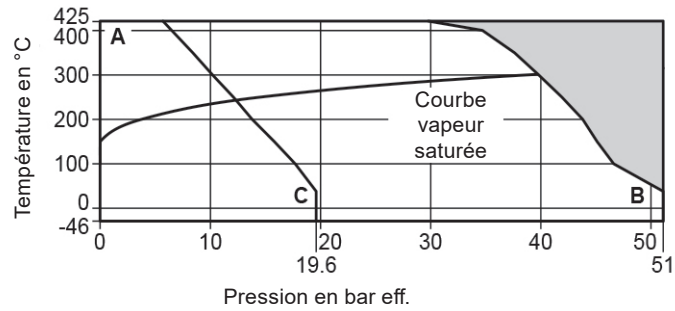

Cet appareil ne doit pas être utilisé dans cette zone.

A - B : A brides ASME Classe 300, taraudés et à souder socket weld

A - C : A brides ASME Classe 150

Conditions de calcul du corps		ASME B16.5 classe 300
PMA	Pression maximale admissible	51 bar eff. à 38°C
TMA	Température maximale admissible	425°C à 28 bar eff.
Température minimale admissible		-46°C
PMO	Pression maximale de fonctionnement pour de la vapeur saturée	ASME 150 14 bar eff.
		ASME 300, SW, NPT et BSP 41,5 bar eff.
TMO	Température maximale de fonctionnement	ASME 150 425°C à 5,5 bar eff.
		ASME 300, SW, NPT et BSP 425°C à 28 bar eff.
Température minimale de fonctionnement		0°C
Nota : pour des températures inférieures, nous consulter		
Pression maximale d'épreuve hydraulique		77 bar eff.

Valeurs du Kv

Tous DN Kv 1,8

Pour conversion :

$C_v (UK) = K_v \times 0,963$

$C_v (US) = K_v \times 1,156$

Le Kv est applicable sur chaque robinet plutôt que le Manifold complet.

Alternatives recommandés

Sens du fluide lorsqu'utilisé en distribution vapeur

Sens du fluide lorsqu'utilisé en retour condensat

MSC04-160 avec raccordement à souder socket weld

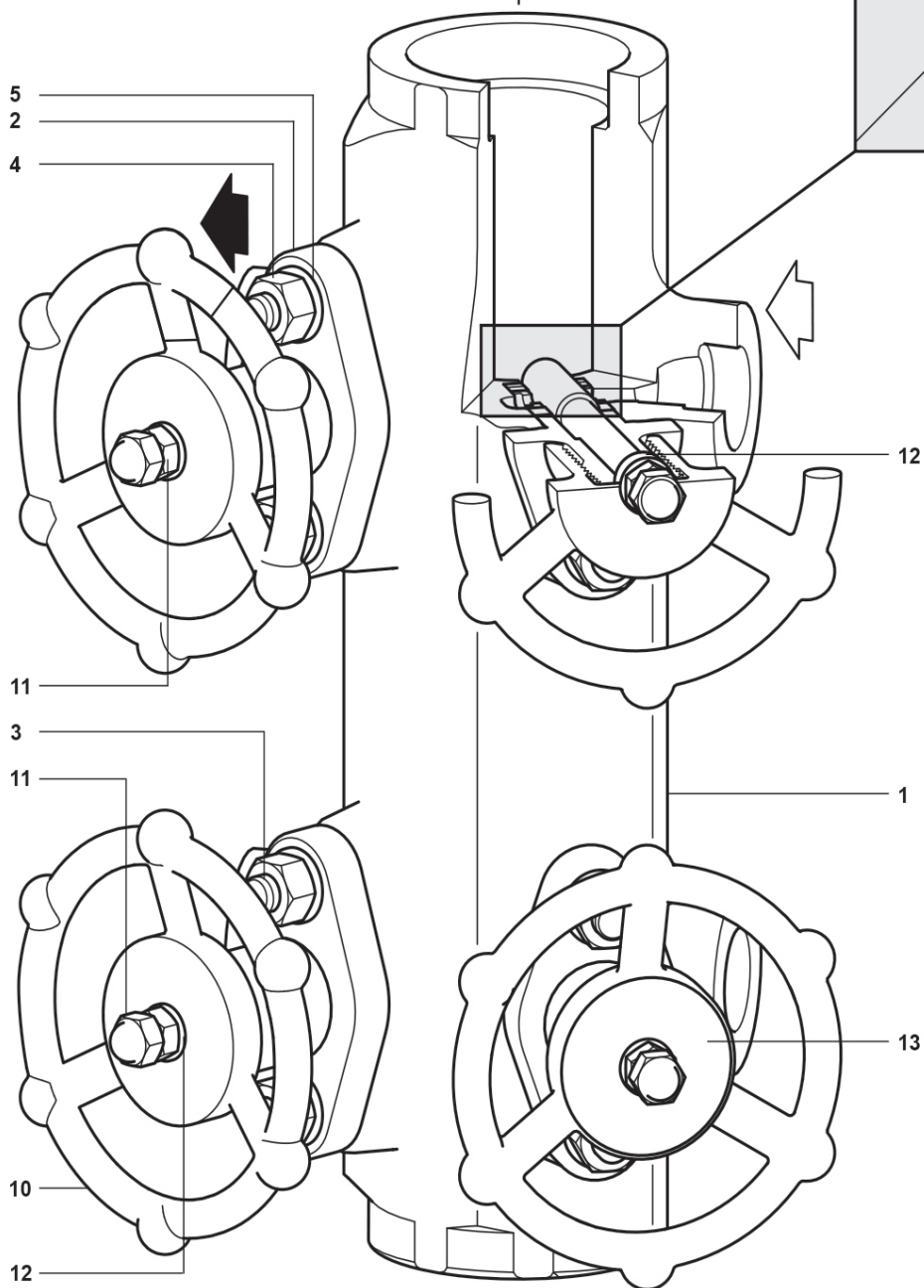

Construction

Rep.	Désignation	Matière
1	Corps	Acier carbone ASTM A105N/LF2
2	Chapeau	Acier carbone (zingué) ASTM A105N/LF2
3	Goujons	Acier ASTM A193 B7
4	Ecrous	Acier ASTM A194 2H
5	Rondelles	Acier inox
6	Piston	Acier inox AISI 410 : 1.4006
7	Lanterne	Acier inox ASTM A276 : AISI 431

Construction

Rep.	Désignation	Matière
8	Bague supérieur	Graphite et acier inox
9	Bague inférieur	Graphite et acier inox
10	Volant	Acier carbone (zingué) EN 10213 : 1.0619N
11	Ecrou de volant	Acier inox
12	Rondelles Nitronique 60	Acier
13	Plaques firme	Acier inox

Nota : Il y a une plaque firme sur le volant et deux sur le corps, elles ne sont pas représentées sur le dessin

Dimensions et Poids (approximatives) en mm et kg

Version : Pas de 160 mm														
Type	A	B	C	D	E	F	G	H	J	K	L	M	N	Poids
MSC04-160	325	160	85,5	110	71	48	37,5	75	102	120	50	M12	45	10
MSC08-160	645													20
MSC12-160	970													30
Version : Pas de 125 mm														
Type	A	B	C	D	E	F	G	H	J	K	L	M	N	Poids
MSC04-125	255	125	65	110	71	48	37,5	75	102	120	50	M12	45	9
MSC08-125	505													18
MSC12-125	755													26

MSC04-160 et 125

MSC08-160 et 125

MSC12-160 et 125

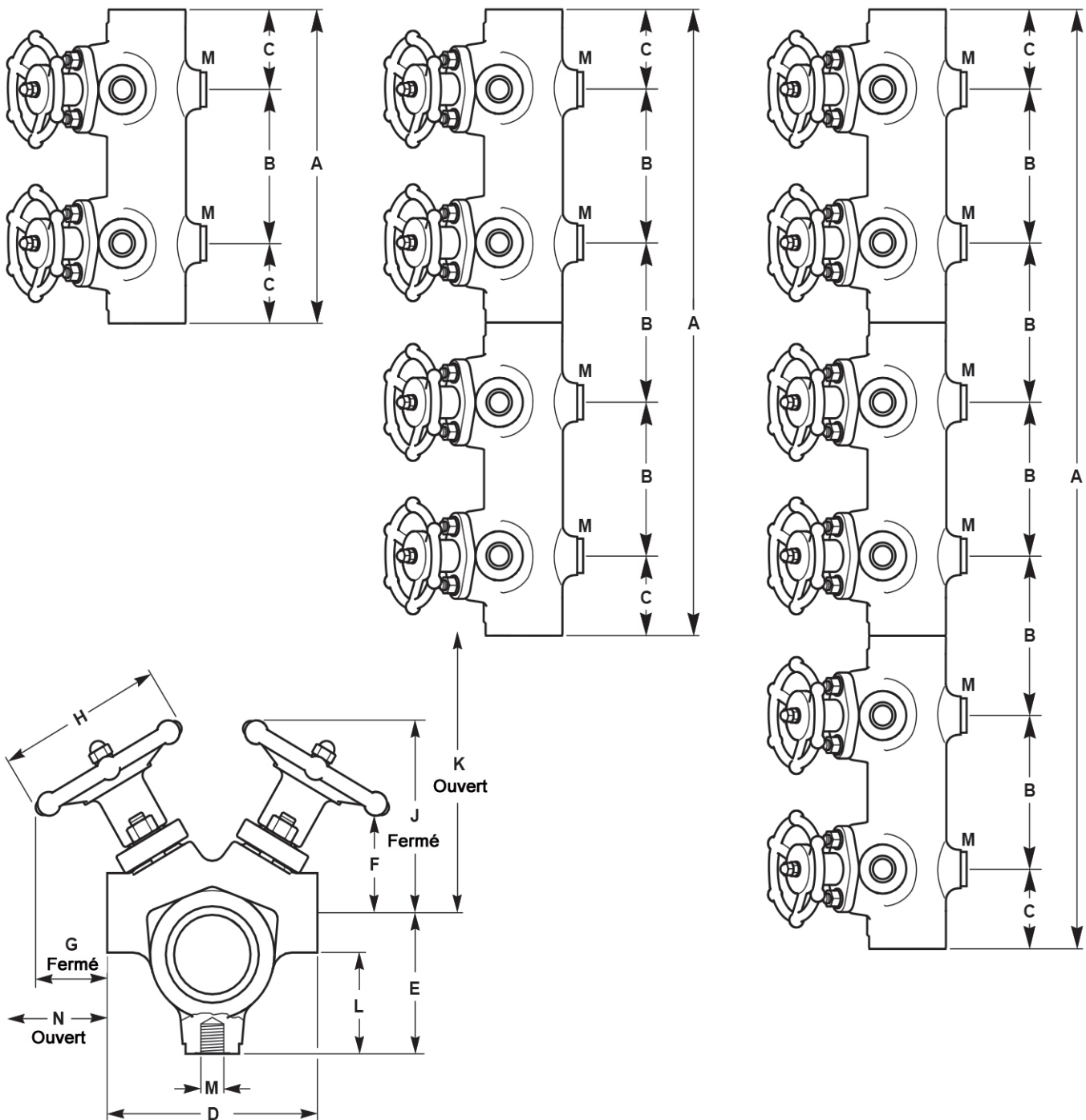

Information de sécurité, installation et entretien

Pour de plus amples informations, voir la notice de montage et d'entretien fournie avec l'appareil.

Généralités

Ces manifolds sont conçus pour une installation verticale. Des bossages taraudés M12 à l'arrière permettent sa fixation sur un support.

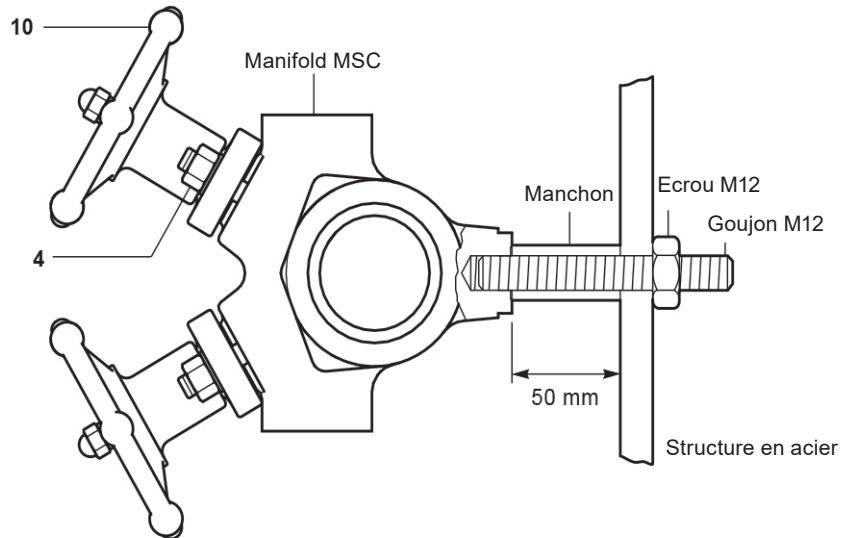

Montage Vue de dessus

Kit de montage

Le manifold est généralement fixé sur une structure en acier supportant l'ensemble. Il est recommandé de placer le manifold à 50 mm du support.

Pour simplifier le montage, les ensembles suivants sont fournis :

- Un ensemble simple comprend 2 goujons, 2 manchons et 2 écrous pour monter un MSC04-160 ou MSC08-160.
- Un ensemble simple comprend 4 goujons, 4 manchons et 4 écrous pour monter un MSC12-160.
- Un ensemble multiple comprend 12 goujons, 12 manchons et 12 écrous pour monter 6 x MSC04-160, 6 x MSC08-160 ou 3 x MSC12-160.

Après l'installation, il est recommandé de calorifuger le manifold afin de minimiser les pertes de chaleur par radiation et de protéger le personnel des risques de brûlures. Ceci est très facile en utilisant le matelas isolant fourni en option.

Distribution vapeur

Nous préconisons l'installation avec l'arrivée de vapeur en haut. Un ensemble de purge doit être monté sur la partie inférieure. Les condensats évacués à partir de cet ensemble de purge doivent être collectés. S'ils sont évacués à l'atmosphère, prévoyez un diffuseur.

Retour condensat

Nous préconisons l'installation avec la sortie condensat en haut du manifold. La partie inférieure sera munie d'un robinet pour la purge. De même, nous recommandons un diffuseur.

Pièces de rechange

Les pièces de rechange disponibles sont détaillées ci-dessous. Pour faciliter le changement des bagues, nous pouvons fournir une clé d'extraction.

Pièces de rechange disponibles

Jeu de bagues d'étanchéité	8 et 9
Ensemble robinet à piston	2, 4, 5, 6, 7, 8, 9, 10, 11 et 12
Sous-ensemble de robinet à piston	6, 7, 8 et 9
Clé d'extraction	Voir ci-dessous
Kit de montage (voir page précédente)	Un ensemble simple comprend 2 goujons, 2 manchons et 2 écrous pour monter un MSC04-160 ou MSC08-160. Un ensemble simple comprend 4 goujons, 4 manchons et 4 écrous pour monter un MSC12-160 Un ensemble multiple comprend 12 goujons, 12 manchons et 12 écrous pour monter 6 x MSC04-160, 6 x MSC08-160 ou 3 x MSC12-160

En cas de commande

Utiliser les descriptions données ci-dessus dans la colonne "Pièces de rechange" et spécifier le type et le diamètre de l'appareil.

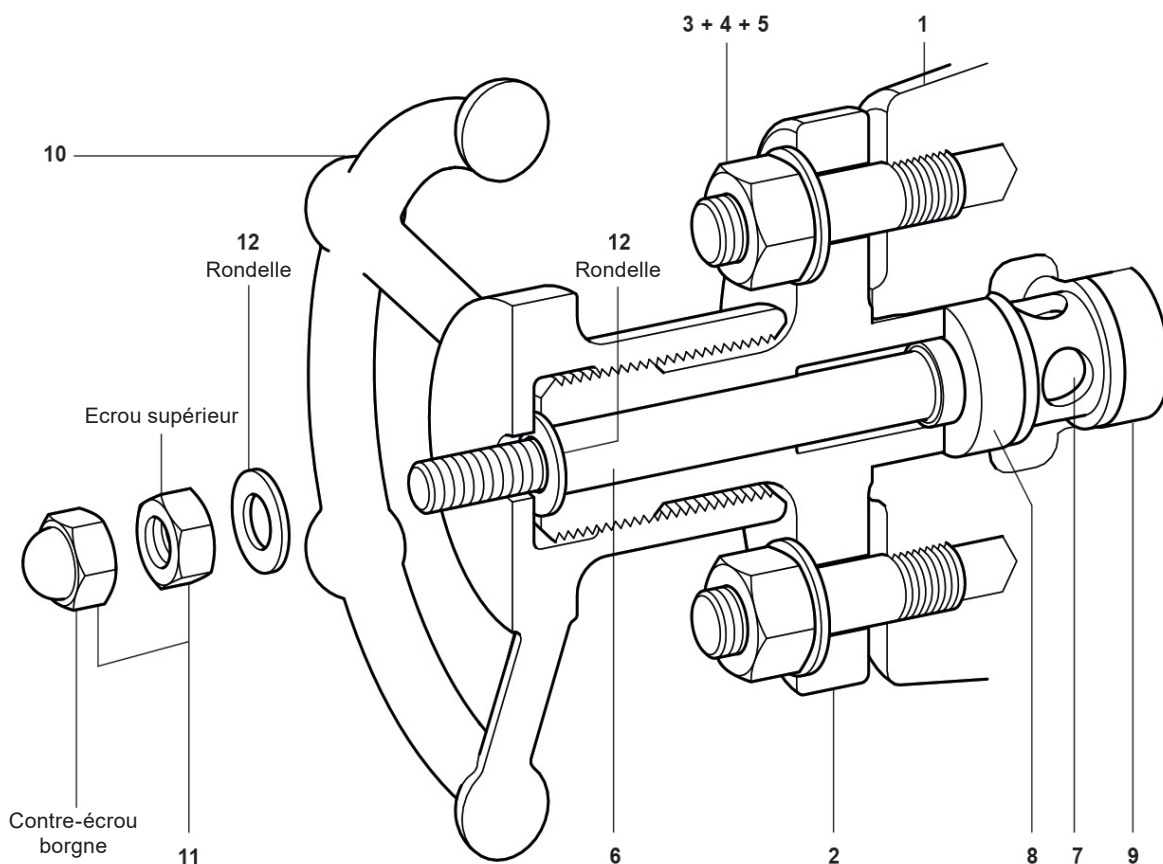

Exemple : 1 - Jeu de bague d'étanchéité pour piston de manifold MSC04-125, DN15 socket weld.

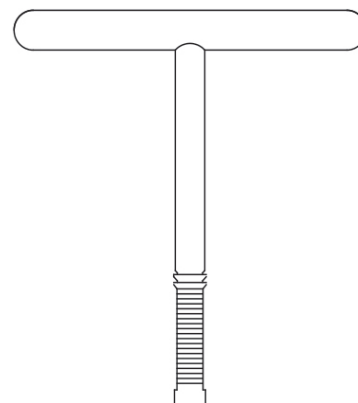

Clé d'extraction



Couples de serrage recommandés

Rep		ou mm		N m
4	14 s/p	5/16" x 18 UNC		12
11	10 s/p	M6		12