

Purgeur à flotteur fermé FT44 DN25 au DN50

FT44
DN25 représenté

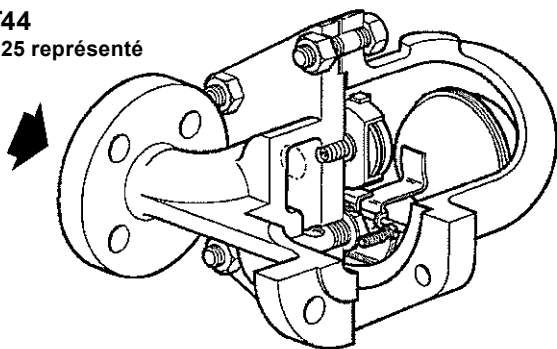

FT 44-C

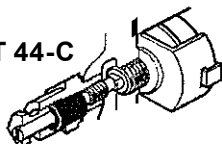

FT 44
DN40 et DN50
DN50 représenté

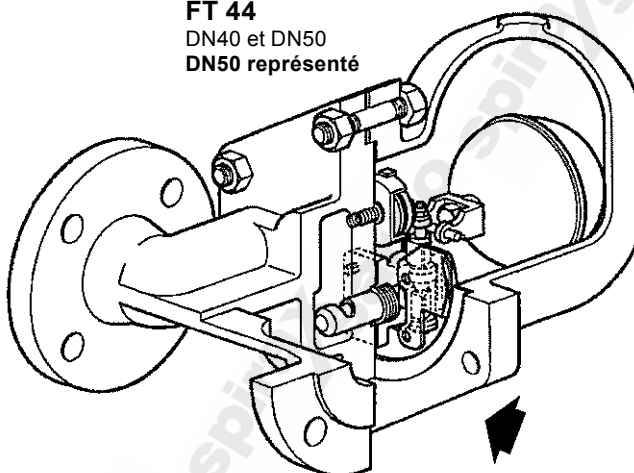

Description

Le FT44 est un purgeur à flotteur fermé en acier carbone avec les internes en acier inox et, est fourni avec un purgeur d'air incorporé. Le corps et le couvercle sont réalisés dans une fonderie approuvée par le TÜV. Le purgeur est fourni avec des raccords à brides et peut être réparé en ligne. Il est disponible pour tous les DN en version verticale appelée FT44V. Le sens d'écoulement du fluide pour la version horizontale est clairement illustré ci-dessus. Pour les raccords verticaux, le sens d'écoulement est uniquement descendant.

Options disponibles

FT44 - Version horizontale

FT44V - Version verticale

Capsule

Le FT44 a une capsule BP99/32 pour une utilisation sur de la vapeur surchauffée à une température de 150°C à 0 bar eff. et de 50°C à 32 bar eff.

Options sur demande

Un robinet à pointeau manuel (désigné 'C', c'est-à-dire **FT44-C**) peut être monté **uniquement sur la version horizontale**. Cet appareil est utilisé comme **système anti-bouchon de vapeur (SLR)** et est en plus du purgeur d'air. Pour plus d'information, nous consulter.

La partie supérieure du couvercle peut être percée et taraudée 3/8" BSP ou NPT pour monter un tube d'équilibre si demandé lors de la passation de la commande

La partie inférieure du couvercle peut être percée et taraudée 3/8" BSP ou NPT pour monter un robinet de vidange si demandé lors de la passation de la commande

Normalisation

Cet appareil est conforme aux Directives de la norme européenne 97/23/CE et porte la marque **CE** si requis.

Certification

Cet appareil est disponible avec un certificat matière EN 10204 3.1.

Nota : toute demande de certificat/inspection doit être clairement spécifiée lors de la passation de la commande.

Diamètres et raccords

DN25, DN40 et DN50

Purgeurs à raccords horizontaux : Noter que le sens d'écoulement du fluide est de gauche à droite pour le DN25, et de droite à gauche pour les DN40 et DN50.

A brides PN40 suivant EN 1092 avec les dimensions face à face en accord avec la norme EN 26554 (séries 1), ASME B16.5 Classe 150 et 300.

Purgeurs à raccords verticaux : Noter que le sens d'écoulement du fluide est uniquement descendant.

A brides PN40 suivant EN 1092 avec les dimensions face à face en accord avec la norme EN 26554 (séries 1), ASME B16.5 Classe 150 et 300. Les brides ASME sont taraudées pour recevoir des écrous et ont un taraudage UNC.

FT 44
DN25 représenté

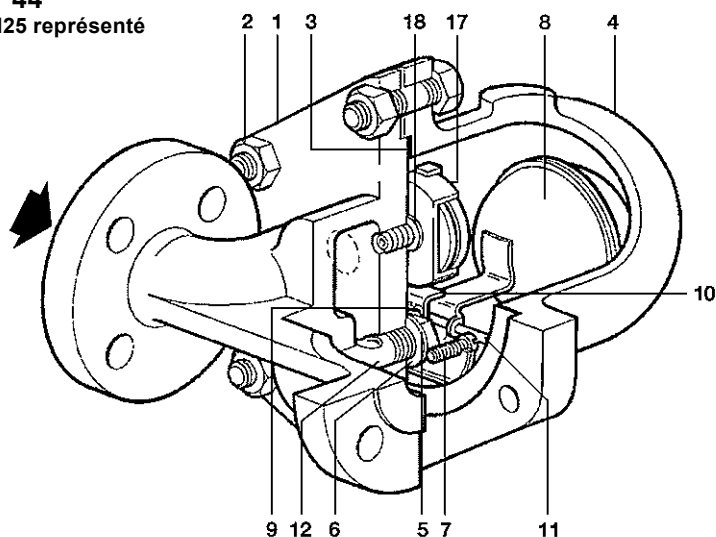

FT 44-C

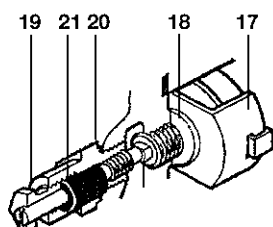

FT 44
DN40 et DN50
DN50 représenté

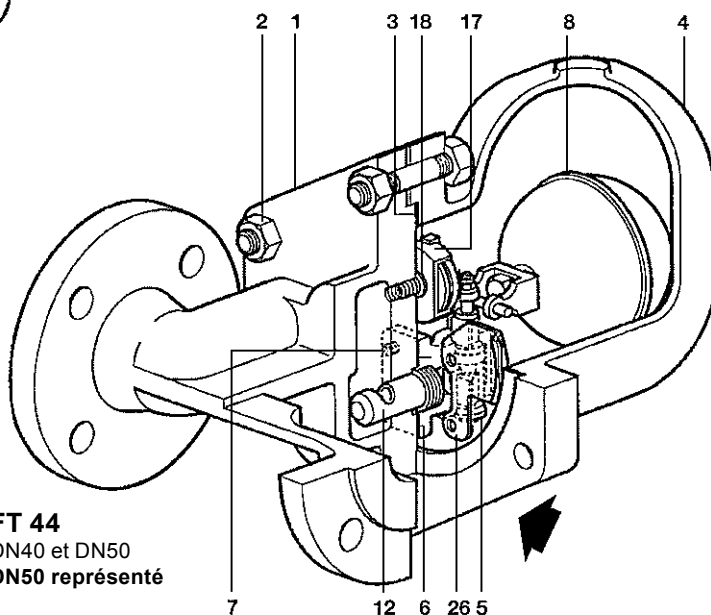

Construction

Rep.	Désignation	Matière	
1	Corps	Acier carbone	1.0619+N / WCB
	Vis de couvercle	Acier	BS 4882 B7M
2	Ecrous de couvercle	DN25 Acier	EN 10269 25 Cr Mo 4
		DN40 et DN50	Acier BS 3692 Gr.8
3	Joint de couvercle	Graphite exfolié renforcé	
4	Couvercle	Acier carbone	1.0619+N / WCB
5	Siège de clapet	DN25	Acier inox BS 970 431 S29
	Ensemble clapet principal avec déflecteur	DN40 et DN50	Acier inox BS 3146 Pt2 ANC2 BS 970 416 S37
6	Joint de siège	DN25	Acier inox BS 1449 304 S11
	Joint de l'ensemble clapet principal	DN40 et DN50	Graphite exfolié renforcé
	Vis de bride d'attache	DN25	Acier inox BS 4183 18/8
7	Ensemble clapet principal	Boulons Goujons et écrous	DN40 Acier inox BS 970 302 S25
		DN50	Acier inox BS 970 431 S29
8	Flotteur et levier	Acier inox BS 1449 304 S16	
9	Support de bride d'attache	DN25	Acier inox BS 1449 304 S16
10	Bride d'attache	DN25	Acier inox BS 1449 304 S16
11	Axe	DN25	Acier inox
12	Déflecteur	Acier inox BS 970 431 S29	
17	Ensemble purgeur d'air	Acier inox	
18	Joint de siège du purgeur d'air	Acier inox BS 1449 409 S19	
19	Ensemble SLR	Acier inox BS 970 303 S31	
20	Joint de SLR	Acier BS 1449 CS4	
21	Etanchéité SLR	Graphite	
26	Déflecteur d'entrée	DN40 et DN50 seulement	Acier inox BS 1449 304 S16

Limites de pression/température

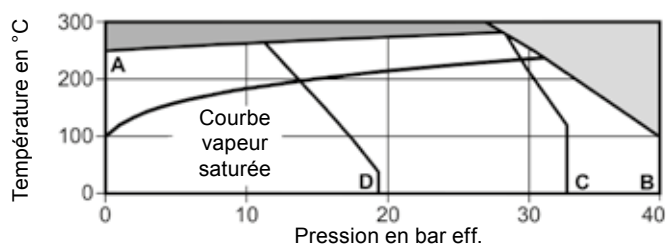

- Cet appareil ne doit pas être utilisé dans cette zone.
 Cet appareil ne doit pas être utilisé dans cette zone sous peine d'endommager le mécanisme interne.
A - B A brides PN40 suivant EN 1092 et ASME 300
A - C A brides JIS/KS 2
A - D A brides ASME 150

Conditions de calcul du corps		PN40
PMA	Pression maximale admissible	40 bar eff. à 100°C
TMA	Température maximale admissible	300°C à 27,5 bar eff.
Température minimale admissible		-10°C
PMO	Pression maximale de fonctionnement pour de la vapeur saturée Nota : Les DN40 et DN50 sont limités par la PMO égale à ΔPMX	32 bar eff. à 239°C
TMO	Température maximale de fonctionnement	285°C à 28,5 bar eff.
Température minimale de fonctionnement Nota : pour des températures inférieures, nous consulter		0°C

	DN	DN25	DN40 et DN50
ΔPMX Pression différentielle maximale	FT44-4,5	4,5 bar	4,5 bar
	FT44-10	10 bar	10 bar
	FT44-14	14 bar	-
	FT44-21	21 bar	21 bar
	FT44-32	32 bar	32 bar
Pression maximale d'épreuve hydraulique	60 bar eff.		

Nota : avec les internes montés, la pression d'épreuve ne doit pas excéder la ΔPMX

Attention : le purgeur ne doit en aucun cas être soumis à une pression supérieure à 48 bar sous peine d'endommager le mécanisme interne.

Dimensions/Poids (approximatifs) en mm et kg

Notes :

- Les dimensions entre parenthèses se rapportent uniquement aux raccordements verticaux.
- Les dimensions face à face en PN40 sont en accord avec la norme EN 26554 (Séries 1).

DN	PN 40		ASME 300		ASME 150		B	C	E	F	Poids
	A	(A)	A	(A)	A	(A)					
DN25	160	160	212	160	208	160	115	85	170	215	15,0
DN40	230	230	327	230	321	230	130	115	200	200	33,0
DN50	230	230	320	230	313	230	141	123	200	225	34,0

FT 44
DN25

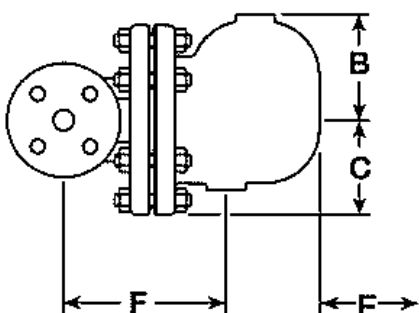

FT 44
DN25, DN40 et DN50

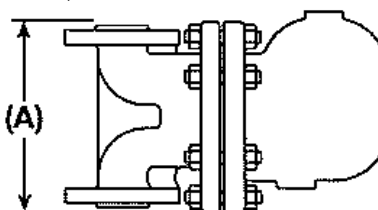

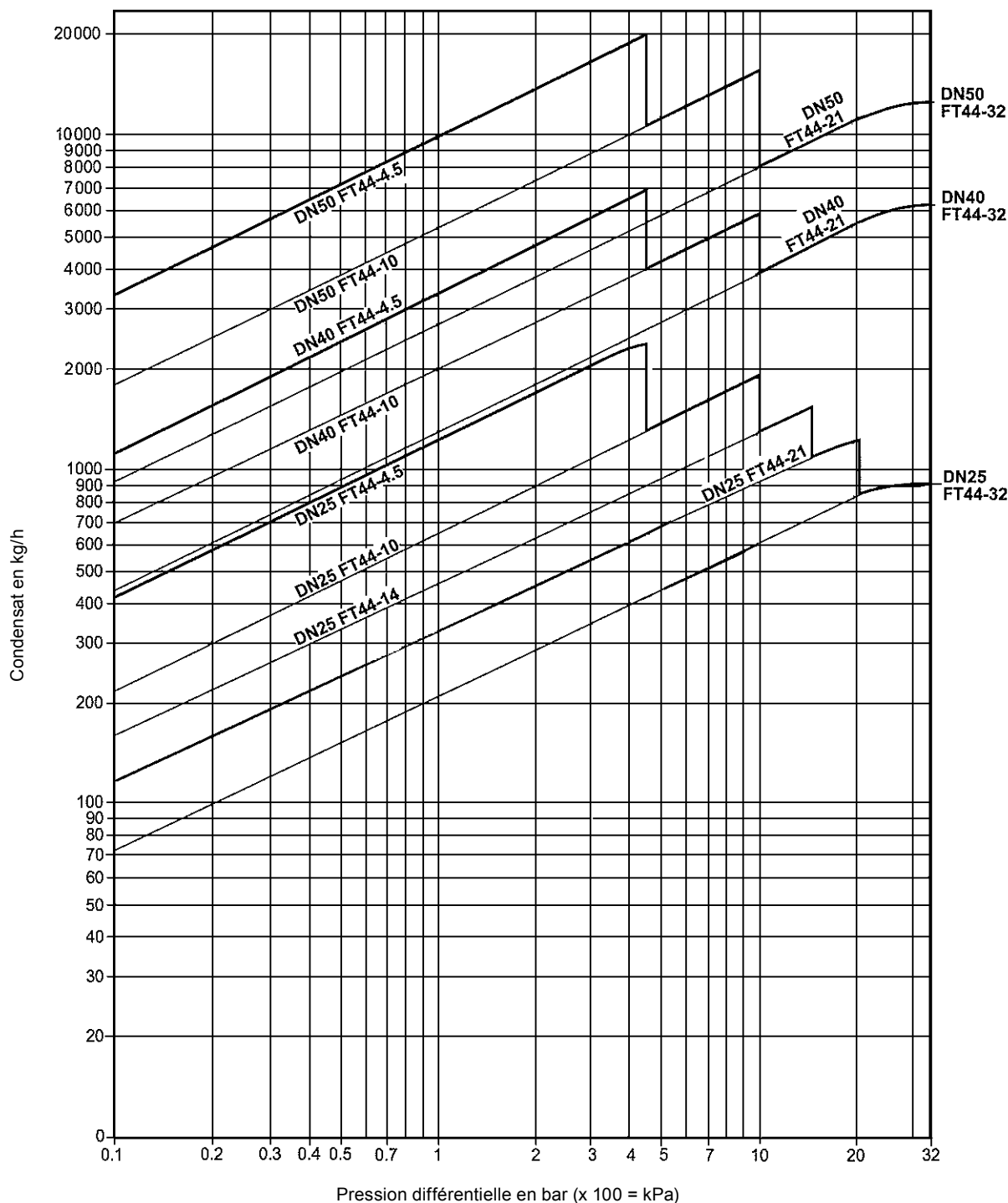

Débits d'eau froide additionnels pour les purgeurs d'air thermostatiques (TV) sous les conditions de démarrage

Les débits donnés ci-dessus sont basés sur un condensat à la température de saturation. Sous les conditions de démarrage, lorsque le condensat est froid, le purgeur d'air thermostatique doit être ouvert et fournir un débit additionnel au clapet principal. Le tableau suivant donne le débit d'eau froide minimum additionnel pour le purgeur d'air.

ΔP (bar)		0,5	1	2	3	4,5	7	10	14	21	32
		Débit d'eau froide minimum additionnel (en kg/h)									
DN25, DN40 et DN50	Jusqu'à 21 bar	460	680	900	1 080	1 300	1 600	1 980	2 050	2 600	-
	32 bar uniquement	90	120	350	460	600	850	900	1 020	1 200	1 300

Information de sécurité, installation et entretien

Pour de plus amples informations, voir la notice de montage et d'entretien (IM-S02-30) fournie avec l'appareil.

Note d'installation :

Ce purgeur doit être monté sur une tuyauterie horizontale de façon à ce que le flotteur puisse se déplacer librement dans un plan vertical et que le sens d'écoulement du fluide soit indiqué par la flèche de coulée du corps.

Recyclage

Cet appareil est recyclable sans danger écologique.

Pièces de rechange

Les pièces de rechange disponibles sont représentées en trait plein. Les pièces en trait interrompu ne sont pas fournies comme pièces de rechange.

Pièces de rechange disponibles

Ensemble clapet principal avec flotteur (DN25 version horizontale)*	5, 6, 7, 8, 9, 10, 11
Ensemble clapet principal avec déflecteur (DN 40 et DN50)** (Spécifier version horizontale ou verticale)	5, 6, 7, 12, 26
Flotteur (DN40 et DN50)	8
Ensemble purgeur d'air	17, 18
Système SLR et purgeur d'air (FT 44-C)	17, 18, 19, 20, 21
Jeu complet de joints (3 de chaque)	3, 6, 18, 20

* Le déflecteur sur le DN25 est emmanché à force dans le corps et n'est pas disponible comme pièce de rechange.

** Il n'y a pas de déflecteur sur la version verticale.



En cas de commande

Utiliser les descriptions données ci-dessus dans la colonne "pièces de rechange disponibles" et spécifier le type et le diamètre du purgeur, la plage de pression et l'orientation : par exemple, raccords horizontaux ou verticaux.

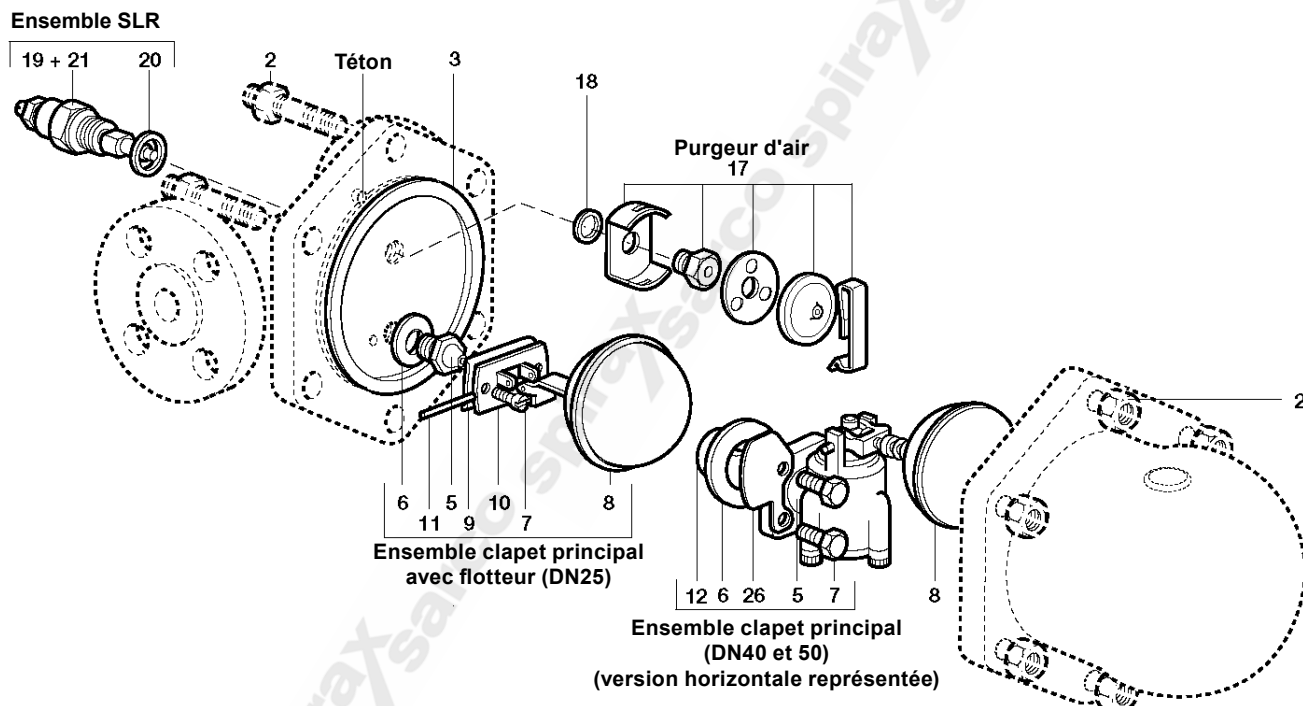
Exemple : 1 - Ensemble clapet principal pour purgeur FT 44-4,5 V, DN40, avec raccords verticaux.



Couples de serrage recommandés

Rep	DN	 ou mm		N m
2	DN25	17 s/p	M10 x 60	19 - 22
	DN40	24 s/p	M16 x 85	60 - 66
	DN50	24 s/p	M16 x 85	80 - 88
5	DN25	17 s/p		50 - 55
	DN25		M5 x 20	2,5 - 2,8
7	DN40	10 s/p	M6 x 20	10 - 12
	DN50	13 s/p	M8 x 20	20 - 24
17		17 s/p		50 - 55
19		22 s/p		50 - 55

