

## Filtre "Y" en fonte GS Fig 37

### Description

Le Fig 37 est un filtre "Y" en fonte GS avec des raccordements à brides. Ce filtre est équipé en standard d'une crépine en acier inoxydable en tôle perforée de 0,8 mm pour DN15 à 80, et 1,6 mm pour DN100 à 200. Sur demande, d'autres perforations peuvent être fournies ainsi que des crépines en Monel. Le bouchon de crépine peut être percé et taraudé pour l'adjonction d'un robinet de purge ou de vidange.

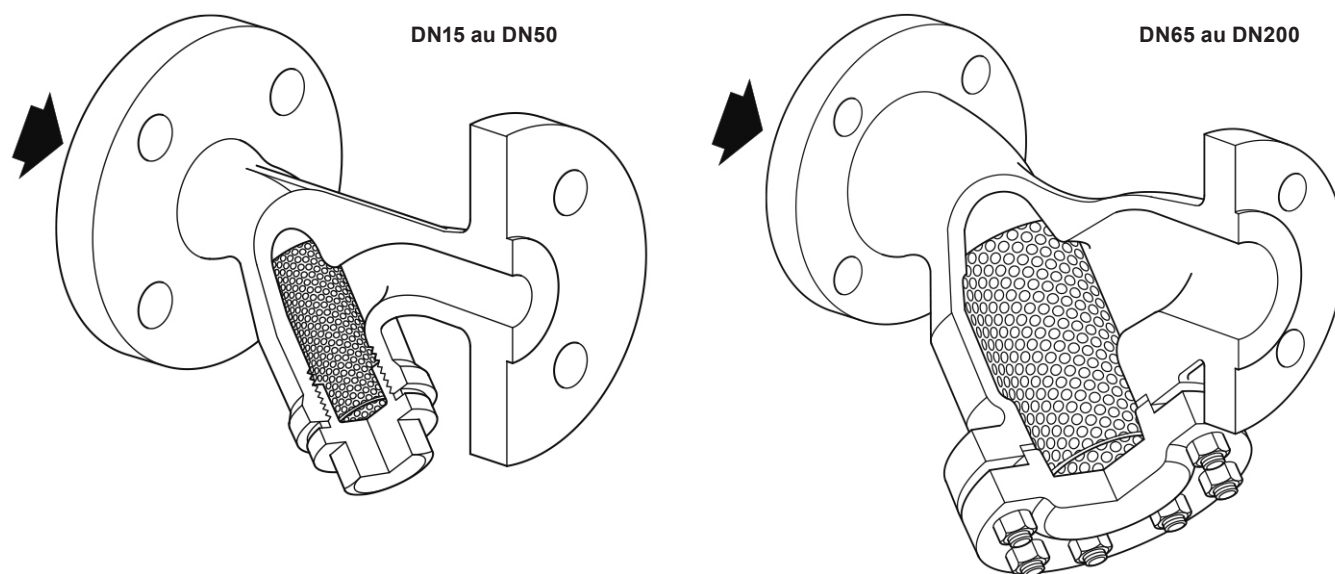

### Options

#### Perforations des crépines

Crépine en acier inox	Perforations	1,6 mm (DN15 au DN80) 3,0 mm (DN15 au DN200)
	Mesh	40, 100, 200
Crépine en Monel	Perforations	0,8 mm (DN15 au DN80) 3,0 mm (DN15 au DN200)
	Mesh	100

#### Robinet de purge ou de vidange

Le bouchon peut être taraudé aux diamètres suivants pour permettre l'adjonction d'un robinet de purge ou de vidange.

DN du filtre	Robinet de purge	Robinet de vidange
DN15	1/4"	1/4"
DN20 et DN25	1/2"	1/2"
DN32, DN40 et DN50	1"	3/4"
DN65 au DN125	1 1/4"	3/4"
DN150 et DN200	2"	3/4"

### Normalisation

Cet appareil est soumis aux directives de la norme européenne des appareils à pression.

### Certification

En standard, cet appareil est disponible avec un certificat constructeur pour le corps et le couvercle.

Sur demande, un certificat EN 10204 3.1 peut être fourni avec supplément de prix.

**Nota :** Toute demande de certificat/inspection doit être clairement spécifiée lors de la passation de la commande.

## Diamètres et raccords

DN15 au DN150 : A brides PN40 suivant EN 1092 et ANSI 150.

DN200 : A brides PN25 suivant EN 1092 et ANSI 150.

JIS/KS 10K et 20K.

## Construction

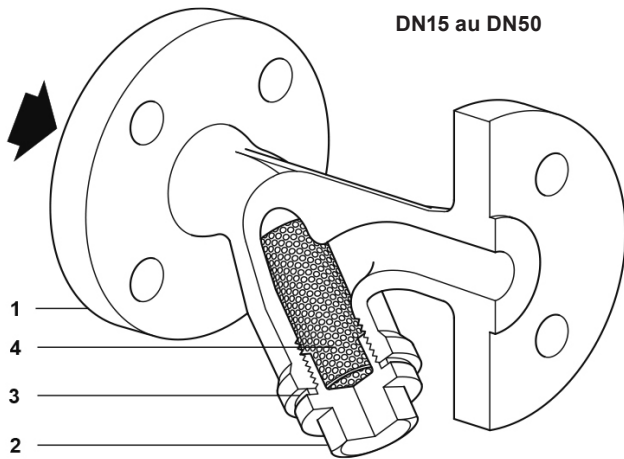

DN15 au DN50

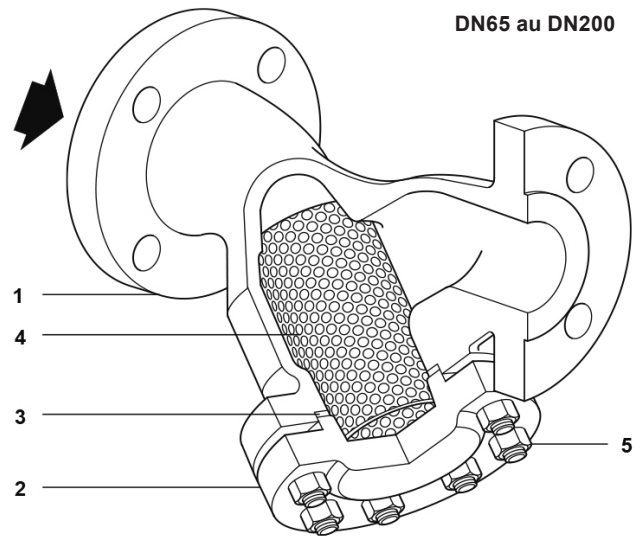

DN65 au DN200

Rep	Désignation	Matière	
1	Corps		Fonte GS DIN 1693 GGG 40
		DN15 à 50	Acier carbone DIN 17245 C22.8
2	Bouchon	DN65 à 100	Fonte GS EN-GJS-400-15
		DN125 à 200	Acier carbone DIN 17245 GS C25N
3	Joint de bouchon	Graphite exfolié renforcé	
4	Crépine	Acier inox ASTM A240 316L	
5	Goujons couvercle	DN65 à 200	Acier carbone BS 4439 Gr. 8.8
	Ecrous de couvercle	DN65 à 200	Acier carbone BS 3692 Gr. 8

## Limites de pression/température

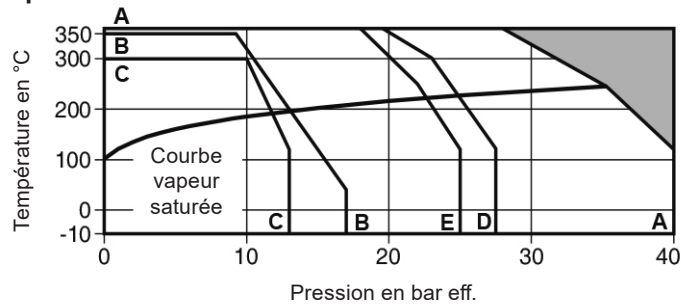

Cet appareil ne doit pas être utilisé dans cette zone.

**A - A** A brides PN40 suivant EN 1092

**B - B** A brides ANSI 150

**C - C** A brides JIS/KS 10K

**A - D** A brides JIS/KS 20K

**A - E** A brides PN25 suivant EN 1092

Conditions de calcul du corps	DN15 - DN150	PN40
	DN200	PN25
PMA Pression maximale admissible	DN15 - DN150	40 bar eff. à 120°C
	DN200	25 bar eff. à 120°C
TMA Température maximale admissible		350°C
Température minimale admissible		-10°C
PMO Pression maximale de fonctionnement	DN15 - DN150	40 bar eff. à 120°C
	DN200	25 bar eff. à 120°C
TMO Température maximale de fonctionnement	DN15 - DN150	350°C à 28,5 bar eff.
	DN200	350°C à 17,5 bar eff.
Température minimale de fonctionnement		-10°C
Pression maximale d'épreuve hydraulique	PN25	38 bar eff.
	PN40	60 bar eff.
	ANSI 150	30 bar eff.

## Valeurs de Kv

DN	DN15	DN20	DN25	DN32	DN40	DN50	DN65	DN80	DN100	DN125	DN150	DN200
<b>Perforations 0,8 mm, 1,6 mm et 3 mm</b>	5	8	13	22	29	46	72	103	155	237	340	588
<b>Mesh 40 et 100</b>	5	8	13	22	29	46	72	103	155	237	340	588
<b>Mesh 200</b>	4	6	10	17	23	37	58	83	124	186	268	464

### Pour conversion

$C_v (UK) = K_v \times 0,963$

$C_v (US) = K_v \times 1,156$

## Dimensions/Poids (approximatifs) en mm et kg

DN	PN40 A	PN25 A	ANSI 150 A	JIS 10K A	JIS 20K A	B	C	Surface filtrante en cm <sup>2</sup>	Poids
DN15	130	-	122	123	127	70	110	25	1,85
DN20	150	-	142	143	147	80	130	42	2,80
DN25	160	-	156	153	156	95	150	71	3,50
DN32	180	-	176	177	180	135	225	135	6,20
DN40	200	-	200	197	200	145	240	161	7,40
DN50	230	-	230	223	227	175	300	251	11,20
DN65	290	-	291	282	286	200	335	352	20,00
DN80	310	-	311	298	306	210	340	360	24,00
DN100	350	-	350	337	349	255	415	540	36,00
DN125	400	-	398	389	401	300	210	840	60,00
DN150	480	-	482	469	481	345	575	1115	83,00
DN200	-	600	600	585	601	435	730	1905	148,00

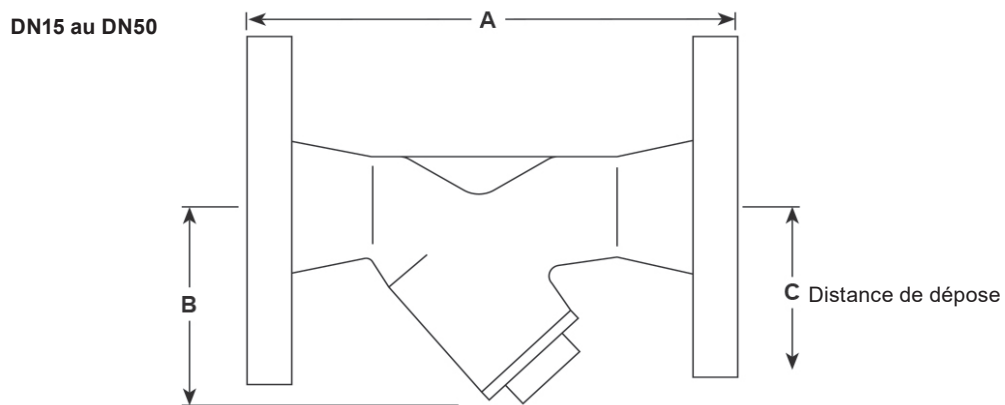

## Informations de sécurité, installation et entretien

Pour de plus amples informations, voir la notice de montage et d'entretien (IM-S60-18) fournie avec l'appareil.

**Attention :** Le joint de bouchon de la crépine contient de fines lamelles en acier inox qui peuvent provoquer des blessures s'il n'est pas manipulé ou déposé avec précaution.

## Recyclage

Cet appareil est recyclable sans aucun danger écologique.

## Pièces de rechange

Les pièces de rechange disponibles sont représentées en trait plein. Les pièces en trait interrompu ne sont pas fournies comme pièces de rechange.

### Pièces de rechange disponibles

Crépine (préciser la matière et la perforation)	4
Joint de bouchon (jeu de 3)	3

### En cas de commande

Utiliser les descriptions données ci-dessus dans la colonne "Pièces de rechange disponibles" et spécifier le type et le diamètre du filtre.

**Exemple :** 1 - Crépine, perforations 0,8 mm pour filtre Fig 37, DN 50 avec raccords à brides PN25 suivant EN 1092.

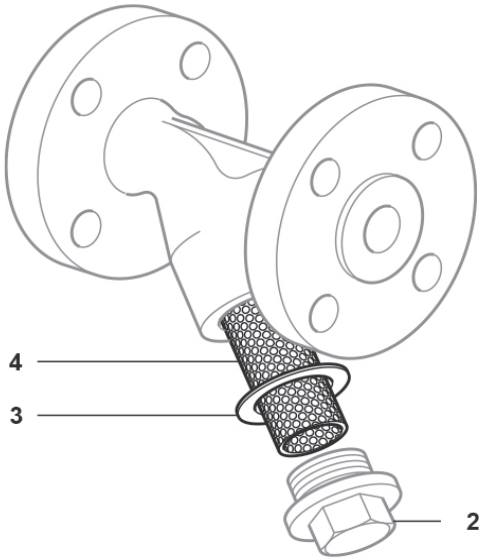

#### DN15 au DN50

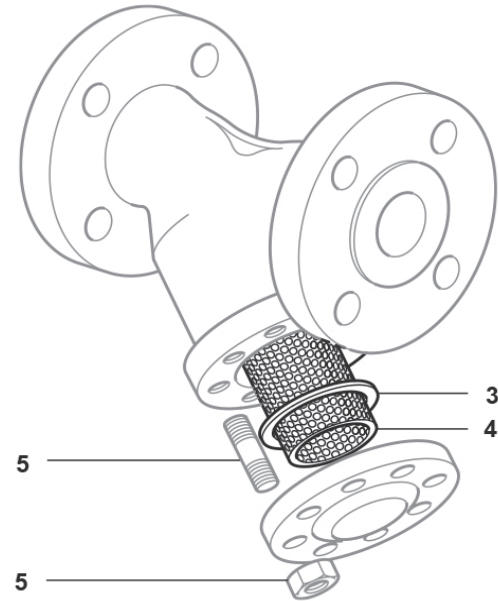

#### DN65 au DN200



### Couples de serrage recommandés

Rep	Qté	DN		ou mm		N m
2	1	DN15	22		M28	50 - 55
	1	DN20	27		M32	60 - 66
	1	DN25	27		M42	100 - 110
	1	DN32	46		M56	250 - 275
	1	DN40	50		M60	250 - 275
	1	DN50	60		M72	310 - 340
5	8	DN65	19		M12 x 35	20 - 24
	8	DN80	19		M12 x 35	30 - 35
	8	DN100	24		M16 x 45	70 - 77
	8	DN125	30		M20 x 50	80 - 88
	8	DN150	30		M20 x 55	100 - 110
	12	DN200	36		M24 x 65	90 - 100