

## Filtre "Y" en acier carbone Fig. 34 'EN'

### Description

Le Fig 34 est un filtre 'Y' en acier carbone à brides intégrales fabriqué avec des matériaux suivant la norme EN.

En standard, la crépine est en acier inox, perforation 0,8 mm pour les DN15 au DN80, et perforation 1,6 mm pour les DN100 au DN200. Sur demande, d'autres perforations et mesh peuvent être fournies ainsi que des crépines en Monel. Le bouchon de crépine peut être percé et taraudé pour permettre l'adjonction d'un robinet de purge ou de vidange.

**Nota :** Sur demande, un filtre en acier carbone spécial pour basse température peut être fourni.

### Normalisation

Cet appareil est conforme aux Directives de la Norme européenne 97/23/CE.

### Certification

En standard, cet appareil est disponible avec un certificat de conformité et sur demande, un certificat EN 10204 3.1 pour le corps et le couvercle. **Nota :** Toute demande de certificat /inspection doit être clairement spécifiée lors de la passation de la commande.

### Options

#### Perforations des crépines

Crépine en acier inox	Perforations	1,6 mm (DN15 au DN80) 3,0 mm (DN15 au DN200)
	Mesh	40, 100, 200
Crépine en Monel	Perforations	0,8 mm (DN15 au DN80) 1,6 mm (DN100 au DN200) 3,0 mm (DN15 au DN200)
	Mesh	100

#### Robinet de purge ou de vidange

Le bouchon peut être taraudé aux diamètres suivants pour permettre l'adjonction d'un robinet de purge ou de vidange.

DN du filtre	Robinet de purge	Robinet de vidange
DN15	¼"	¼"
DN20 et DN25	½"	½"
DN32 et DN40	1"	¾"
DN50 au DN125	1¼"	¾"
DN150 et DN200	2"	¾"

#### Diamètres et raccords

DN15, DN20, DN25, DN32, DN40, DN50, DN65, DN80, DN100, DN125, DN150 et DN200  
A brides EN 1092 PN40

DN15 au DN25

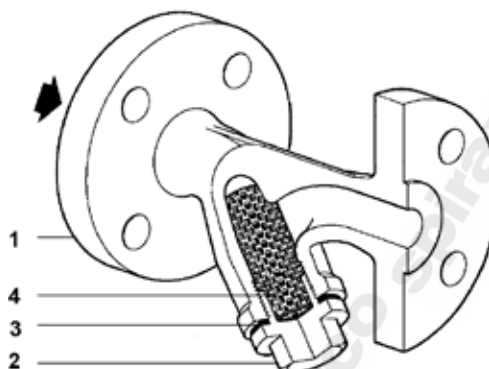

DN32 au DN50

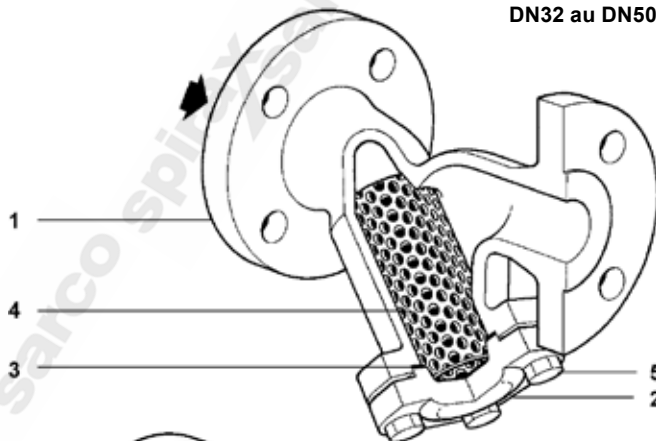

DN65 au DN200

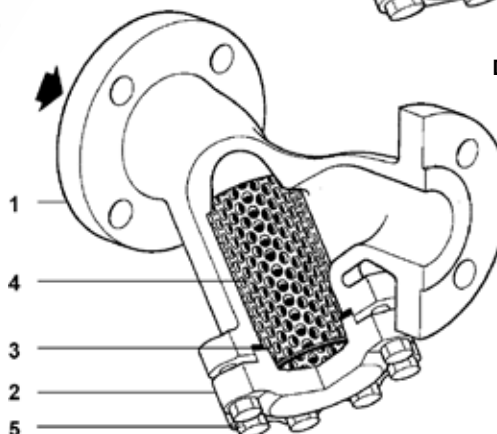

### Construction

Rep	Désignation	Matière	
1	Corps	Acier carbone	1.0619
2	Bouchon	DN15-50	Acier forgé C22.8
		DN65-200	Acier carbone 1.0619
3	Joint de bouchon	Graphite exfolié renforcé	
4	Crépine	Acier inox	ASTM A240 316L
5	Boulons	Acier inox	AD MBI W2 A2-70

## Limites de pression/température

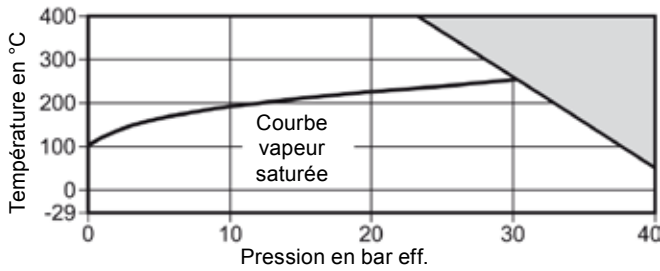

Cet appareil ne doit pas être utilisé dans cette zone.

Conditions de calcul du corps	PN40
PMA Pression maximale admissible	40 bar eff. à 50°C
TMA Température maximale admissible	400°C à 23.8 bar eff.
Température minimale admissible	-29°C
PMO Pression maximale de fonctionnement	40 bar eff. à 50°C
TMO Température maximale de fonctionnement	400°C à 23.8 bar eff.
Température minimale de fonctionnement	-29°C
<b>Nota</b> : pour des températures inférieures, nous contacter	
Pression maximale d'épreuve hydraulique	69 bar eff.

## Valeurs de Kv

DN	15	20	25	32	40	50	65	80	100	125	150	200
Perforations 0,8 - 1,6 et 3 mm	5	8	13	22	29	46	72	103	155	237	340	588
Mesh 40 et 100	5	8	13	22	29	46	72	103	155	237	340	588
Mesh 200	4	6	10	17	23	37	58	83	124	186	268	464

Pour conversion Cv (UK) = Kv x 0,963

Cv (US) = Kv x 1.156

## Dimensions/Poids (approximatifs) en mm et kg

DN	PN40 A	B	C	Surface filtrante en cm <sup>2</sup>	Poids
DN15	130	70	110	27	2,1
DN20	150	80	130	43	2,9
DN25	160	95	150	73	3,8
DN32	180	130	235	135	6,5
DN40	200	146	260	164	9,0
DN50	230	180	320	251	10,5
DN65	290	200	325	327	17,5
DN80	310	205	330	361	24,0
DN100	351	255	405	545	30,0
DN125	400	315	510	843	49,0
DN150	480	345	560	1117	68,0
DN200	600	440	710	1909	128,0

## DN15 au DN25

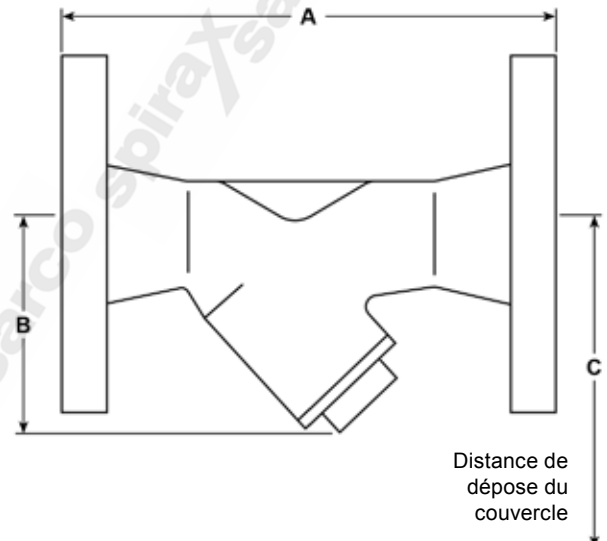

## Informations de sécurité, installation et entretien

Pour de plus amples informations, voir la notice de montage et d'entretien (IM-S60-18) fournie avec chaque appareil.

### Note d'installation :

Le filtre doit être installé sur une tuyauterie horizontale ou verticale descendante avec le sens d'écoulement du fluide indiqué par la flèche de coulée du corps. Pour la vapeur d'eau ou les gaz, la crépine doit être positionnée de façon à ce que le "Y" se trouve sur un plan horizontal. Pour les liquides, la crépine doit être positionnée vers le bas.

## Recyclage

Cet appareil est recyclable sans aucun danger écologique.

## Pièces de rechange

Les pièces de rechange disponibles sont représentées en trait plein. Les pièces en trait interrompu ne sont pas fournies comme pièces de rechange.

### Pièces de rechange disponibles

Crépine (préciser la matière, la perforation ou la mesh, et le diamètre du filtre)	4
Joint de bouchon (jeu de 3)	3



### En cas de commande

Utiliser les descriptions données dans la colonne "Pièces de rechange" et spécifier le type et le diamètre du filtre.

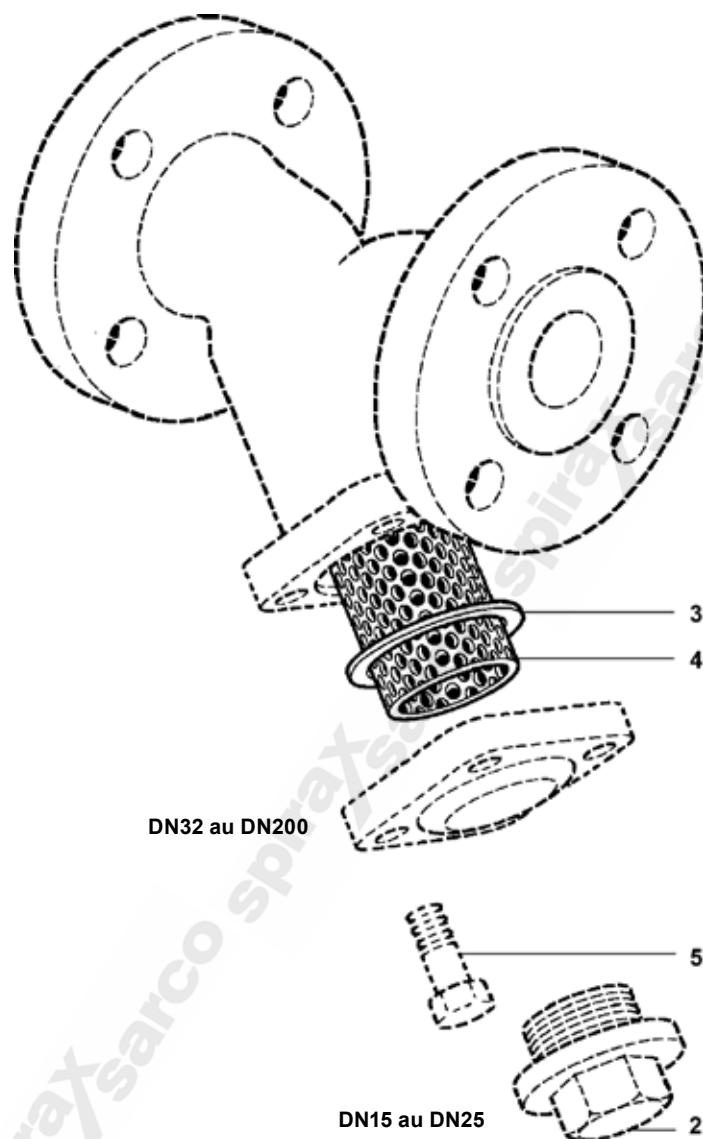
**Exemple** : 1 - Crépine en acier inox, perforations 0,8 mm pour filtre Fig 34, DN50 avec raccords PN40 suivant EN 1092.



### Couples de serrage recommandés

Rep	DN	Qté		ou mm		N m
2	DN15	1	22		M28	50 - 55
	DN20	1	27		M32	60 - 66
	DN25	1	27		M42	100 - 110
5	DN32 au DN65	4	19		M12 x 30	20 - 24
	DN80	4	19		M12 x 35	30 - 35
	DN100	8	24		M16 x 45	50 - 55
	DN125	8	30		M20 x 50	70 - 77
	DN150	8	30		M20 x 55	80 - 88
	DN200	12	36		M24 x 65	120 - 130

spiraX/sarco spiraX/sarco spiraX/sarco spiraX/sarco spiraX/sarco spiraX/sarco spiraX/sarco