



## Sélection des actionneurs électriques BVE pour les TSA 10H ISO

### Description

Les robinets à tournant sphérique TSA 10 H ISO peuvent être équipés d'actionneurs électriques type BVE ER et BVE VS. Les tables ci-dessous permettent de sélectionner la taille de l'actionneur et le kit de raccordement.

Une description des actionneurs est fournie sur les fiches techniques suivantes :

- BVE fiche technique N° TI-R01-007

### Tableau de sélection de l'actionneur

TSA 10H ISO	BVE ER		BVE VS	
	ER 35	ER 60	150	300
1/4" RB - 3/8" RB	•			
1/2" RB - 3/8" RB	•			
3/4" RB - 1/2" FB		•		
1" RB - 3/4" FB		•		
1 1/4" RB - 1" FB			•	
1 1/2" RB - 1 1/4" FB			•	
2" RB - 1 1/2" FB				•

### Tableau de sélection du kit de raccordement BVL\_\_\_X

TSA 10H ISO	ER 35		ER 60		VS 150		VS 300	
	BVL	Carré	BVL	Carré	BVL	Carré	BVL	Carré
1/4" RB - 3/8" RB	321X	17/22						
1/2" RB - 3/8" FB	321X	17/22						
3/4" RB - 1/2" FB			323X	17/22				
1" RB - 3/4" FB			325X	17/22				
1 1/4" RB - 1" FB					326X	17/22		
1 1/2" RB - 1 1/4" FB					328X	17/22		
2" RB - 1 1/2" FB							330X	17/22

### Exemple de spécification à la commande

"Robinet à tournant sphérique type TSA 10 H2 ISO DN25 RB avec actionneur électrique BVE ER 60-220V 50Hz et kit de raccordement BVL 325X" avec carré d'accouplement 17/22.

**Dimensions et poids (approximatifs) en mm et kg des robinets TSA 10H ISO motorisés avec l'actionneur BVE ER et BVE VS**

**Actionneurs BVE - ER**

Type	A	B	C	D	E	Poids
BVE ER 35	151	128	23	152	54	3,0 kg
BVE ER 60	151	128	23	152	54	3,0 kg
BVE ER 100	151	128	23	152	54	3,0 kg

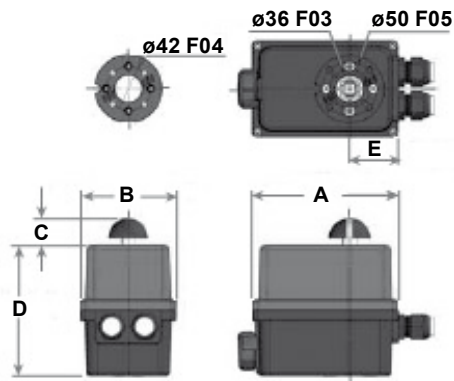

**BVE ER 35 - ER60 - ER 100**

**Actionneurs BVE VS**

Type	A	B	C	D	E	F	Poids
BVE VS 150	275	ø170	258	57	35	174	5,6 kg
BVE VS 300	275	ø170	258	57	35	174	5,6 kg

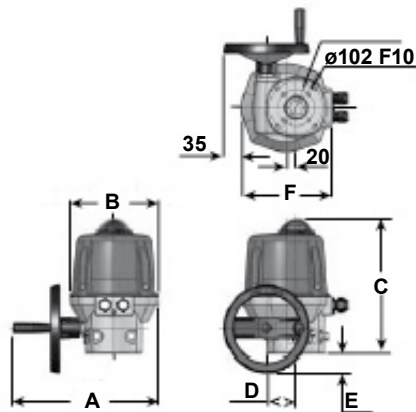

**BVE VS 150 et VS300**

**TSA 10H avec kit de liaison BVL\_\_\_X**

**Passage réduit**

DN	E	E1	F	G	H	Poids
1/4"	63	60	22	120	75	0,92 kg
3/8"	63	60	22	120	75	0,92 kg
1/2"	63	51	26	120	75	0,92 kg
3/4"	70	61	58	123	78	0,95 kg
1"	83	81	33	128	84	1,65 kg
1 1/4"	99	95	37	135	90	2,30 kg
1 1/2"	106	102	41	137	93	3,05 kg
2"	122	116	48	146	101	4,60 kg

**Passage intégral**

DN	E	E1	F	G	Poids
1/4"	63	60	22	120	0,92 kg
3/8"	63	51	26	120	0,92 kg
1/2"	70	61	58	123	0,95 kg
3/4"	83	81	33	128	1,65 kg
1"	99	95	37	135	2,30 kg
1 1/4"	106	102	41	137	3,05 kg
1 1/2"	122	116	48	146	4,60 kg

