



Sélection des actionneurs électriques BVE pour les TSA 10F ISO et TSA 10T ISO

Description

Les robinets à tournant sphérique TSA 10F ISO et 10T ISO peuvent être équipés d'actionneurs électriques type BVE ER et BVE VS. Les tables ci-dessous permettent de sélectionner la taille de l'actionneur et le kit de raccordement.

Une description des actionneurs est fournie sur les fiches techniques suivantes :

- BVE fiche technique N° TI-R01-007

Table de sélection de l'actionneur

TSA 10F ISO TSA 10T ISO	Actionneur BVE					
	ER 10	ER 20	ER 35	ER 60	VS 150	VS 300
1/4" PS - 3/8" PS	•					
1/2" PS - 3/8" PI	•					
3/4" PS - 1/2" PI		•				
1" PS - 3/4" PI			•			
1 1/4" PS - 1" PI				•		
1 1/2" PS - 1 1/4" PI					•	
2" PS - 1 1/2" PI					•	
2 1/2" PS - 2" PI						•

Table de sélection du kit de raccordement BVL___X

TSA 10F ISO TSA 10T ISO	ER 10		ER 20		ER 35		ER 60		VS 150		VS 300	
	BVL	Carré	BVL	Carré	BVL	Carré	BVL	Carré	BVL	Carré	BVL	Carré
1/4" PS - 3/8" PS	440X	11/14										
1/2" PS - 3/8" PI	441X	11/14										
3/4" PS - 1/2" PI			442X	11/14								
1" PS - 3/4" PI					444X	17/22						
1 1/4" PS - 1" PI							446X	17/22				
1 1/2" PS - 1 1/4" PI									447X	17/22		
2" PS - 1 1/2" PI									449X	17/22		
2 1/2" PS - 2" PI											451X	17/22

Tensions disponibles - Vitesses de manoeuvre

Type		Fréquence	Vitesse
BVE ER 10	220 V	50 Hz	10 s
	24 V	50 Hz	10 s
	24 V	cc	10 s
BVE ER 20	220 V	50 Hz	20 s
	24 V	50 Hz	20 s
	24 V	cc	20 s
BVE ER 35	220 V	50 Hz	35 s
	24 V	50 Hz	35 s
	24 V	cc	35 s
BVE ER 60	220 V	50 Hz	60 s
	24 V	50 Hz	60 s
	24 V	cc	60 s
BVE ER 100	220 V	50 Hz	100 s
	24 V	50 Hz	100 s
	24 V	cc	100 s
BVE VS 150	380 V	50 Hz	20 s
	220 V	50 Hz	30 s
	24 V	50 Hz	30 s
	12 V	cc	30 s
BVE VS 300	380 V	50 Hz	20 s
	220 V	50 Hz	50 s
	24 V	50 Hz	50 s
	12 V	50 Hz	50 s

Exemple de spécification à la commande

Sélectionner un actionneur électrique et un kit de liaison pour un robinet TSA 10F2 PS ISO DN 1/2" tarudé BSP :

1. A partir du premier tableau, sélectionner l'actionneur BVE ER 10.
2. Préciser la tension d'alimentation souhaitée, par exemple 220 V 50 Hz.
3. A partir du deuxième tableau, sélectionner le kit de liaison TSA 10F2 ISO 1/2", BVE ER 10 soit un BVL 441X + carré 11/14.
4. Libellé de la commande : TSA 10 F2 PS ISO - DN 1/2" BSP + BVE ER 10 - 220 V-50 Hz + kit BVL 441X + carré 11/14.

Dimensions et poids (approximatifs) en mm et kg des robinets TSA 10F ISO et TSA 10T ISO motorisés avec l'actionneur BVE ER et BVE VS

Actionneurs BVE ER

Type	A	B	C	D	E	Poids
BVE ER 10	136	92	23	124	45	1,5 kg
BVE ER 20	136	92	23	124	45	1,5 kg
BVE ER 35	151	128	23	152	54	3,0 kg
BVE ER 60	151	128	23	152	54	3,0 kg
BVE ER 100	151	128	23	152	54	3,0 kg

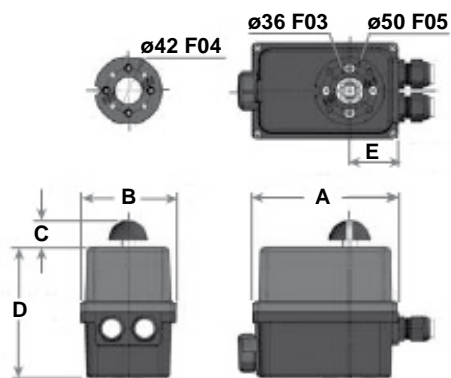

BVE ER 10-20-35-60-100

Actionneurs BVE VS

Type	A	B	C	D	E	F	Poids
BVE VS 150	275	ø170	258	57	35	174	5,6 kg
BVE VS 300	275	ø170	258	57	35	174	5,6 kg

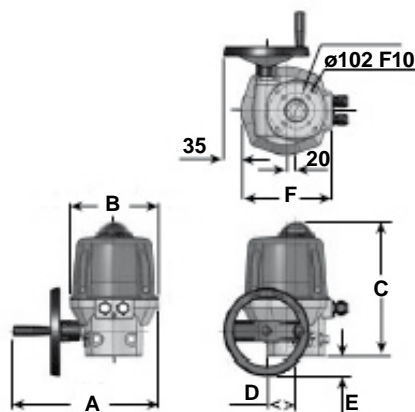

BVE VS 150 et VS300

TSA 10F ou TSA 10T avec kit de liaison BVL___X

Passage standard

DN	E	E1	F	G	Poids
¼"	60	49	26	117	0,92 kg
⅜"	60	49	26	117	0,92 kg
½"	60	49	26	120	0,92 kg
¾"	66	58	28	123	0,95 kg
1"	80	78	33	128	1,65 kg
1¼"	96	91	36	135	2,30 kg
1½"	102	96	41	137	3,05 kg
2"	118	112	47	146	4,60 kg
2½"	146	146	57	159	7,95 kg

Passage intégral

DN	E	E1	F	G	Poids
¼"	60	49	26	117	0,92 kg
⅜"	60	49	26	120	0,92 kg
½"	66	58	28	123	0,95 kg
¾"	80	78	33	128	1,65 kg
1"	96	91	36	135	2,30 kg
1¼"	102	96	41	137	3,05 kg
1½"	118	112	47	146	4,60 kg
2"	146	146	57	159	7,95 kg

