

FTS62 Purgeur à flotteur fermé - Inox (DN15-DN25)

Description

Le FTS62 est un purgeur à flotteur fermé en acier inox avec les pièces internes en acier inox et équipé d'un purgeur d'air automatique

FTC62 - Options disponibles:

L - R Sens du fluide de Gauche-à-Droite

R - L Sens du fluide de Droite-à-Gauche

Normalisation

Cet appareil est conforme à la Directive sur les équipements sous pression 2014/68/EU.

Certification

Cet appareil est disponible avec un certificat matière EN 10204 3.1.

Nota : Toute demande de certificat/inspection doit être clairement spécifiée lors de la passation de la commande.

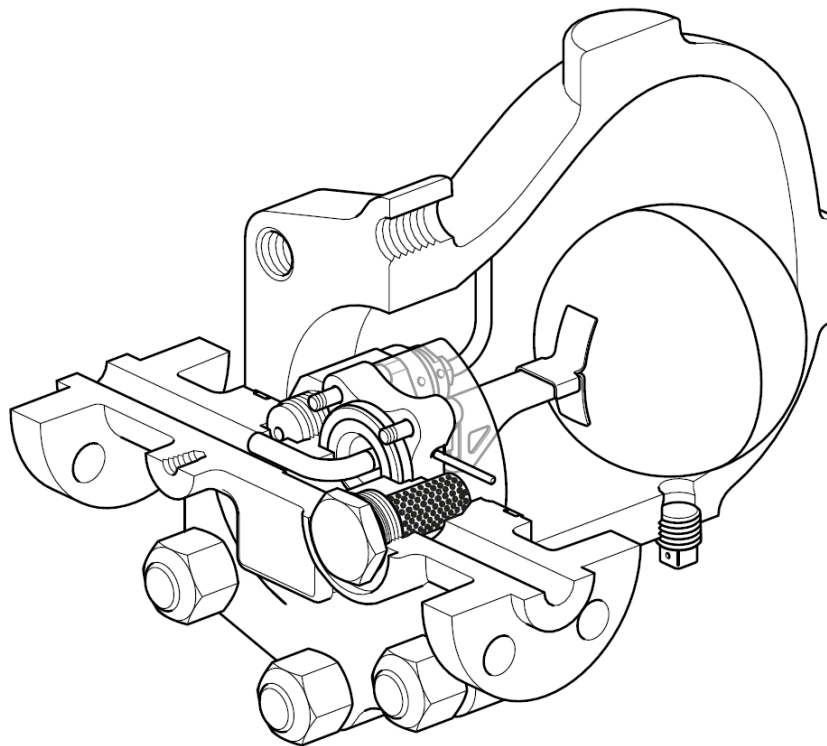

Diamètres et raccords

1/2", 3/4" et 1" Taraudés BSP T Rp (ISO 7-1) ou NPT

1/2", 3/4" et 1" A souder socket weld suivant BS 3799 et classe 3000 lbs. A brides

DN15, DN20 et DN25 Brides EN 1092-1 PN100 †

1/2", 3/4" et 1" Brides ASME B 16.5 Class 600

Nota pour la version PN100:

† La matière utilisée pour les brides apportées par soudure est : Acier inox 1.4301.

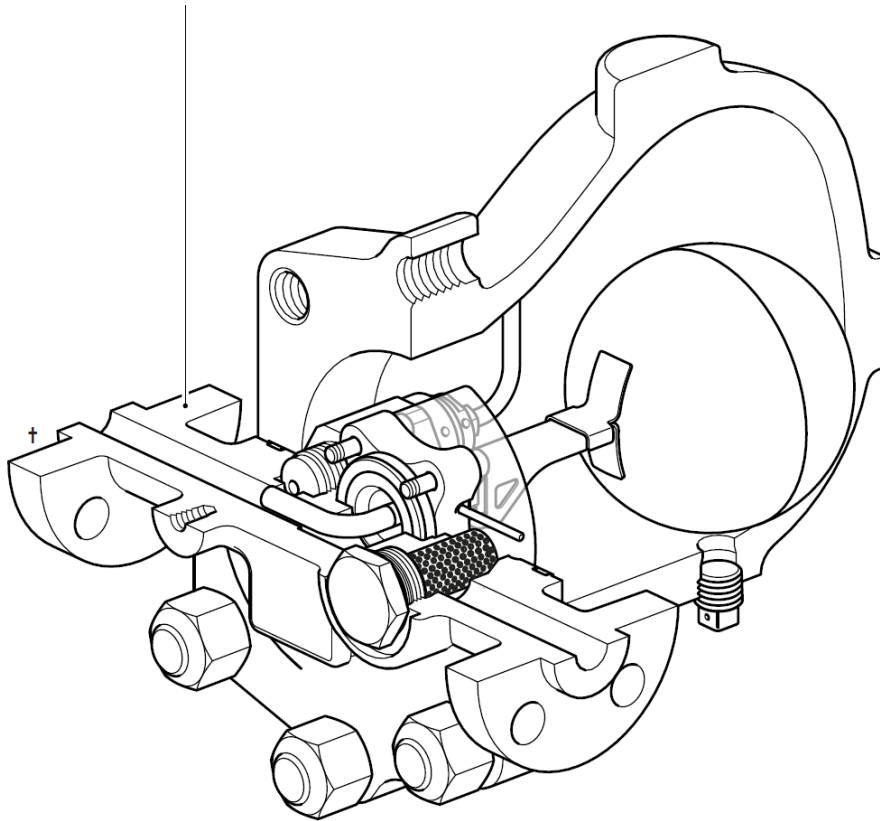

La matière utilisée pour les goujons et écrous sur toutes les versions est :

- Goujons = ASTM A193 B7
- Ecrous = ASTM A194 Gr. 4 suivant 10269

Construction

* Les repères 11, 12, 15 et 16 sont plus clairement identifiés sur le dessin des pièces de rechange en page 9.

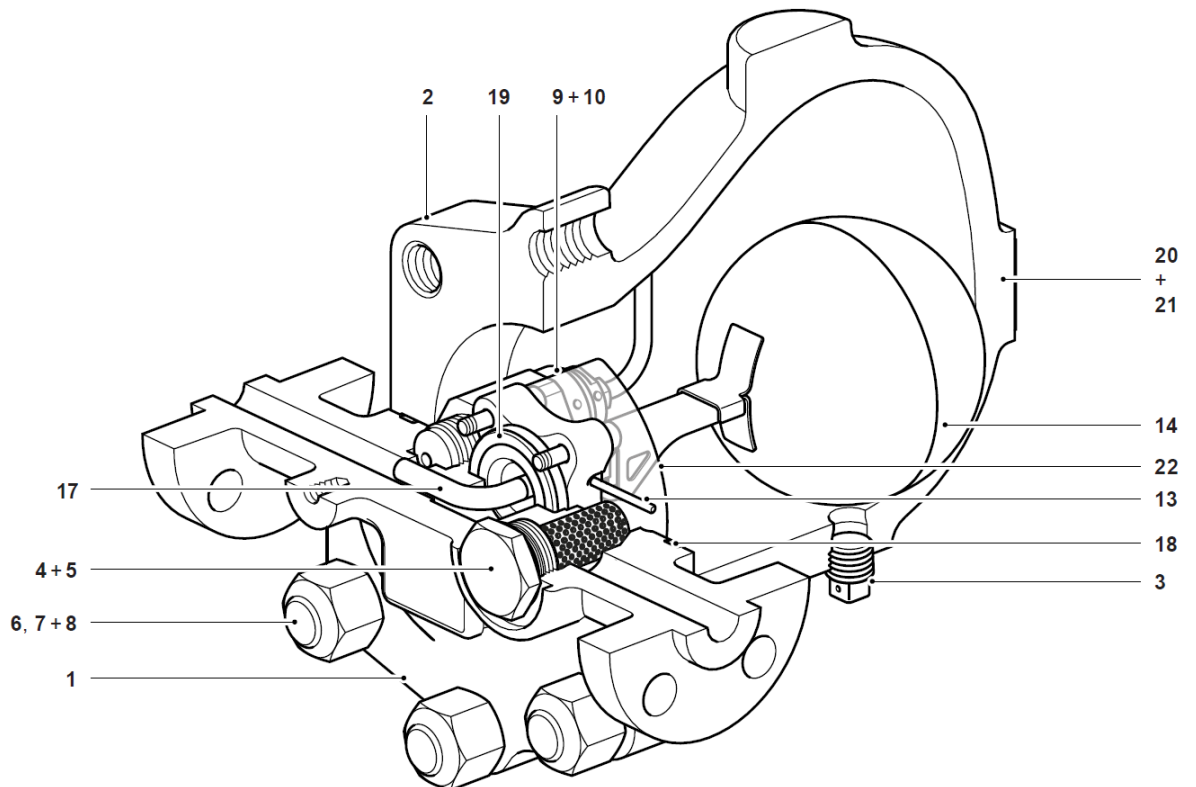

Rep.	Désignation	Matière	
1	Corps	Acier inox	ASTM A351 CF8 EN10213 1.4308
2	Chapeau de corps		
3	Bouchon taraudés 3/8" NPT	Acier inox	CF8 / 1.4308 ou 1.4301 / 304
4	Ecrous 3/4" UNF (x 6)	Acier carbone	ASTM A194 Gr. 7
5	Goujons 3/4" UNF x 85 mm de long (x 6)	Acier carbone	ASTM A193 B7
6	Bouchon de crépine	Acier inox	CF8 / 1.4308 ou 1.4301 / 304
7	Crépine	Acier inox	AISI 316L
8	Joint type 'S'	Acier inox	AISI 304
9	Ensemble purgeur d'air	Acier inox	AISI 431 S29 + 303
10	Tube de purgeur d'air	Acier inox	ASTM A269 304L
11*	Siège	Acier inox	CF8 / 1.4308 ou AISI 303
12*	Vis M6 x 30 (x4)	Acier inox	EN 150 3506-1
13	Axe	Acier inox	ASTM A276 304
14	Ensemble flotteur	Acier inox	AISI 304L
15*	Bille Ø 1/2"	Acier inox	AISI 316
16*	Ressort conique	Acier inox	Gr. 302 S26 Gr. 1
17	Ensemble siège et tube de décharge	Acier inox	AISI 431 S29 + 304L
18	Joints spiralés		
19	Couvercle / Corps et Siège / Corps	Chargé graphite + bande inox 304	
20	Plaque firme	Acier inox	204
21	Vis (2x)	Acier inox	18-8
22	Défecteur	Acier inox	304L

Limites d'emploi (ISO 6552)

Taraudés
Socket Weld

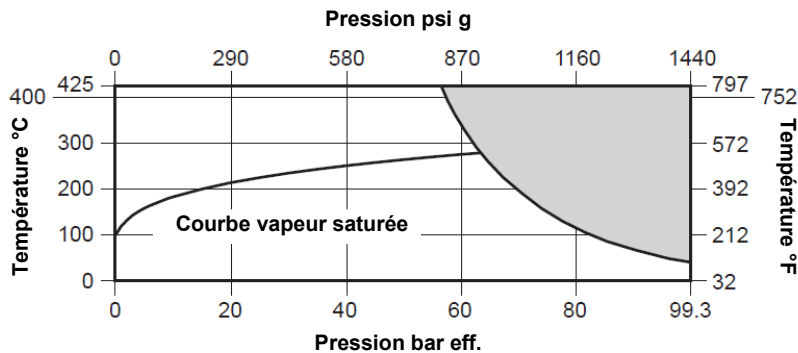

Cet appareil ne doit pas être utilisé dans cette zone ou au-delà des valeurs de PMA ou TMA suivant les raccordements

Conditions de calcul du corps		ASME 600
PMA	Pression maximale admissible	99,3 bar eff. @ 38°C
TMA	Température maximale admissible	425°C @ 56 bar eff.
Température minimale admissible		-29°C
PMO	Pression maximale de service pour de la vapeur saturée	63,1 bar eff. @ 280°C
TMO	Température maximale de service	425°C @ 56 bar eff.
Température de service minimale		0°C
Nota: pour des températures inférieures, nous consulter		
Le produit peut être utilisé en toute sécurité sous des conditions de vide complet		
Pression différentielle minimale de fonctionnement		0,1 bar
ΔPMX	Pression différentielle maximale	FTS62-46 46 bar
		FTS62-62 62 bar
Pression maximale d'épreuve hydraulique à froid:		149 bar eff.

Limites d'emploi (ISO 6552)

A brides EN 1092

PN100

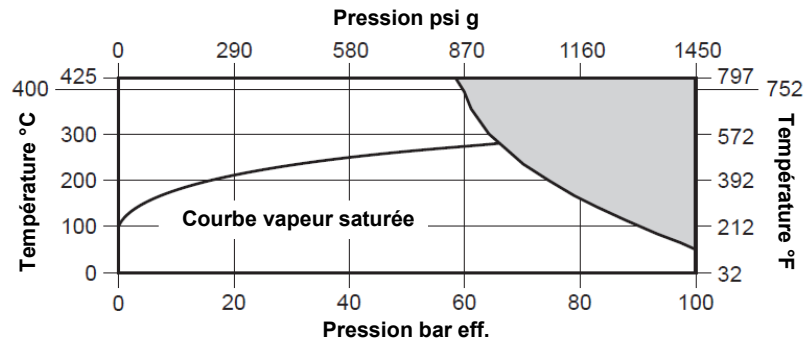

Cet appareil ne doit pas être utilisé dans cette zone ou au-delà des valeurs de PMA ou TMA suivant les raccordements

Conditions de calcul du corps		PN100
PMA	Pression maximale admissible	100 bar eff. @ 50°C
TMA	Température maximale admissible	425°C @ 58,9 bar eff.
Température minimale admissible		-29°C
PMO	Pression maximale de service pour de la vapeur saturée	65,8 bar eff. @ 283°C
TMO	Température maximale de service	425°C @ 58,9 bar eff.
Température de service minimale		0°C
Nota: pour des températures inférieures, nous consulter		
Le produit peut être utilisé en toute sécurité sous des conditions de vide complet		
Pression différentielle minimale		0,1 bar
Δ PMX	Pression différentielle maximale	FTS62-46 46 bar
		FTS62-62 62 bar
Pression maximale d'épreuve hydraulique à froid:		150 bar eff.

Limites d'emploi (ISO 6552)

A brides ASME

Classe 600

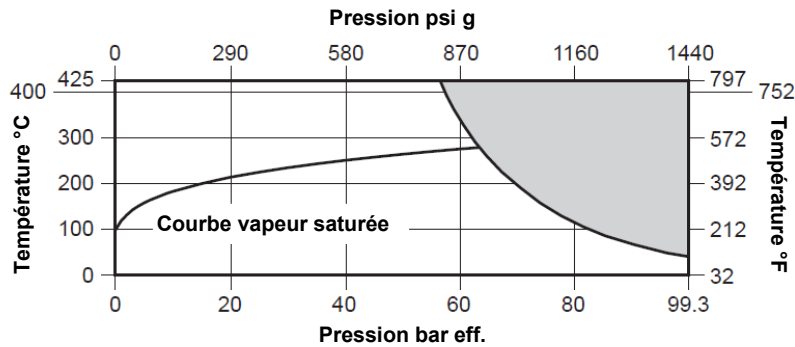

Cet appareil ne doit pas être utilisé dans cette zone ou au-delà des valeurs de PMA ou TMA suivant les raccordements.

Conditions de calcul du corps		ASME 600
PMA	Pression maximale admissible	99,3 bar eff. @ 38°C
TMA	Température maximale admissible	425°C @ 56 bar eff.
Température minimale admissible		-29°C
PMO	Pression maximale de service pour de la vapeur saturée	63,1 bar eff. @ 280°C
TMO	Température maximale de service	425°C @ 56 bar eff.
Température de service minimale		0°C
Nota: pour des températures inférieures, nous consulter		
Le produit peut être utilisé en toute sécurité sous des conditions de vide complet		
Pression différentielle minimale		0,1 bar
ΔPMX	Pression différentielle maximale	FTS62-46 46 bar
		FTS62-62 62 bar
Pression maximale d'épreuve hydraulique à froid:		149 bar eff.

Débits

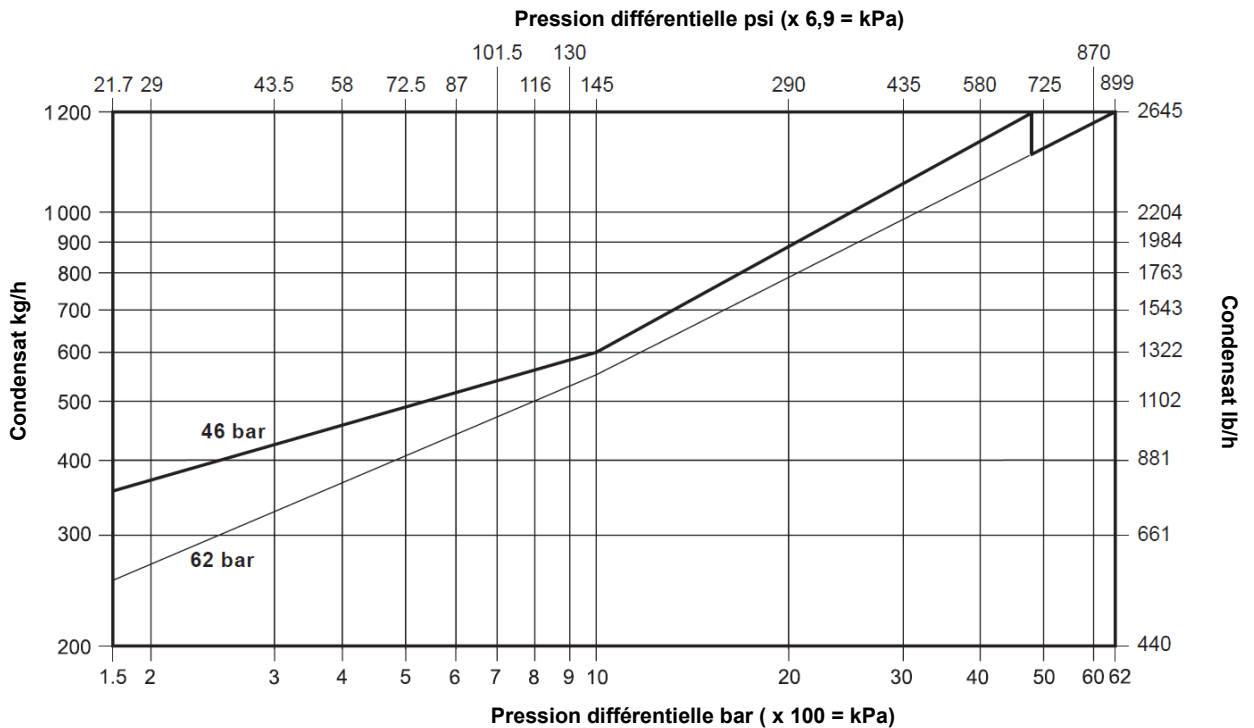

Les débits indiqués ci-dessus sont basés sur un refoulement de condensat à température de la vapeur saturée. Sous des conditions de démarrage à froid, le purgeur d'air bimétallique interne qui est ouvert fournit un débit supplémentaire au clapet principale.

Le tableau suivant donne le débit additionnel minimum d'eau froide à partir du purgeur d'air sur tous les diamètres.

Nota : Le purgeur d'air se ferme à une température de 120°C à 135°C.

Pour des pressions différentielles inférieures à 1,5 bar eff., le débit additionnel d'eau froide est minimal

ΔP en bar	1,5	10	30	46	62
FTC62	Débit additionnel minimum d'eau froide (kg/h)				
Version 46 bar	20	426	536	800	-
Version 62 bar	20	350	440	930	800

Dimensions et Poids (approximatifs) en mm et kg

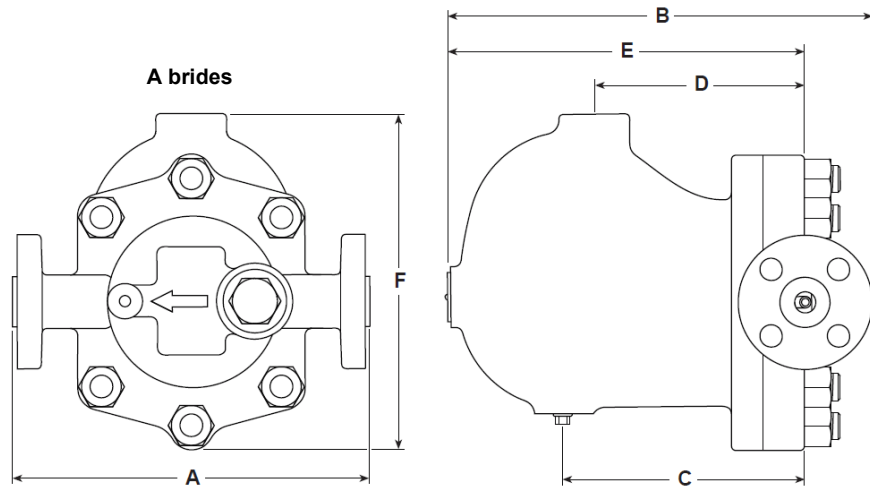

Notes:

- 1. Dimensions face à face PN100 EN 1092-1 et ASME 600 B 16.5

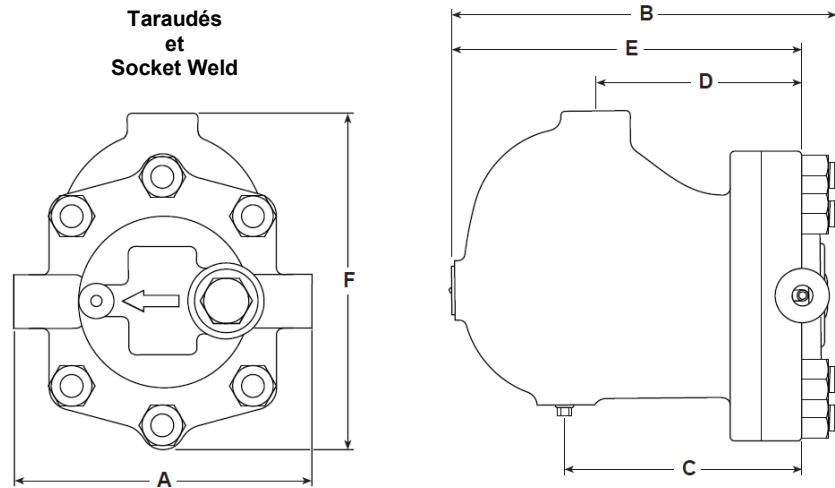

Taille	A brides						Taraudés et Socket Weld			Dimensions communes			
	A	PN100 B	Poids	A	ASME 600 B	Poids	A	B	Poids	C	D	E	F
DN15	300	304	25	261	299	24	190	287,5	22	172,5	148	251,5	239
DN20		316,5	26	271	309	25,5							
DN25		321,5	28	291	314	27							

Information de sécurité, installation et entretien

Pour plus de détails, voir la notice de montage et d'entretien (IM-P179-15) fournie avec l'appareil.

Note d'installation :

Le FTC62 doit être installé avec le sens d'écoulement du fluide dans le sens de la flèche de coulée sur le corps, et avec le flotteur dans un plan horizontal pour qu'il puisse se déplacer verticalement.

Recyclage

Cet appareil est recyclable. Sauf indication contraire mentionnée dans la notice de montage et d'entretien, ces appareils sont recyclables sans danger écologique.

En cas de commande

Exemple : 1 - Purgeur à flotteur fermé Spirax Sarco FTS62-62 L-R - DN25, à brides PN100 suivant EN 1092 avec le corps et le couvercle en acier inox et un purgeur d'air thermostatique.

Pièces de rechange

Les pièces de rechange disponibles sont représentées en trait noir. Les pièces en trait gris ne sont pas fournies comme pièces de rechange.

Pièces de rechange disponibles

Joint de corps / couvercle	18	
Ensemble purgeur d'air + tube de purgeur d'air	9 et 10	
Crépine et joint type 'S'	7 et 8	
	Bouchon taraudés $\frac{3}{8}$ " NPT	3
	Vis M6 x 30 (x4)	12
	Axe	13
	Ensemble flotteur	14
Ensemble de rechange pour entretien	Bille $\varnothing \frac{1}{2}$ "	15
	Ressort conique	16
	Ensemble siège et tube de décharge	17
	Joints spiralés + joint type 'S'	8, 18 et 19
	Défecteur	22
Kit de rechange	3, 7, 8, 9, 10, 12, 13, 14, 15, 16, 17, 18, 19 et 22	



En cas de commande

Toujours utiliser les descriptions données ci-dessus dans la colonne "Pièces de rechange" et spécifier le type et le diamètre du purgeur et la plage de pression.

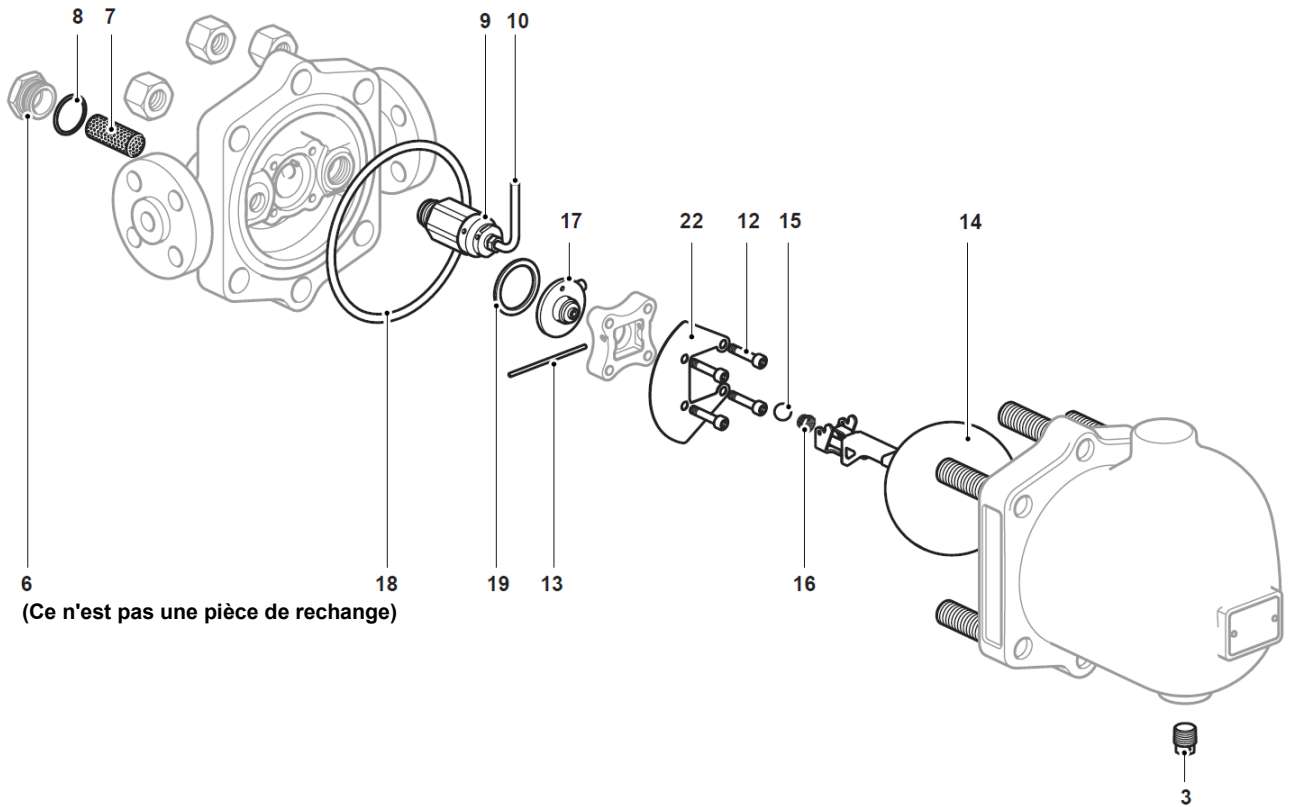
Exemple – 1 - Ensemble de rechange pour entretien pour purgeur Spirax-Sarco FTS62-62 DN25 PN40.



Couples de serrage recommandés

Rep.	Désignation			Nm
3	Bouchon à tête carré $\frac{3}{8}$ " NPT	11 mm S/P	$\frac{3}{8}$ " NPT	Si nécessaire
4	Hex. $\frac{3}{4}$ " UNF Ecrou	1.125" S/P	$\frac{3}{4}$ " UNF	252 – 260
6	Bouchon de crépine	32 mm S/P	M28 x 1,5	170 – 190
9	Ensemble purgeur d'air	32 mm S/P	M22 x 1,5	80 – 88
10	Tube de purgeur d'air	11 mm S/P	M10 x 1,5	10 – 12
12	Vis 6 pans creux M6 x 30	5 mm S/P	M6	14 - 16