



TI-P150-11-FR

CMGT Indice 4
09.24

Purgeur thermodynamique TD120M haute pression

Description

Le purgeur thermodynamique TD120M haute pression comprend un filtre incorporé et un siège remplaçable pour faciliter l'entretien. Il est disponible en 1/2", 3/4" et 1" avec des raccords à souder socket-weld, butt-weld ou à brides. Il a un faible débit de purge et est spécifiquement étudié pour les applications en vapeur surchauffée jusqu'à 250 bar eff.

Normalisation

Cet appareil est conforme à la Directive Européenne des appareils à pression 2014/68/EU.

Certification

Cet appareil est disponible avec un certificat matière EN 10204 3.1.

Nota : toute demande de certificat/inspection doit être clairement spécifiée lors de la passation de la commande.

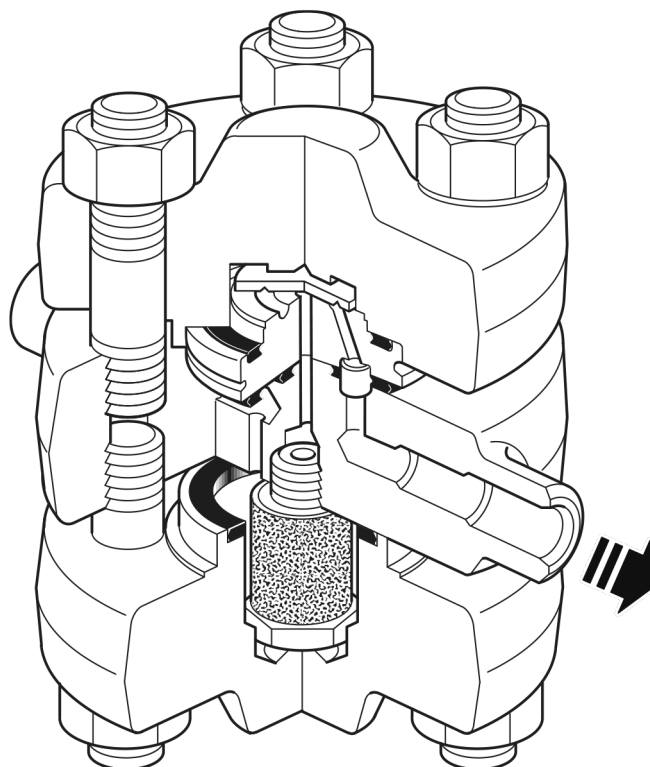

Diamètres et raccords

1/2", 3/4" et 1" : à souder butt-weld suivant schedule 160

1/2", 3/4" et 1" : à souder socket-weld suivant ASME (ANSI) B16.11 Classe 6000

DN15 et DN25 : à brides PN160 et PN250 suivant EN 1092

DN15, DN20 et DN25 : à brides ASME (ANSI) Classe 600, 900 et 1500, et PN100 suivant EN 1092

Construction

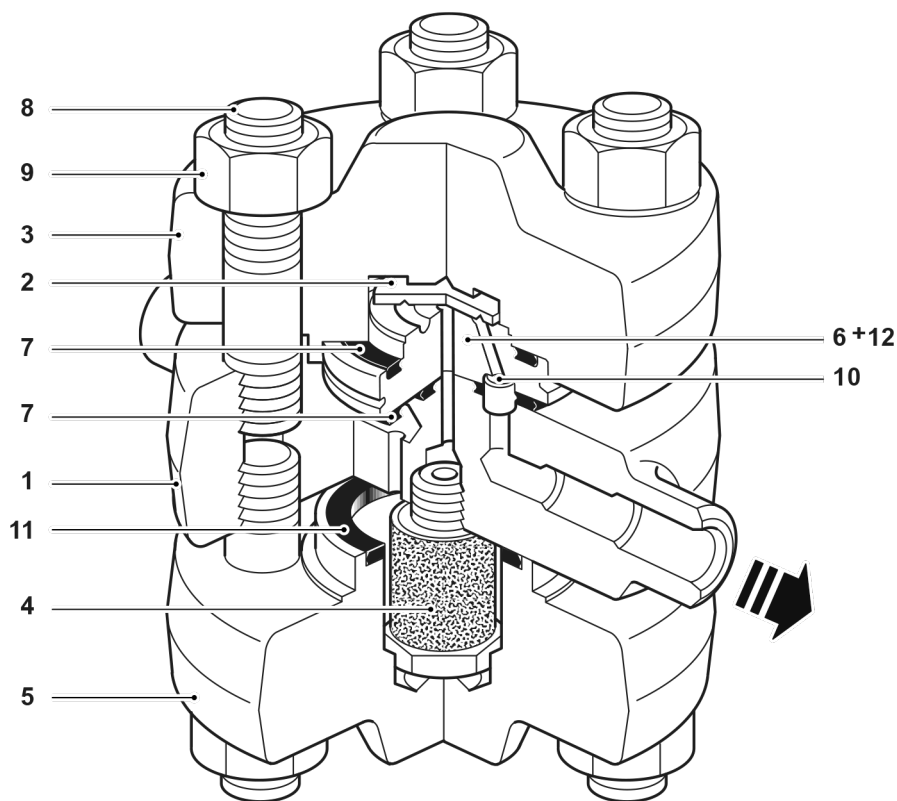

Rep	Désignation	Matière	
1	Corps	Acier allié	ASTM A182 F22
2	Disque	Acier	BS EN ISO 4957
3	Couvercle supérieur	Acier allié	ASTM A182 F22
4	Crépine	Acier inox	BS 970 304 S15/inox fritté
5	Couvercle inférieur	Acier allié	ASTM A182 F22
6*	Siège	Acier	BS 4659 Gr. BD2
7	Joint de couvercle	Acier inox spiralé/graphite exfolié chargé	
8	Goujons de couvercle	Acier	ASTM A193 Gr. B16
9	Écrous de couvercle	Acier	ASTM A194 Gr. 4
10	Joint de siège	Acier inox spiralé/graphite exfolié chargé	
11	Joint de couvercle	Acier inox spiralé/graphite exfolié chargé	
12*	Férule	Acier inox	

*Nota : le repère 12 (férule) est emmanché dans le repère 6 (siège).

Limites de pression/température (ISO 6552)

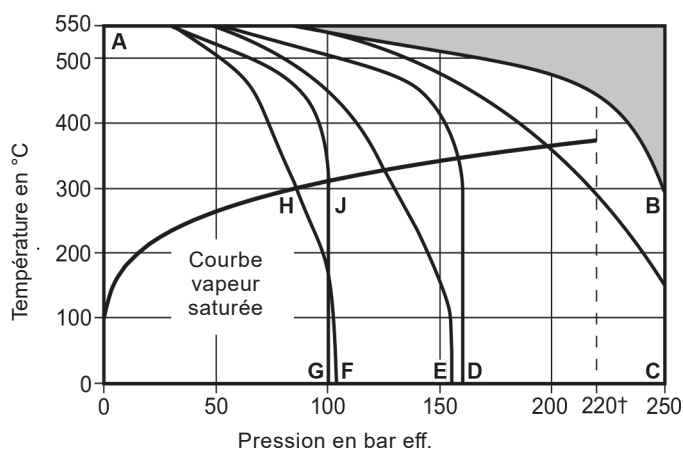

Cet appareil ne doit pas être utilisé dans cette zone.

A - B A brides PN250 suivant EN 1092, A souder socket-weld et butt-weld

A - C A brides ASME (ANSI) Classe 1500

A - D A brides PN160 suivant EN 1092

A - E A brides ASME (ANSI) Classe 900

A - H - F A brides ASME (ANSI) Classe 600

A - J - G A brides PN100 suivant EN 1092

Nota : si l'appareil est utilisé avec des pressions supérieures à 170 bar eff., il est alors recommandé une inspection régulière du siège.

Conditions de calcul du corps		PN250
PMA	Pression maximale admissible	250 bar eff. à 300°C
TMA	Température maximale admissible	550°C à 80 bar eff.
Température minimale admissible		-29°C
†PMO	Pression maxi de fonctionnement pour de la vapeur saturée	220 bar eff. à 374°C
TMO	Température maxi de fonctionnement	550°C à 80 bar eff.
Température minimale de fonctionnement		0°C
Nota : pour des températures inférieures, nous consulter		
PMOB	La contre-pression maximale de fonctionnement ne doit pas excéder 50% de la pression amont	
Pression différentielle minimale de fonctionnement		8 bar eff.
Pression maximale d'épreuve hydraulique		375 bar eff.

Débits (selon ISO 7842)

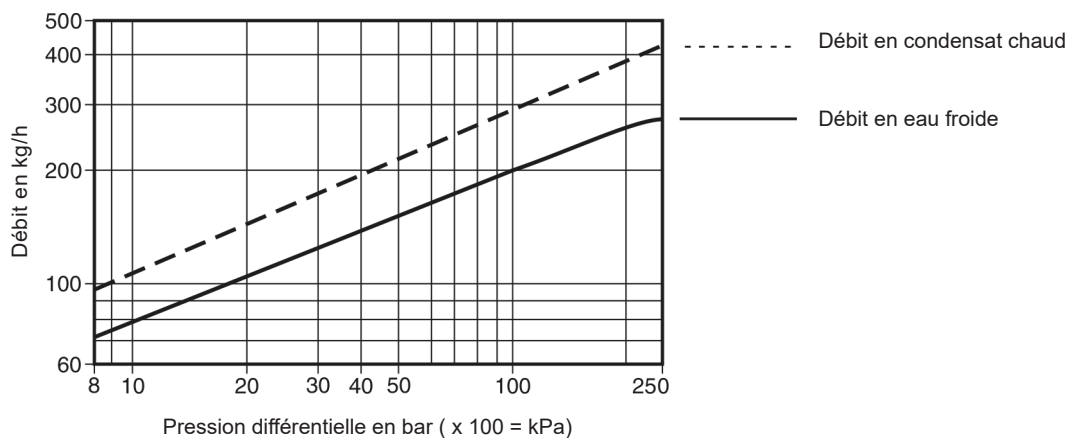

Dimensions/Poids (approximatifs) en mm et kg

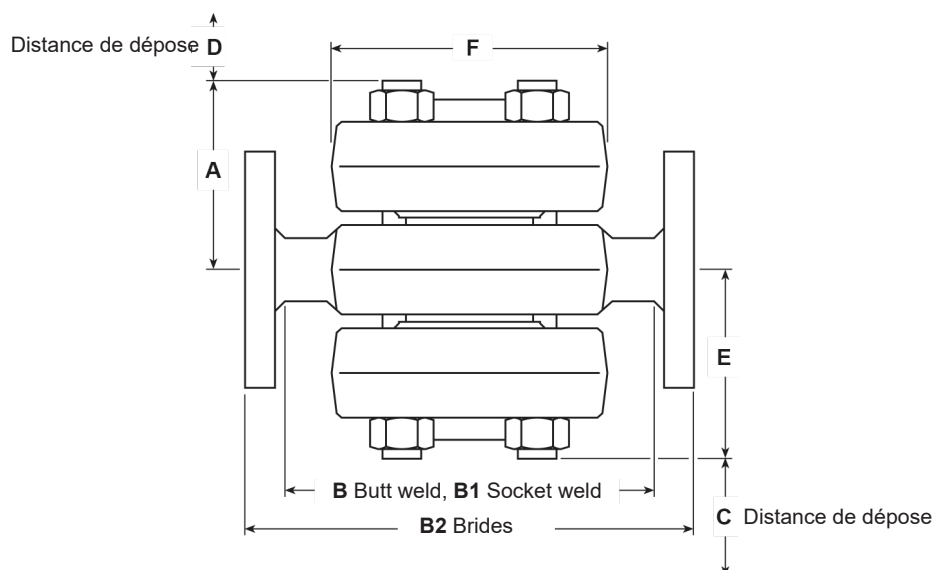

Butt-weld et socket-weld

DN	A	B	B1	C	D	E	F	Poids
1/2"	78	158	156	55	55	78	117	10,5
3/4"	80	158	156	55	55	80	117	10,5
1"	80	158	170	55	55	80	117	10,5

A brides PN100

DN	A	B2	C	D	E	F	Poids
DN15	80	210	55	55	80	117	17,8
DN20	80	240	55	55	80	117	18,7
DN25	80	260	55	55	80	117	21,7

A brides PN160

DN	A	B2	C	D	E	F	Poids
DN15	80	210	55	55	80	117	17,8
DN25	80	260	55	55	80	117	21,7

A brides PN250

DN	A	B2	C	D	E	F	Poids
DN15	80	240	55	55	80	117	17,8
DN25	80	260	55	55	80	117	21,7

A brides ASME (ANSI) Classe 600

DN	A	B2	C	D	E	F	Poids
DN15	80	210	55	55	80	117	17,8
DN20	80	240	55	55	80	117	18,7
DN25	80	260	55	55	80	117	21,7

A brides ASME (ANSI) Classe 900 et 1500

DN	A	B2	C	D	E	F	Poids
DN15	80	240	55	55	80	117	17,8
DN20	80	240	55	55	80	117	18,7
DN25	80	260	55	55	80	117	21,7

Information de sécurité, installation et entretien

Pour plus de détails, voir la notice de montage et d'entretien (IM-P150-12) fournie avec l'appareil.

Note d'installation :

Le TD120M est monté sur une tuyauterie horizontale avec la plaque-firme à la partie supérieure. Pour faciliter l'entretien, des robinets d'isolement doivent être installés en amont et en aval du purgeur.

Recyclage

Cet appareil est recyclable sans danger écologique.

Pièces de rechange

Les pièces de rechange disponibles sont représentées en trait plein. Les pièces en trait interrompu ne sont pas fournies comme pièces de rechange.

Pièces de rechange disponibles

Jeu de goujons et écrous de couvercle	8 (jeu de 8), 9 (jeu de 8)
Crépine et joint	4, 11
Jeu de joints	7 (jeu de 2), 10, 11
Kit d'entretien	2, 4, 7 (jeu de 2), 10, 11, 6+12



En cas de commande

Utiliser les descriptions données ci-dessus dans la colonne "Pièces de rechange disponibles" et spécifier le type et le diamètre du purgeur.

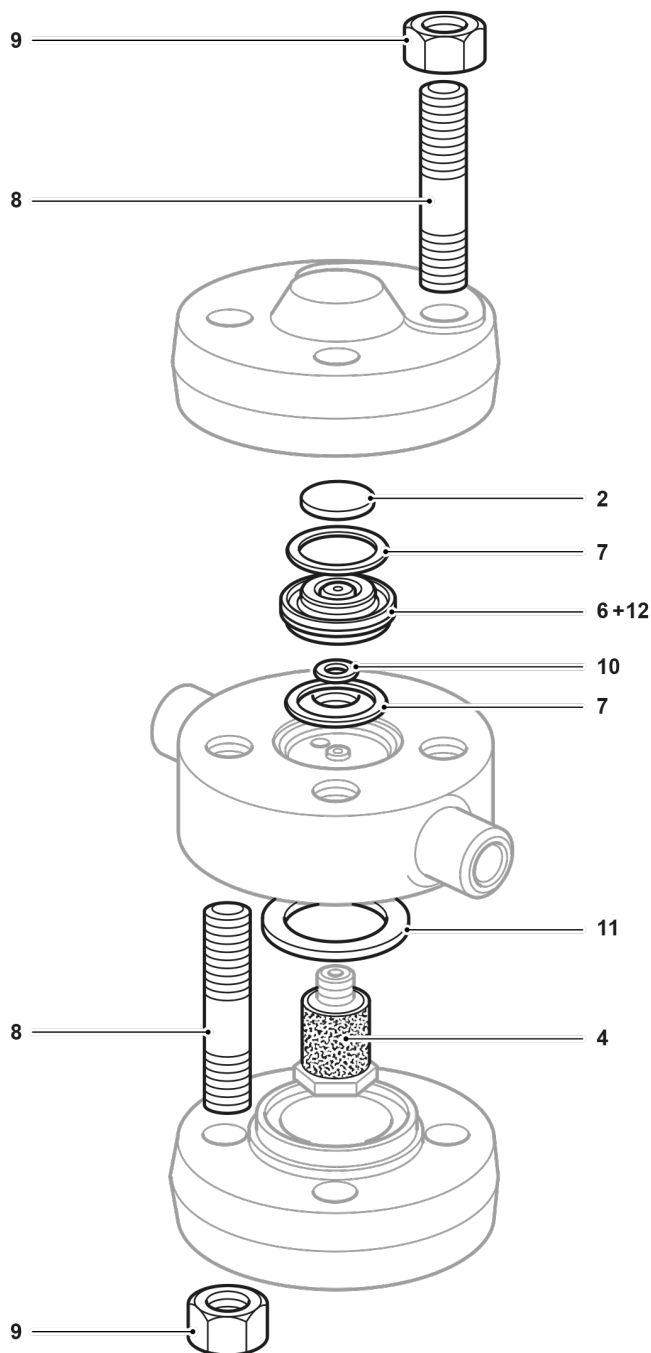
Exemple : 1 - Ensemble siège et disque pour purgeur thermodynamique TD120M haute pression, 1/2".



Couples de serrage recommandés

Rep.	Pièce	 ou 	mm	N m
4	Crépine		22 s/p	25 - 35
8	Goujons de couvercle		M16	85 - 90
9	Écrous de couvercle		23 s/p	160 - 180