

## Séparateur en acier inox austénitique type S6

### Description

Le S6 est un séparateur en acier inox austénitique type 316L utilisé pour éliminer les particules liquides en suspension dans les réseaux de vapeur, d'air comprimé et de gaz.

### Options

Des matelas isolants sont disponibles pour augmenter la performance du séparateur (voir TI-P138-01).

### Normalisation

Cet appareil est conforme à la Directive sur les équipements à pression 2014/68/EU (PED) et porte le marquage **CE** si requis.

### Certification

Cet appareil est disponible avec un certificat matière EN 10204 3.1.

**Nota :** Toute demande de certificat/inspection doit être clairement spécifiée lors de la passation de la commande.

### Diamètres et raccords

1/2", 3/4", 1", 1 1/4", 1 1/2" et 2"

Taraudés BSP ou NPT, à souder socket weld ou butt weld.

DN15, DN20, DN25, DN32, DN40 et DN50

A brides PN40 suivant EN 1092 avec raccords vidange et purge d'air taraudés BSP.

A brides BS 1560 (ASME B 16.5) Classe 150 ou 300 avec raccords vidange et purge d'air taraudés NPT.

**Nota :** Utiliser un séparateur S8 pour des diamètres supérieurs (voir TI-P136-01).

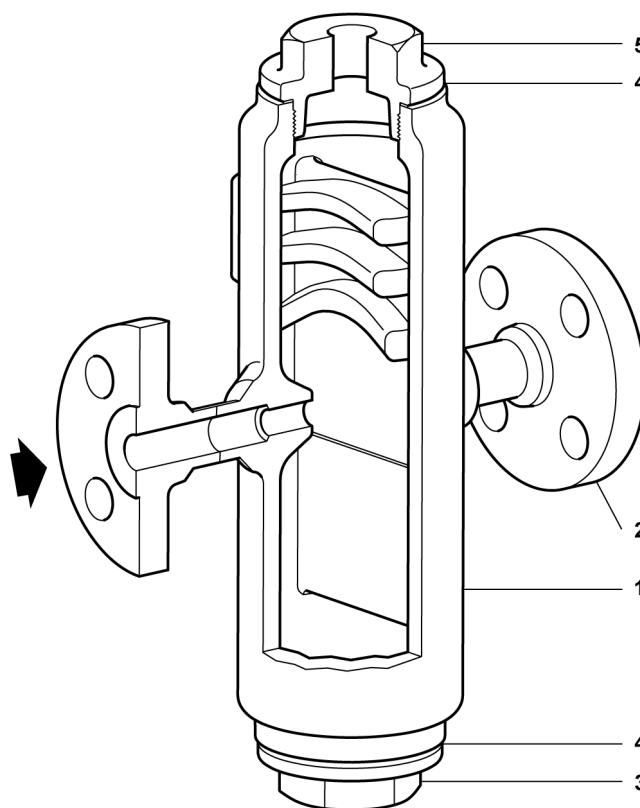

S6 à brides

### Construction

Rep	Désignation	Matière	
1	Corps	Acier inox austénitique 316L	1.4409/ASTM A351 CF3M
2	Brides	Acier inox austénitique	1.4404 ASTM A182 F316L
3	Couvercle	Acier inox austénitique	ASTM A351 Gr- CF3M (316L)
4	Joint de couvercle	Graphite avec insert de soie	
5	Bouchon	Acier inox austénitique	ASTM A351 Gr- CF3M (316L)

## Limites de pression/température

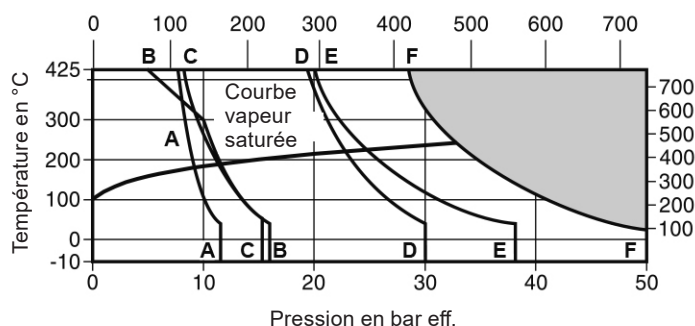

Cet appareil ne doit pas être utilisé dans cette zone.

- A - A** : A brides JIS/KS 10K
- B - B** : A brides ASME Classe 150
- C - C** : A brides PN16 suivant EN 1092
- D - D** : A brides JIS/KS 20K
- E - E** : A brides PN40 suivant EN 1092
- D - D** : A brides ASME Classe 300
- F - F** : Taraudés BSP, NPT, socket weld et butt weld

Conditions de calcul du corps		PN50/ASME 300	
PMA	Pression maximale admissible	50 bar eff. à 50°C	
TMA	Température maximale admissible	425°C à 28 bar eff.	
Température minimale admissible		-10°C	
PMO	Pression maximale de fonctionnement pour de la vapeur saturée	JIS/KS 10K	9,9 bar eff.
		PN16	11,4 bar eff.
		ASME 150	11,4 bar eff.
		JIS/KS 20K	23,5 bar eff.
		PN40	25,8 bar eff.
		ASME 300	34,1 bar eff.
		Taraudés/SW/BW	34,1 bar eff.
TMO	Température maximale de fonctionnement	425°C à 28 bar eff.	
Température minimale de fonctionnement		-10°C	
Nota : Pour des températures de fonctionnement inférieures, nous consulter.			
Pression maximale d'épreuve hydraulique à froid		JIS/KS 10K	20,6 bar eff.
		PN16	24,0 bar eff.
		ASME 150	30,0 bar eff.
		JIS/KS 20K	50,0 bar eff.
		PN40	60,0 bar eff.
		ASME 300	76,6 bar eff.
		Taraudés/SW/BW	76,6 bar eff.

Nota : Les séparateurs S6 peuvent être fournis avec des brides de classe inférieure à la classe du corps. Dans ce cas, le séparateur sera de la classe des brides et non du corps pour les limites pression / température.

## Dimensions (approximatives) en mm

DN	Taraudés SW, BW	PN16	PN40	ASME 150	ASME 300	B	C	D	F	G	H
	A	A	A	A	A						
DN15 - 1/2"	130	-	204	204	204	150	294	68	1"	1/2"	83
DN20 - 3/4"	130	-	212	212	212	146	347	68	1"	1/2"	83
DN25 - 1"	178	-	260	260	260	170,5	386	68	1"	1/2"	130
DN32 - 1 1/4"	190	-	277	277	277	195	440	68	1"	1/2"	144
DN40 - 1 1/2"	220	-	314	314	314	208	508	68	1"	1"	168
DN50 - 2"	214	-	314	314	314	208	558	68	1"	1"	168

## Poids/Volume (approximatifs) en kg et litres

DN	Poids		Volume	
	Taraudés SW et BW	A brides	Taraudés SW et BW	A brides
DN15 - 1/2"	6,0	7,5	0,71	0,72
DN20 - 3/4"	6,0	9,2	0,90	0,92
DN25 - 1"	12,2	15,1	2,83	2,86
DN32 - 1 1/4"	16,2	20,4	4,15	4,19
DN40 - 1 1/2"	22,5	27,3	6,93	7,00
DN50 - 2"	24,4	30,8	7,74	7,88

## Couples de serrage recommandés

Rep		N m
3 et 5	46 s/p	300

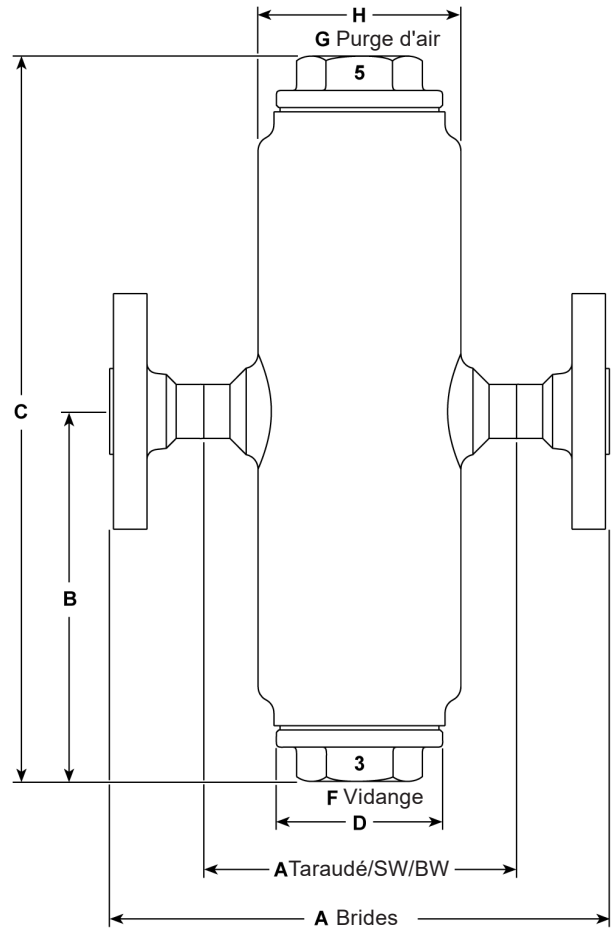

## Informations de sécurité, installation et entretien

Pour de plus amples informations, se référer à la notice de montage et d'entretien (IM-P023-55) fournie avec chaque appareil.

### Note d'installation :

Montage sur tuyauterie horizontale avec point de purge sous la ligne.

Afin d'éliminer le liquide séparé, il est nécessaire d'équiper le séparateur d'un poste de purge. Ce séparateur peut également recevoir un poste de purge d'air en partie supérieure afin d'évacuer l'air présent dans les réseaux vapeur. S'il n'est pas nécessaire d'installer un ensemble de purge d'air, le bouchon de protection en plastique doit être remplacé par un bouchon en acier inox de classe 3000 lb.

### Recyclage

Ce produit est recyclable sans aucun danger écologique.

### En cas de commande

**Exemple :** Séparateur S6 en acier inox austénitique DN20, à brides PN40 suivant EN 1092.