

Spira-trol™ Vannes 2 voies Séries K - DN125 au DN300

Description

Spira-trol™ est une gamme de vannes 2 voies simple siège avec cage suivant les normes standards EN et ASME. Ces vannes sont disponibles en trois matières de corps différentes, dans des diamètres allant du DN125 au DN300 (6" à 12"). Lorsqu'elles sont utilisées avec un actionneur linéaire électrique ou pneumatique, elles fournissent une régulation modulante ou 'Tout ou Rien'.

Note importante : A travers ce document, nous faisons référence à une vanne de régulation standard KE ou KEA. Hormis le type de clapet, les vannes KE, KEA, KF, KFA, KL et KLA seront identiques.

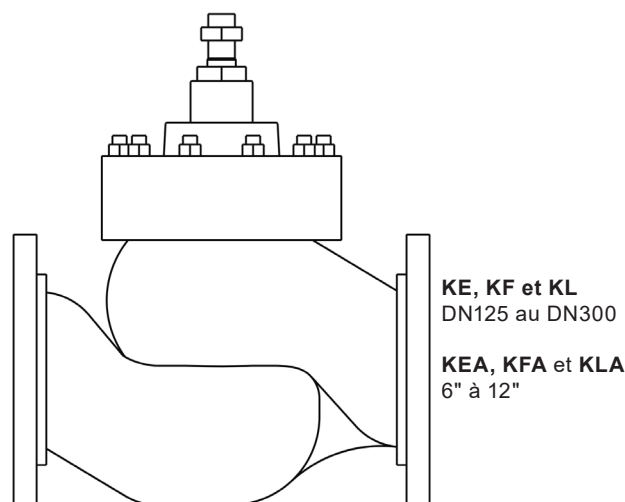

Diamètres et raccords

Type de vannes	Matière	PN16	PN25	PN40	JIS/KS10	JIS/KS20	ASME 150	ASME 300
KE	Fonte GS	DN125 - DN300			DN125			
	Acier carbone			DN125 - DN300				
	Acier inox			DN125 - DN300				
KEA	Fonte GS							
	Acier carbone						6" à 12"	6" à 12"
	Acier inox						6" et 8"	6" et 8"

ASME 150 et ASME 300 sont disponibles avec une face plate pour une utilisation avec la bride ASME 125 et ASME 250.

Normalisation

Conçu en accord avec la norme EN 60534. Cet appareil est conforme à la Directive sur les appareils à pression 2014/68/EU (PED) et porte la marque CE lorsque c'est nécessaire.

Certification

Ce produit est fourni avec le certificat EN 10204 3.1. En option, un test d'étanchéité de siège est disponible sur demande.

Nota : Toute demande de certificat/inspection doit être clairement spécifiée lors de la passation de commande.

Caractéristiques de Spira-trol™

KE et KEA	Égal pourcentage (E) - Disponible pour la plupart des applications de régulation modulante de process fournissant une bonne régulation à tous les débits.
KF et KFA	Ouverture rapide (F) - Uniquement pour les applications 'Tout ou Rien'.
KL et KLA	Linéaire (L) - Principalement pour la régulation de débit où la pression différentielle à travers la vanne est constante.

Vannes Spira-trol™ - Options

Étanchéité de tige	Étanchéité chevrons PTFE	Standard
	Garniture graphite	Applications haute température
Siège	Métal/métal	Acier inox 431 - Standard
	Portée souple (pas disponible en DN300)	Jusqu'à 220°C - PEEK (P) pour étanchéité classe VI
	Clapet durci	Acier inox 316L avec face stellitée 6 - pour les applications sévères
Type de chapeau	Chapeau standard	
	Prolongateur pour les grands diamètres de tuyauterie calorifugés ou les applications haute/basse température	
Clapet	Cage standard	
	Cage réducteur de bruit et anti-cavitation (voir TI-S24-59)	

Les vannes Spira-trol™ sont compatibles avec les actionneurs et positionneurs suivants :

Électriques	Séries AEL7
Pneumatiques	Séries PN1000, PN2000, PN9000 et TN2000
	PP6 (pneumatique)
Positionneurs	EP6 (électropneumatique)
	SP7 et SP8 (électropneumatique à base de microprocesseur)

Pour plus de renseignements, voir les fiches techniques appropriées.

Pour les clapets spéciaux : TI-S24-59

Pour les vannes DN15 - 100 : TI-S24-71 & TI-S24-72

Pour les positionneurs numériques: TI-P706-01, TI-P706-04 et TI-P707-02

Pour les positionneurs pneumatiques : TI-P704-01

Pour les positionneurs électro-pneumatiques : TI-P703-01 et TI-P703-03

Construction - DN125 au DN300 (6" à 12")

Matière du corps	Type	Rep	Désignation	Matière
Acier carbone	KE43	1	Corps	Acier BS EN 10213 GP240GH+N (1.0619N)
		2	Chapeau	
	KEA43	1	Corps	Acier ASTM A216 WCB
		2	Chapeau	
Acier inox	KE63	1	Corps	Acier inox EN 10213 (1.4408)
		2	Chapeau	
	KEA63	1	Corps	Acier inox ASTM A351 CF8M
		2	Chapeau	
Fonte GS	KE73	1	Corps	Fonte GS EN-GJS-400-18-LT
		2	Chapeau	

**Vanne non équilibrée
DN125**

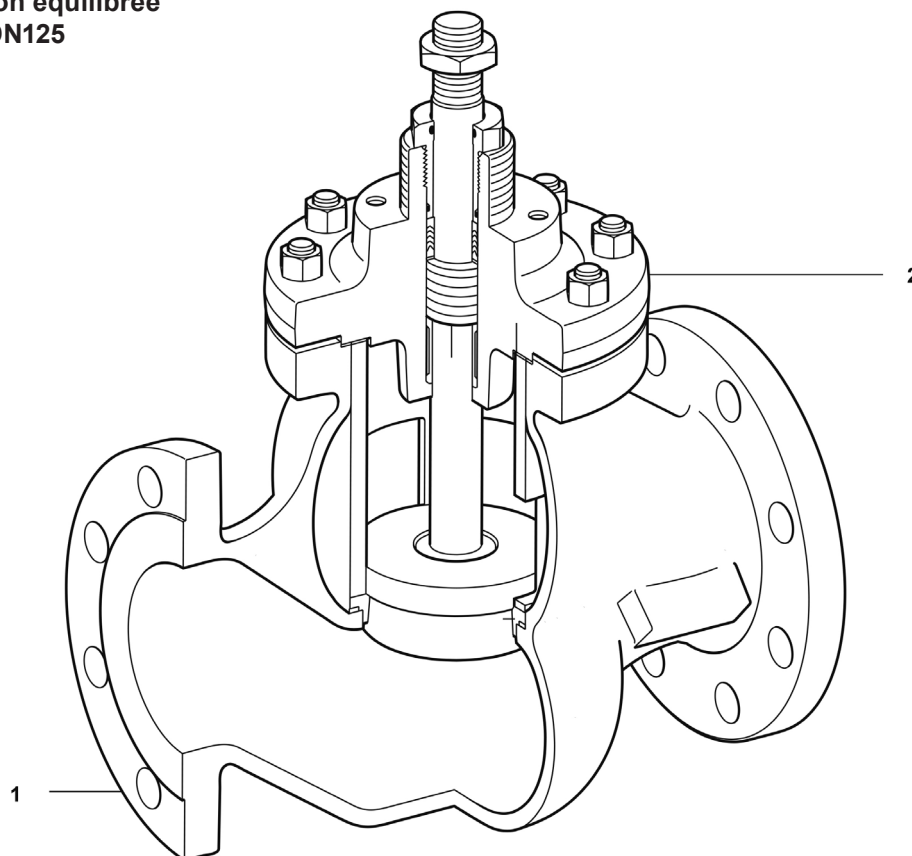

Construction - DN125 au DN300 (6" à 12") (Suite)

Matière du corps	Type	Rep	Désignation	Matière
Toutes les versions	3	Écrou de blocage de tige	Tous les autres	Acier inox AISI 431
			KE63	Acier inox AISI 316L
			Version W	Stellite 6
	4	Cage		Acier inox
	6	Siège annulaire	Version T	Acier inox AISI 431 S29
			Versions P	PEEK
			Tous les autres	Acier inox Stellite 6
	9	Guide de tige		Stellite
	10	Joint de tige (non utilisé dans les DN125)		Acier inox
	11	Rondelle de garniture		Acier inox AISI 416
	14	Rondelle		Acier inox AISI 416L
	15	Joint de chapeau		Acier inox / graphite
	16	Joint de siège		Acier inox / graphite
	20	Écrou d'actionneur		Acier inox AISI316
	21	Écrou de chapeau standard	KE43	Acier carbone BS EN ISO 898-1 Grade 8.8
			KE63	Acier inox A2-80
			KE73	Acier carbone BS EN ISO 898-1 Grade 8.8
			KEA43	Acier carbone ASTM A194 2H
			KEA63	Acier inox ASTM A194 8M
		Écrou de chapeau haute température	Acier inox DIN IO 3506 A2	
22	Goujons de chapeau standard	KE43	Acier carbone BS EN ISO 898-1 Grade 8.8	
		KE63	Acier inox A2	
		KE73	Acier carbone BS EN ISO 898-1 Grade 8.8	
		KEA43	Acier carbone ASTM A193 B7	
		KEA63	Acier inox ASTM A193 B8M2	
	Goujons de chapeau haute température	KE43	Acier inox DIN ISO 3506 A2-80	
		KE73		
Versions garniture PTFE	8	Ressort	Acier inox	
	12	Jeu de garniture chevron	PTFE	
	17	Joint torique de tige	Viton	
	18	Joint torique de chapeau	Viton	
Versions garniture haute température	26	Garniture	Graphite	
Versions équilibrées	3a	Ensemble clapet et tige	Acier inox	
	29	Cage	Acier inox	
	31	Étanchéité équilibrée	Graphite	

Valeurs de Kv

DN			DN125	DN150	DN200	DN250	DN300
Cage standard	Kv standard	Égal %	245	370	580	700	1000
		Linéaire	260	390	640	780	1100
		Ouverture rapide	260	390	640	780	1100
	Réduction 1	Égal %	200	287	370	580	700
		Linéaire	200	287	550	640	780
	Réduction 2	Égal %	100	132	232	370	580
		Linéaire	100	132	232	550	640
	Réduction 3	Égal %	63	103	163	232	370
		Linéaire	63	103	163	232	550
	Réduction 4	Égal %				163	232
		Linéaire				163	232
	Réduction 5	Égal %					163
		Linéaire					163

Note : Pour les Kv faible bruit et anti-cavitation, voir le TI-S24-59.

Valeurs de Cv (US)

$Cv (US) = Cv (UK) \times 1,2009$

DN			DN150	DN200	DN250	DN300
Cage standard	Kv standard	Égal %	433	679	809	1156
		Linéaire	456	749	902	1272
		Ouverture rapide	456	749	902	1272
	Réduction 1	Égal %	336	433	670	809
		Linéaire	336	636	740	902
	Réduction 2	Égal %	154	271	428	670
		Linéaire	154	271	636	740
	Réduction 3	Égal %	120	191	268	428
		Linéaire	120	191	268	636
	Réduction 4	Égal %			188	268
		Linéaire			188	268
	Réduction 5	Égal %				188
		Linéaire				188

Note : Pour les Cv faible bruit et anti-cavitation, voir le TI-S24-59.

Limites de pression/température - KE43 (Acier carbone)

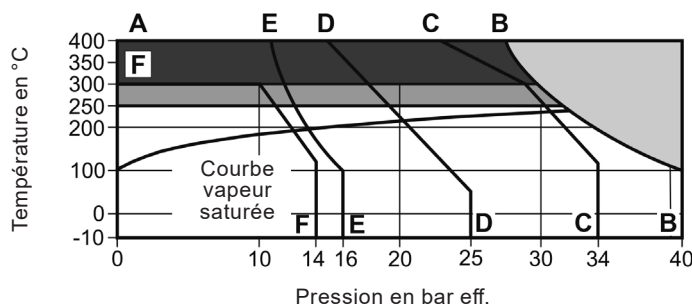

Cet appareil ne doit pas être utilisé dans cette zone.

Une garniture haute température est nécessaire pour une utilisation dans cette zone.

Des boulons et une garniture haute température sont nécessaires pour une utilisation dans cette zone.

A - B : Brides PN40 EN 1092

A - C : Brides JIS / KS 20

A - D : Brides PN25 EN 1092

A - E : Brides PN16 EN 1092

F - F : Brides JIS / KS 10

Notes

- Si la température du fluide est en dessous de zéro et que la température ambiante est inférieure +5°C, les pièces mobiles externes de la vanne et du actionneur doivent être maintenues hors gel pour un fonctionnement normal.
- Lors de la sélection d'une vanne montée avec un soufflet d'étanchéité, les limites de la pression/température du soufflet doivent être lues en même temps que les limites de pression/températures indiquées ci-dessous.

Conditions de calcul du corps		PN40
Pression maximale de calcul		40 bar eff. à 50°C
Pression différentielle maximale de calcul	Siège entièrement en PEEK (P)	19 bar
Température maximale de calcul		400°C
Température minimale de calcul		-10°C
Portée souple PEEK (P)		220°C
Température maximale de fonctionnement	Garniture standard chevron PTFE	250°C
	Prolongateur (E) avec chevron PTFE	400°C
	Garniture haute température (H)	
Prolongateur avec garniture graphite		

Pour les vannes fonctionnant au alentours des 300°C, un prolongateur (E) avec des garnitures en graphite sont recommandés.

Limites de pression/température - KE63 (Acier inox)

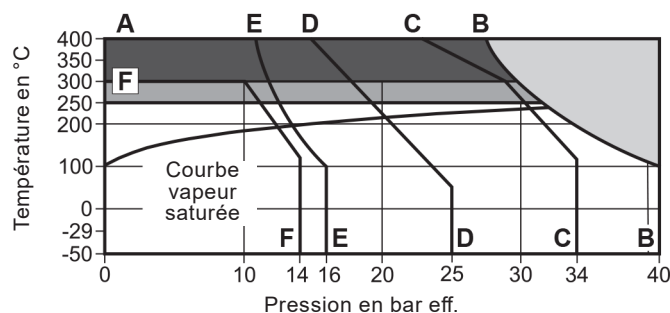

 Cet appareil ne doit pas être utilisé dans cette zone.

 Une garniture haute température est nécessaire pour une utilisation dans cette zone.

 Des boulons et une garniture haute température sont nécessaires pour une utilisation dans cette zone.

A - B : Brides PN40 EN 1092

A - C : Brides JIS / KS 20

A - D : Brides PN25 EN 1092

A - E : Brides PN16 EN 1092

F - F : Brides JIS / KS 10

Notes

- Si la température du fluide est en dessous de zéro et que la température ambiante est inférieure +5°C, les pièces mobiles externes de la vanne et du actionneur doivent être maintenues hors gel pour un fonctionnement normal.
- Lors de la sélection d'une vanne montée avec un soufflet d'étanchéité, les limites de la pression/température du soufflet doivent être lues en même temps que les limites de pression/températures indiquées ci-dessous.

Conditions de calcul du corps		PN40
Pression maximale de calcul		40 bar eff. à 50°C
Pression différentielle maximale de calcul	Siège entièrement en PEEK (P)	19 bar
Température maximale de calcul		400°C
Température minimale de calcul		-10°C
Portée souple PEEK (P)		220°C
Température maximale de fonctionnement	Garniture standard chevron PTFE	250°C
	Prolongateur (E) avec chevron PTFE	
	Garniture haute température (H)	400°C
Prolongateur avec garniture graphite		

Pour les vannes fonctionnant au alentours des 300°C, un prolongateur (E) avec des garnitures en graphite sont recommandés.

Limites de pression/température - KE73 (Fonte GS)

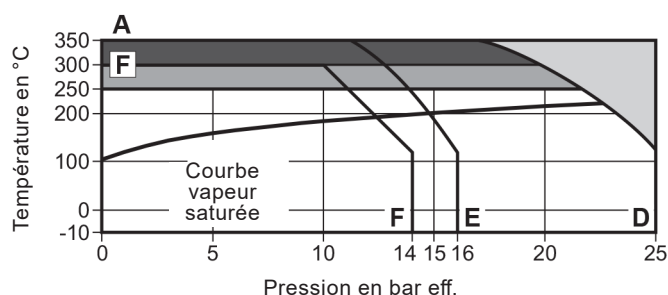

Cet appareil ne doit pas être utilisé dans cette zone.

Une garniture haute température est nécessaire pour une utilisation dans cette zone.

Des boulons et une garniture haute température sont nécessaires pour une utilisation dans cette zone.

A - D : Brides PN25 EN 1092

A - E : Brides PN16 EN 1092

F - F : Brides JIS / KS 10

Notes

- Si la température du fluide est en dessous de zéro et que la température ambiante est inférieure +5°C, les pièces mobiles externes de la vanne et du actionneur doivent être maintenues hors gel pour un fonctionnement normal.
- Lors de la sélection d'une vanne montée avec un soufflet d'étanchéité, les limites de la pression/température du soufflet doivent être lues en même temps que les limites de pression/températures indiquées ci-dessous.

Conditions de calcul du corps		PN25
Pression maximale de calcul		25 bar eff. à 120°C
Pression différentielle maximale de calcul	Siège entièrement en PEEK (P)	19 bar
Température maximale de calcul		350°C
Température minimale de calcul		-10°C
	Portée souple PEEK (P)	220°C
Température maximale de fonctionnement	Garniture standard chevron PTFE	250°C
	Prolongateur (E) avec chevron PTFE	
	Garniture haute température (H)	350°C
	Prolongateur avec garniture graphite	

Pour les vannes fonctionnant au alentours des 300°C, un prolongateur (E) avec des garnitures en graphite sont recommandés.

Limites de pression/température - KEA43 (Acier carbone)

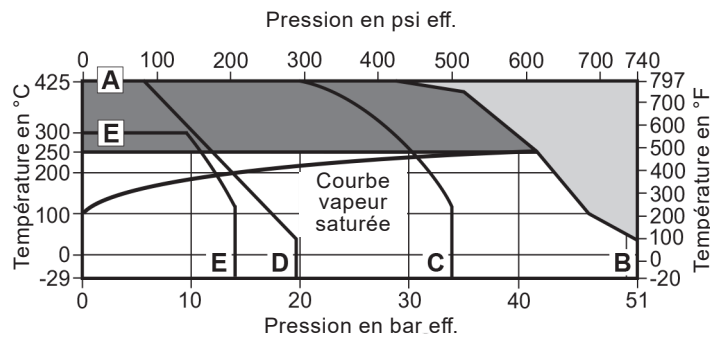

 Cet appareil ne doit pas être utilisé dans cette zone.

 Étanchéité de tige en graphite nécessaire pour une utilisation dans cette région

A - B : Brides ASME 300

A - C : Brides JIS / KS 20

A - D : Brides ASME 150

E - E : Brides JIS / KS 10

Notes

1. Si la température du fluide est en dessous de zéro et que la température ambiante est inférieure +5°C, les pièces mobiles externes de la vanne et du actionneur doivent être maintenues hors gel pour un fonctionnement normal.
2. Lors de la sélection d'une vanne montée avec un soufflet d'étanchéité, les limites de la pression/température du soufflet doivent être lues en même temps que les limites de pression/températures indiquées ci-dessous.
3. En standard, les vannes 2 voies séries KEA, KFA et KLA sont fournies avec une étanchéité de tige en PTFE en option.

Conditions de calcul du corps		ASME 150 et ASME 300
Pression maximale de calcul	ASME 150 (6" à 12" uniquement)	19,6 bar eff. à 38°C
	ASME 300	51,1 bar eff. à 38°C
Pression différentielle maximale de calcul	Siège entièrement en PEEK (P)	19 bar
Température maximale de calcul		425°C
Température minimale de calcul		-29°C
Température maximale de fonctionnement	Portée souple PEEK (P)	220°C
	Garniture standard chevron PTFE	250°C
	Prolongateur (E) avec chevron PTFE	250°C
	Garniture haute température (H)	425°C
	Prolongateur avec garniture graphite	425°C

Pour les vannes fonctionnant au alentours des 300°C (572°F), un prolongateur (E) avec des garnitures en graphite sont recommandés.

Limites de pression/température - KEA63 (Acier inox)

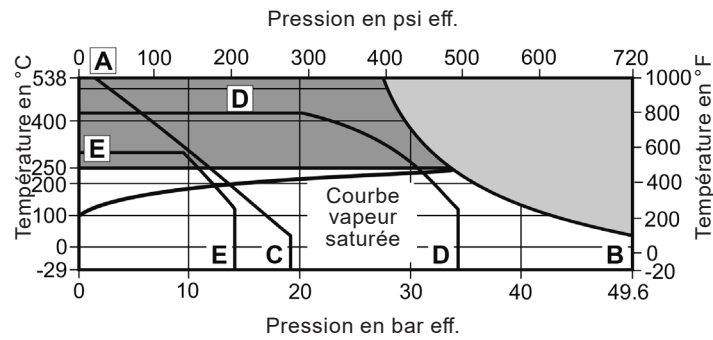

Cet appareil ne doit pas être utilisé dans cette zone.

Étanchéité de tige en graphite nécessaire pour une utilisation dans cette région

- A - B : Brides ASME 300
- A - C : Brides ASME 150
- D - D : Brides JIS / KS 20
- E - E : Brides JIS / KS 10

Notes

- Si la température du fluide est en dessous de zéro et que la température ambiante est inférieure +5°C, les pièces mobiles externes de la vanne et du actionneur doivent être maintenues hors gel pour un fonctionnement normal.
- Lors de la sélection d'une vanne montée avec un soufflet d'étanchéité, les limites de la pression/température du soufflet doivent être lues en même temps que les limites de pression/températures indiquées ci-dessous.
- En standard, les vannes 2 voies séries KEA, KFA et KLA sont fournies avec une étanchéité de tige en PTFE en option.

Conditions de calcul du corps		ASME 150 et ASME 300
Pression maximale de calcul	ASME 150 (6" à 8" uniquement)	19,6 bar eff. à 38°C
	ASME 300	49,6 bar eff. à 38°C
Pression différentielle maximale de calcul	Siège entièrement en PEEK (P)	19 bar
Température maximale de calcul		538°C
Température minimale de calcul		-29°C
Température maximale de fonctionnement	Portée souple PEEK (P)	220°C
	Garniture standard chevron PTFE	250°C
	Prolongateur (E) avec chevron PTFE	
	Garniture haute température (H)	538°C
Prolongateur avec garniture graphite		

Pour les vannes fonctionnant au alentours des 300°C (572°F), un prolongateur (E) avec des garnitures en graphite sont recommandés.

Limites de pression/température - KEA73 (Fonte GS)

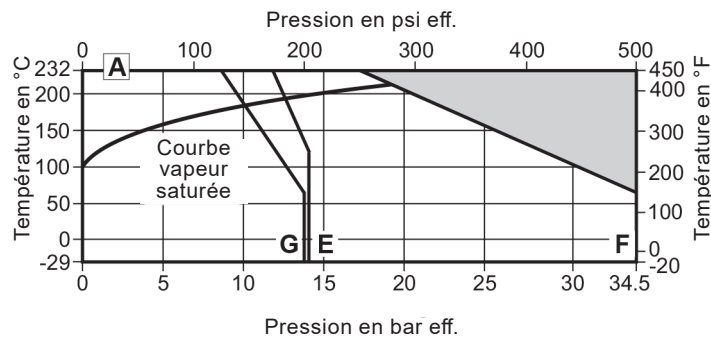

 Cet appareil ne doit pas être utilisé dans cette zone.

A - E : Brides JIS / KS 10

A - F : Brides ASME 250

A - G : Brides ASME 125

Notes

1. Si la température du fluide est en dessous de zéro et que la température ambiante est inférieure +5°C, les pièces mobiles externes de la vanne et du actionneur doivent être maintenues hors gel pour un fonctionnement normal.
2. Lors de la sélection d'une vanne montée avec un soufflet d'étanchéité, les limites de la pression/température du soufflet doivent être lues en même temps que les limites de pression/températures indiquées ci-dessous.
3. En standard, les vannes 2 voies séries KEA, KFA et KLA sont fournies avec une étanchéité de tige en PTFE en option.

Conditions de calcul du corps		ASME 125 et ASME 250
Pression maximale de calcul	ASME 125	13,8 bar eff. à 65°C
	ASME 250	34,5 bar eff. à 65°C
Pression différentielle maximale de calcul	Siège entièrement en PEEK (P)	19 bar
Température maximale de calcul		232°C
Température minimale de calcul		-29°C
Température maximale de fonctionnement	Portée souple PEEK (P)	220°C
	Garniture standard chevron PTFE	
	Garniture graphite (H)	
	Prolongateur (E) avec chevron PTFE	232°C
	Prolongateur avec garniture graphite	

Dimensions pour Vannes 2 voies Spira-trol™ approximative en mm

DN	Brides							D	E Taraudés	F Prolongateur
	Vannes KE			Vannes KEA						
	PN16 PN25 PN40	A1		C1	A1		C1			
		JIS / KS			KS 10	KS 2				
	10	20		ASME 125 et 150	ASME 250 et 300					
DN125 (5")	400	403	425	257				125	M30	538
DN150 (6")	480	451	473	275	451	473	279			556
DN200 (8")	600	543	568	341	543	568	343			621
DN250 (10")	730	673	708	344	673	708	344			622
DN300 (12")	850	737	775	355	737	775	355			634

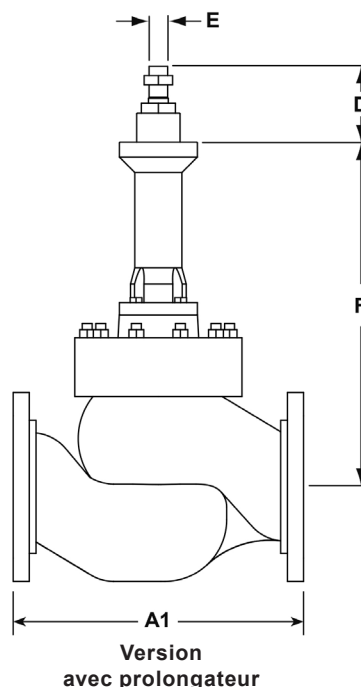
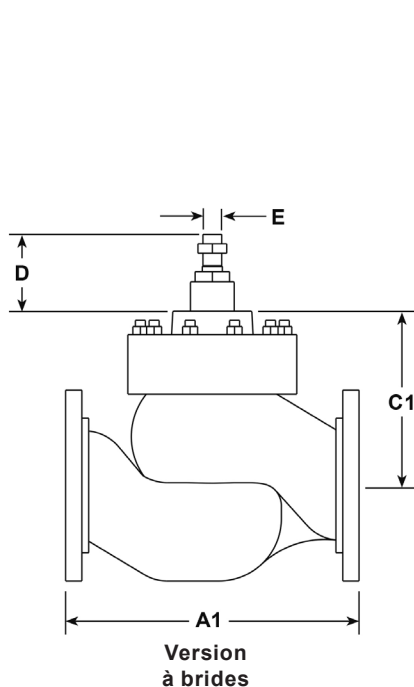

Poids des vannes 2 voies Spira-trol™ approximatif en kg

DN	Vannes KE			Vannes KEA		Prolongateur additionnel	Équilibrée additionnel
	KE43	KE63	KE73	KEA43	KEA63		
DN125 (5")	81	81	81			16	2
DN150 (6")	121	121	121	130	130		3
DN200 (8")	210	210	210	210	210		10
DN250 (10")	228			242			10
DN300 (12")	451			465			16

Dimensions / Poids pour la gamme des actionneurs pneumatiques (approximatifs) en mm et kg

Gamme d'actionneur et variantes	F	G	H	J	Poids	
					Actionneur	Avec volant
PN1500 et PN2500	405	1 114			55	
PN1600 et PN2600	465	1 116			70	
PN9400E	732	465			60	
PN9400R						
TN2277E	532	863	330	330	116	+21,00
TN2277NDA	532	863			98	

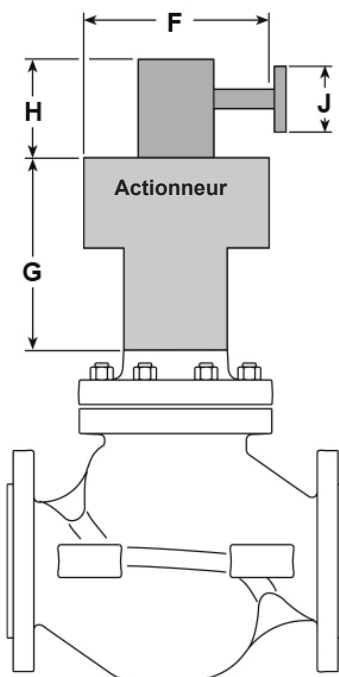

Dimensions / Poids pour la gamme des actionneurs électriques (approximatifs) en mm et kg

Gamme de actionneurs	F	G	Poids
AEL78	216	657	19

Pièces de rechange

Vannes 2 voies Spira-trol™ - Équilibré et non équilibré

DN125 au DN300 - 6" à 12"

Les pièces de rechange disponibles sont représentées en trait plein. Les pièces en trait interrompu ne sont pas fournies comme pièces de rechange.

Nota : Lors de la passation de la commande de pièces de rechange, spécifier clairement et complètement la description de l'appareil donnée sur la plaque-firme sur le corps de la vanne, afin d'être sûr de recevoir les pièces de rechange correspondant à votre appareil.

Pièces de rechange disponibles - Séries K

Jeu de joints (pas de soufflet d'étanchéité)	Équilibré	A, B, G
	Non équilibré	B, G
	Chevrons PTFE	C3
Ensemble d'étanchéité de tige	Garniture graphite Kit de conversion (DN125 à 300)	C4
	Kit d'étanchéité en graphite	C5
Ensemble siège et tige	Équilibré (Pas de joints fournis)	A, D, E
	Non équilibré (pas de joints fournis)	D, E

En cas de commande

Toujours utiliser les descriptions données ci-dessus dans la colonne "Pièces de rechange disponibles", et spécifier le nom, le diamètre et le type de la vanne incluant le code date de l'appareil.

Exemple : 1 - Ensemble d'étanchéité de tige en PTFE pour vanne 2 voies Spira-trol™ - Type KE43 PTSBSS.2 - DN150 - Kv 370.

Montage des pièces de rechange

Des instructions de montage sont données dans la notice de montage et d'entretien fournie avec les pièces de rechange.

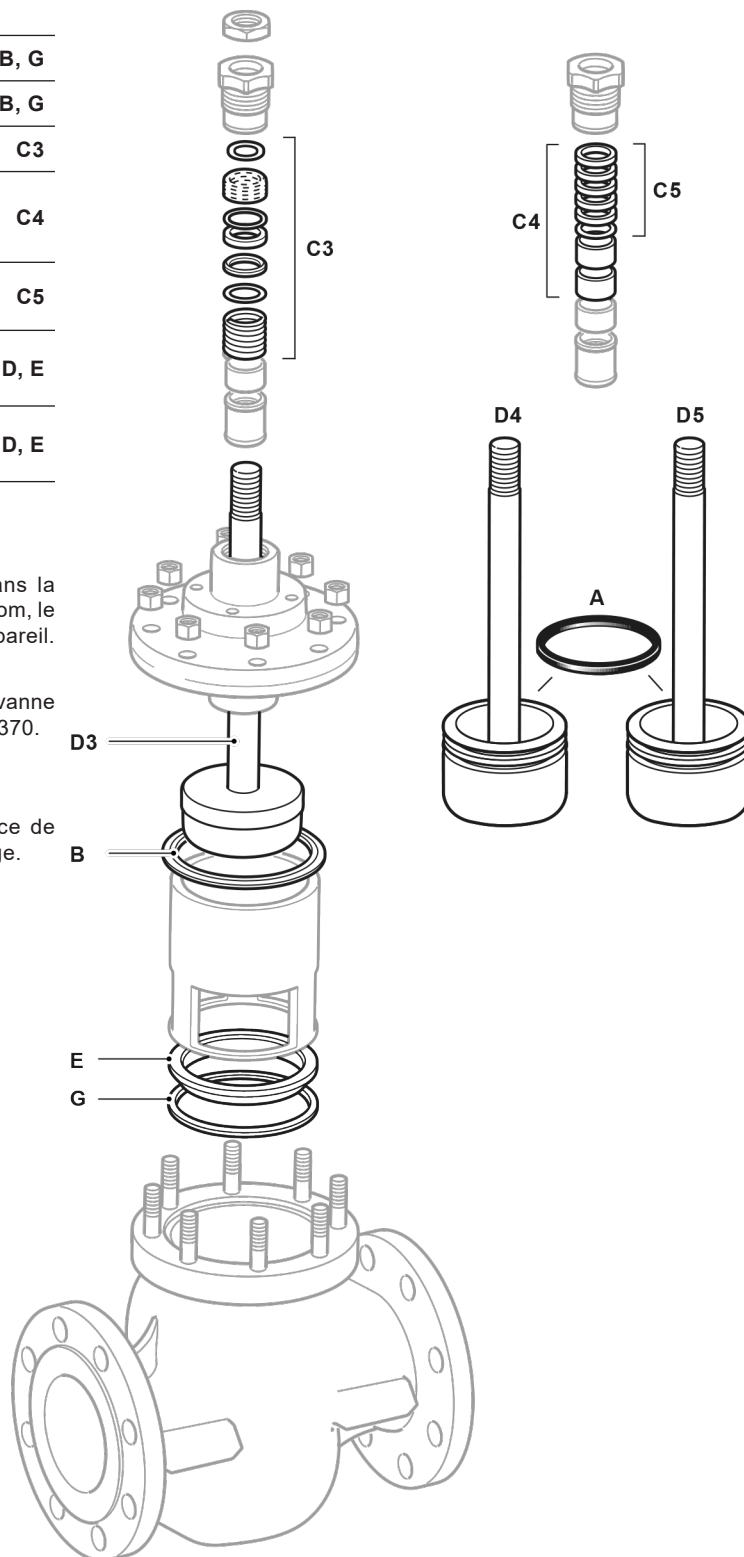

Sélection d'un vanne Spira-trol™

Série de vanne	K = Vanne 2 voies série K	K
Caractéristique de vanne	E = Égal %	E
	F = Ouverture rapide	
	L = Linéaire	
Type de Brides	A = ASME	Vide
	Vide = EN (PN)	
Débit	Vide = En dessous	Vide
	T = Au dessus	
Matière du corps	4 = Acier	4
	6 = Acier inox	
	7 = Fonte GS	
Raccordements	3 = Brides	3
Étanchéité de tige	H = Graphite	
	P = PTFE	
	V = PTFE pour service sur le vide	
Siège	P = Entièrement en PEEK (pas disponible en DN300)	
	T = Acier inox AISI 431	
	W = Acier inox 316L stellité 6	
Type de cage	A1 = 1 étage anti-cavitation	S
	A2 = 2 étages anti-cavitation	
	P1 = 1 étage réducteur de bruit	
	P2 = 2 étages réducteur de bruit	
	P3 = 3 étages réducteur de bruit	
	S = Cage standard	
Équilibrage	B = Équilibré	U
	U = Non équilibré	
Type de chapeau	E = Prolongateur	S
	S = Standard	
Type de visserie	H = Haute température	S
	S = Standard	
Finition	Vide = Standard	Vide
Séries	2 = .2	.2
Diamètre	EN = DN125 au DN300	DN150
	ASME = 6", 8", 10" et 12"	
Kv	A spécifier	Kvs 370
Type de raccordement	A spécifier	Brides PN40

Exemple de sélection

K	E	4	3	P	T	S	U	S	S		.2	-	DN150	-	Kvs 370	-	Brides PN40
---	---	---	---	---	---	---	---	---	---	--	----	---	-------	---	---------	---	-------------

Exemple de commande

Exemple : 1 - Vanne 2 voies Spira-trol™ KE43PTSUSS.2 - DN150 - Kv 370 - Brides PN40.