

HP70

Purgeur bimétallique

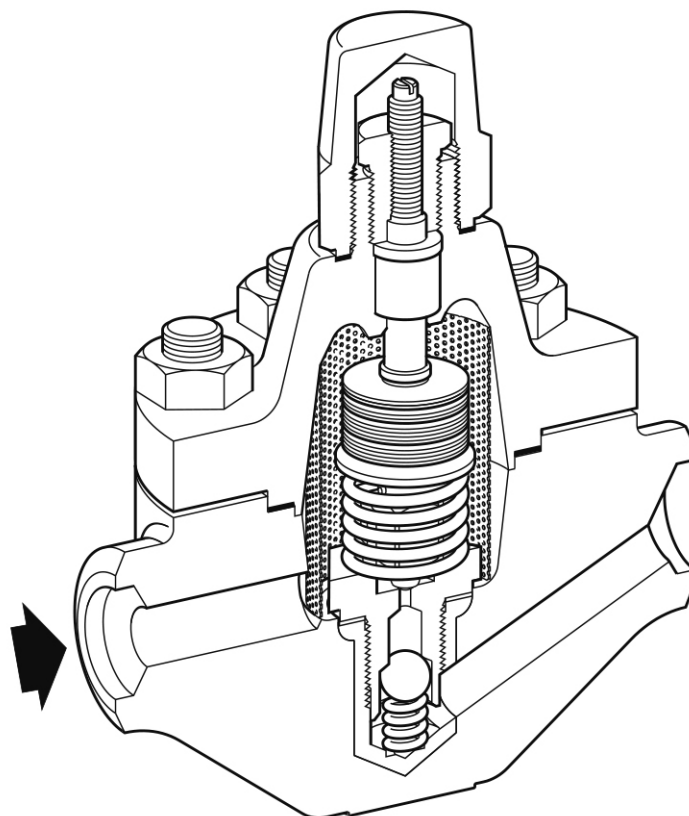

Description

Le purgeur bimétallique Spirax Sarco HP70 est un purgeur fabriqué en acier forgé, conçu pour les applications de purge de ligne vapeur haute pression et haute température.

Il est spécialement conçu pour une utilisation sur de la vapeur haute pression, avec des pièces internes renforcées inox et peut être réparé en ligne. Il fonctionne sans perte de vapeur, et assure une évacuation rapide de l'air, des incondensables ainsi que de grandes quantités d'eau froide au démarrage.

Normalement ouvert en cas de défaillance, il est équipé d'un clapet de retenue, d'une crépine incorporée et d'un dispositif de réglage extérieur de la température d'évacuation du condensat.

Normalisation

Cet appareil est conforme à la Directive 2014/68/EU sur les équipements à pression (PED).

Certification

Cet appareil est disponible avec un certificat matière EN 10204 3.1.

Nota : Toute demande de certificat/inspection doit être clairement spécifiée lors de la passation de la commande.

Diamètres et raccords

1/2", 3/4" et 1" : A souder socket-weld suivant ANSI B 16.11 et butt weld suivant ANSI B 16.25

Construction

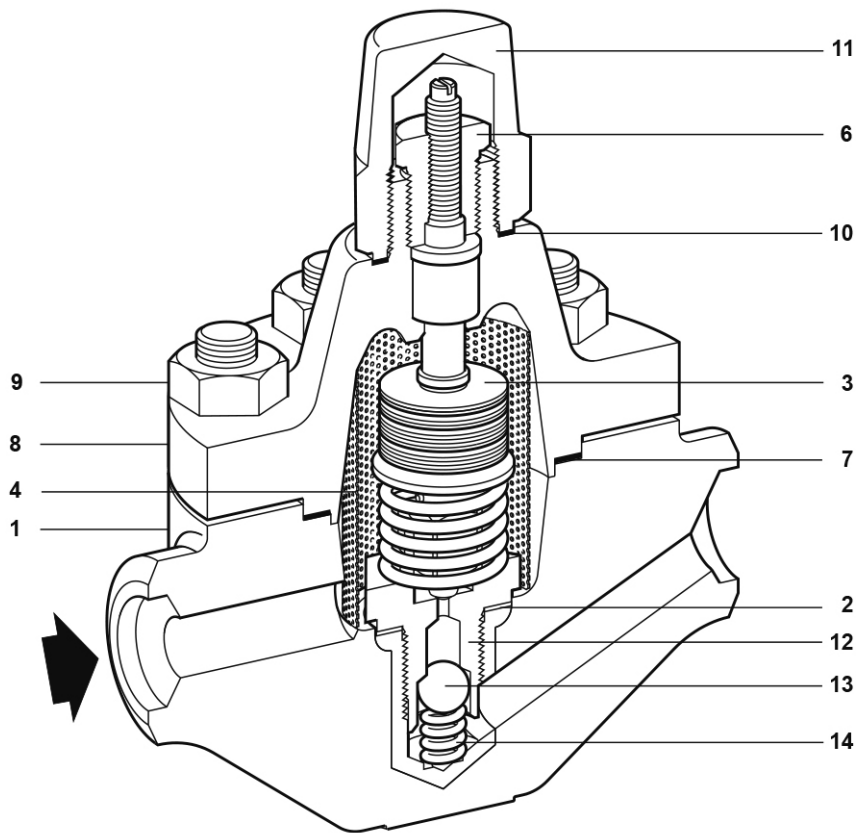

Rep	Désignation	Matière	
1	Corps	Acier allié	ASTM A182 F11
2	Joint de siège	Acier inox	Z6 CN 18-09
3	Élément bimétallique	Acier inox	
4	Crépine	Acier inox	AISI 304L
5	Garniture	Graphite (sans amiante)	
6	Écrou de blocage de garniture	Acier inox	Z10 CNF 18-09
7	Joint de couvercle	Acier inox spiralé et graphite (sans amiante)	
8	Couvercle	Acier allié	ASTM A182 F11
9	Goujon de couvercle	Acier	ASTM A193 Gr. B7
	Écrou de couvercle	Acier	ASTM A194 Gr. 2H
10	Joint de bouchon	Métal, acier inox/graphite	
11	Bouchon	Acier	ASTM A105
12	Siège	Acier inox	BS.970 431 29 & ASTM A276 431
13	Clapet de retenue	Acier inox	BS.970 304S11
14	Ressort de clapet de retenue	Nickel-Chrome-Cobalt	NIMONIC 90

Information de sécurité, installation et entretien

Pour de plus amples détails, se référer à la notice de montage et d'entretien fournie avec l'appareil.

En cas de commande

Exemple : 1 purgeur bimétallique Spirax Sarco HP70, ½", à souder socket weld.

Pièces de rechange

Les pièces de rechange disponibles sont indiqués ci-dessous. Aucune autre pièce n'est fournie comme pièces de rechange.

Pièces de rechange disponibles

Kit de l'ensemble bimétallique	2, 3, 4, 7, 10, 12
Crépine	4
Joint de couvercle (paquet de 3)	7
Jeu de joint	2, 7, 10
Ensemble clapet de retenue	13, 14



En cas de commande

Utiliser les descriptions données ci-dessus dans la colonne "Pièces de rechange" et spécifier le type et le diamètre de l'appareil.

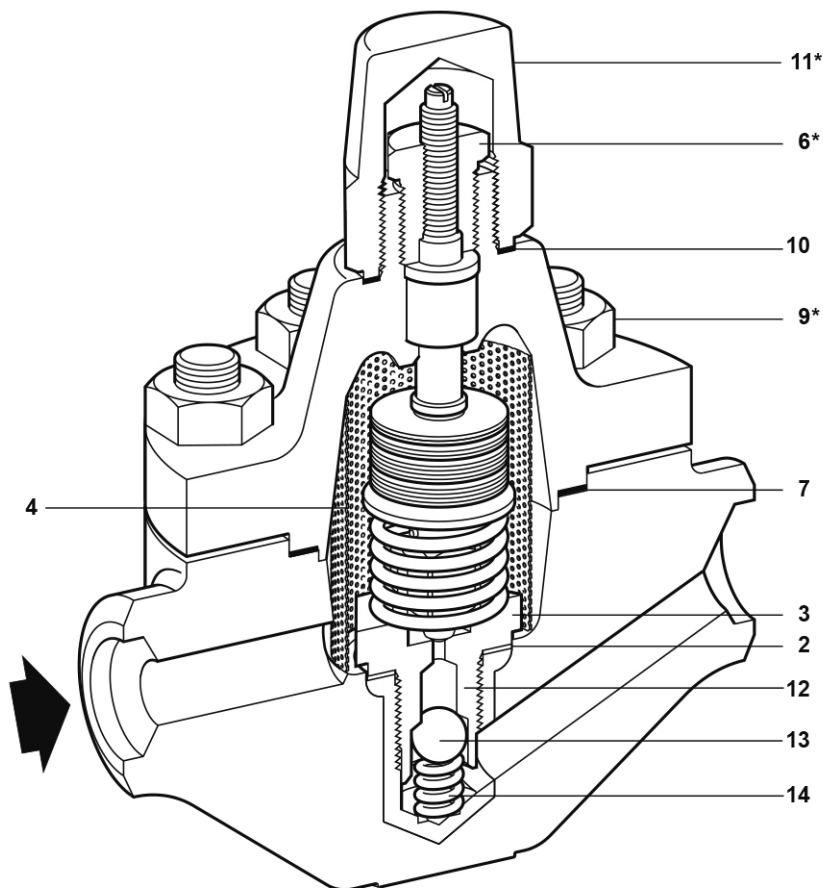
Exemple : 1 - Kit de l'ensemble bimétallique pour purgeur Spirax Sarco HP70 en 1".



Couples de serrage recommandés

Rep		ou mm		N m
3	36 s/p			120
6	21 s/p			38
9	24 s/p			105
11	41 s/p			80

