

## FIG34 Filtre Y - Acier carbone DN250-DN400

### Description

Le filtre FIG34 est un filtre à brides intégrées, conçu pour enlever la rouille, le tartre et autres débris de la tuyauterie.  
En standard, la crépine est en acier inox, avec des perforations de 3 mm.  
Veuillez noter : Des versions en acier carbone ou acier inox basses températures sont possibles sur demande.

### Standards

Cet appareil est conforme à la Directive Européenne sur les équipements à pression 2014/68/EU et porte le marquage **CE** si requis.

### Certification

Le produit est disponible avec un certificat selon EN10204 3.1 pour le corps et le couvercle.

**Note:** Toute demande de certificat doit être clairement spécifiée lors de la passation de la commande.

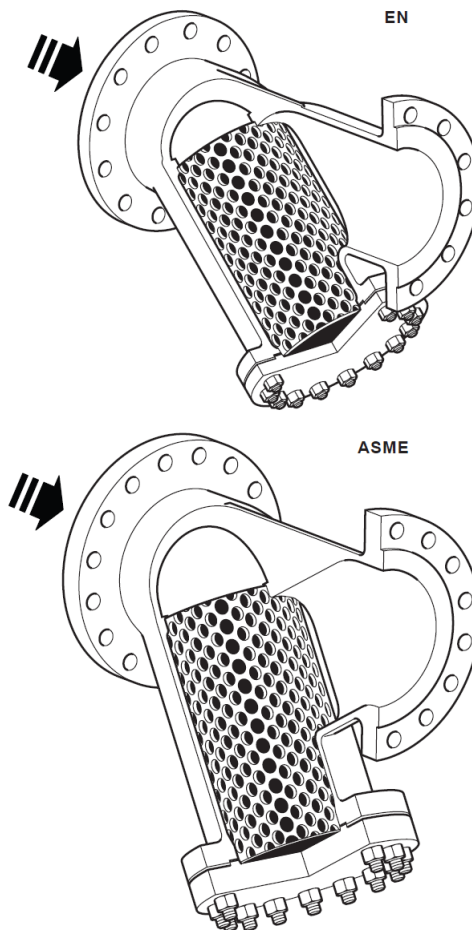

### Options

Crépines	<b>Perforations</b>	0,8 mm; 1,6 mm et 5 mm
	<b>Mesh</b>	40, 100 et 200
	<b>Monel</b>	Disponible sur demande

### Connexion pour robinet de purge ou vidange:

Le bouchon peut être foré et taraudé suivant le tableau ci-dessous pour recevoir un robinet de purge ou de vidange.

Taille du filtre	Robinet de purge	Robinet de vidange
DN250 à DN400	2"	2"

**Diamètres et raccords**

DN250, DN300, DN350 et DN400

**Connexions standards à brides disponibles :**

- EN1092 PN40, PN25 et PN16.
- ASME B 16.5 Class 150 et ASME B 16.5 Class 300.
- JIS/KS 10 et JIS/KS 20

**En standard**, les brides sont prévues d'une face surélevée. Des brides avec des faces alternatives peuvent être fournies sur demande et doivent être spécifiés au moment de la passation de la commande.

**Valeurs  $K_v$**

Taille	DN250	DN300	DN350	DN400
Perforé	950	1300	1800	2300
Mesh	850	1100	1500	1900

**Pour conversion:**

$C_v (UK) = K_v \times 0,963$

$C_v (US) = K_v \times 1,156$

**Construction**

EN

ASME

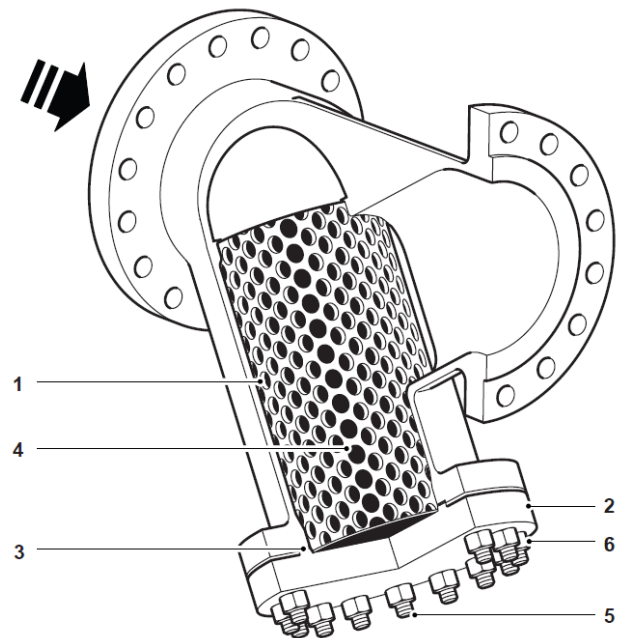
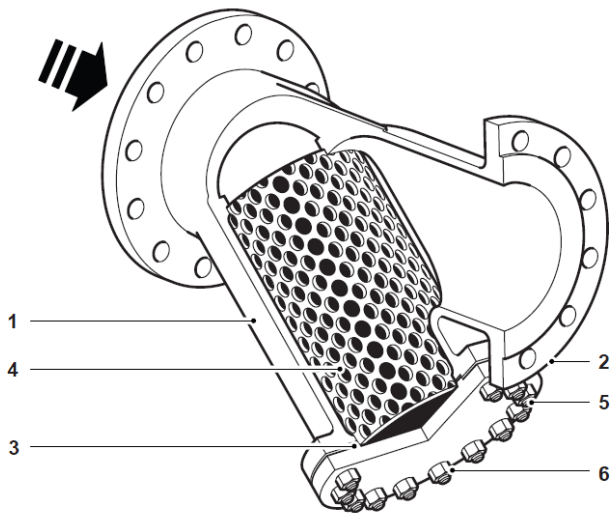

Rep.	Désignation	Matière
1	Corps	Acier carbone EN 10213:1.0619+N / ASTM A216 WCB
2	Couvercle	Acier carbone EN 10213: 1.0619+N / ASTM A216 WCB ou ASTM A105N
3	Joint	Graphite renforcé
4	Crépine	Acier inox
5	Boulon	Acier carbone ASTM A193 B7
6	Ecrou	Acier carbone ASTM A194 2H

## Limites d'emploi

EN

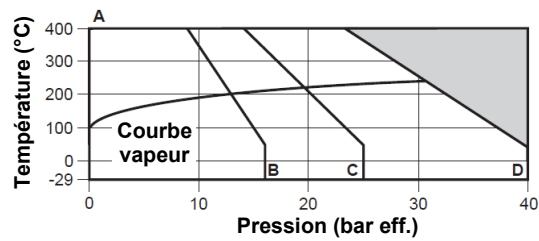

 Le produit **ne doit pas** être utilisé dans la zone ombrée.

**A – B** A brides EN 1092 PN40

**A – C** A brides EN 1092 PN25

**A – D** A brides EN 1092 PN16

Calcul du corps		PN40
PMA	Pression maximale admissible	PN40 40 bar eff. @ 50°C
		PN25 25 bar eff. @ 50°C
		PN16 16 bar eff. @ 50°C
TMA	Température maximale admissible	PN40 400°C @ 23,8 bar eff.
		PN25 400°C @ 14,8 bar eff.
		PN16 400°C @ 9,5 bar eff.
Température minimale admissible		-29°C
PMO	Pression maximale de service pour la vapeur saturée	PN40 30,7 bar eff. @ 237°C
		PN25 20 bar eff. @ 215°C
		PN16 13,2 bar eff. @ 196°C
TMO	Température maximale de service	PN40 400°C @ 23,8 bar eff.
		PN25 400°C @ 14,8 bar eff.
		PN16 400°C @ 9,5 bar eff.
Température minimale de service		-29°C
Le produit peut être utilisé en toute sécurité dans des conditions de vide complet		
Pression d'épreuve hydraulique		1,5 x PMA

Limites d'emploi

ASME

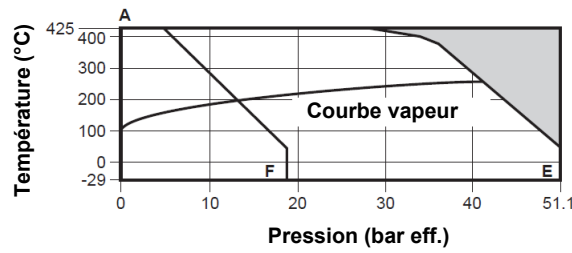

Le produit **ne doit** pas être utilisé dans la zone ombrée.

A – E A brides ASME Class 300

A – F A brides ASME Class 150

Calcul du corps		ASME Class 300	
PMA	Pression maximale admissible	ASME 300	51,1 bar eff. @ 38°C
		ASME 150	19,6 bar eff. @ 38°C
TMA	Température maximale admissible	ASME 300	425°C @ 28,8 bar eff.
		ASME 150	425°C @ 5,5 bar eff.
Température minimale admissible		-29°C	
PMO	Pression maximale de service pour la vapeur saturée	ASME 300	41,5 bar eff. @ 254°C
		ASME 150	13,6 bar eff. @ 197°C
TMO	Température maximale de service	ASME 300	425°C @ 28,8 bar eff.
		ASME 150	425°C @ 5,5 bar eff.
Température minimale de service		-29°C	
Le produit peut être utilisé en toute sécurité dans des conditions de vide complet			
Pression d'épreuve hydraulique		1,5 x PMA	

## Limites d'emploi

JIS/KS

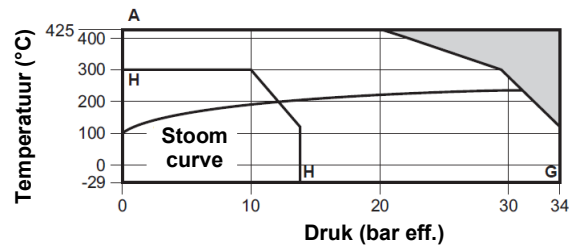

 Le produit **ne doit** pas être utilisé dans la zone ombrée.

**A – G** A brides JIS/KS 20

**H – H** A brides JIS/KS 10

Calcul du corps		PN40	
PMA	Pression maximale admissible	JIS/KS 20	34 bar eff. @ 120°C
		JIS/KS 10	14 bar eff. @ 120°C
TMA	Température maximale admissible	JIS/KS 20	425°C @ 20 bar eff.
		JIS/KS 10	300°C @ 10 bar eff.
Température minimale admissible		-29°C	
PMO	Pression maximale de service pour la vapeur saturée	JIS/KS 20	30,1 bar eff. @ 236°C
		JIS/KS 10	12,4 bar eff. @ 193°C
TMO	Température maximale de service	JIS/KS 20	425°C @ 20 bar eff.
		JIS/KS 10	300°C @ 10 bar eff.
Température minimale de service		-29°C	
Le produit peut être utilisé en toute sécurité dans des conditions de vide complet			
Pression d'épreuve hydraulique		1,5 x PMA	

Dimensions / poids (approximatifs) en mm et kg

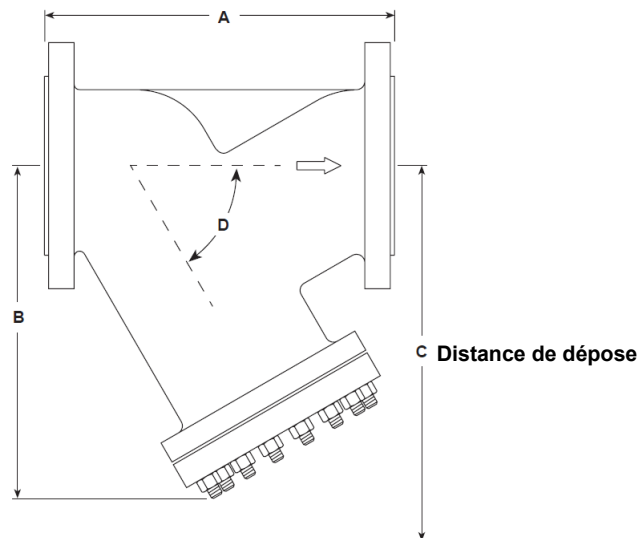

Taille		A			B	C	D	Sur Filtrante (mm <sup>2</sup> )	Poids						
		EN en JIS/KS	ASME 150	ASME 300					PN40	PN25	PN16	JIS/KS 20	JIS/KS 10	ASME 150	ASME 300
DN250	EN	730	622	622	515	957	45°	371800	212	197	187	202	185	163	218
	ASME	730	622	622	560	1005	60°	371800							
DN300	EN	850	699	711	570	1020	45°	439300	259	236	222	238	214	270	344
	ASME	850	699	711	640	1098	60°	439300							
DN350	EN	980	787	838	620	1205	45°	653400	448	419	396	414	377	380	454
	ASME	980	787	838	770	1320	60°	593800							
DN400	EN	1100	914	864	710	1340	60°	641400	600	547	513	548	498	487	617
	ASME	1100	914	864	730	1360	60°	641400							

Information de sécurité, montage et entretien

Pour de plus amples détails concernant l'installation et l'entretien de ce produit, se reporter aux notices (IM-S060-18), fournies avec l'appareil.

Note d'installation:

Le filtre doit être installé sur une tuyauterie horizontale ou verticale avec le sens d'écoulement du fluide comme indiqué par la flèche sur le corps. Sur de la vapeur ou du gaz, la crépine doit être installée horizontalement. Sur les applications liquides, la crépine doit être positionnée vers le bas.

Attention:

Le joint de couvercle est renforcé avec une mince couche d'acier inox. De ce fait, il doit être manipulé avec précaution afin d'éviter des coupures.

Recyclage

Cet appareil est recyclable. Aucun danger écologique n'est envisageable avec le recyclage de ce produit.

Spécification

Exemple: Filtre Spirax Sarco FIG34 DN350 à brides ASME Class 300 crépine standard en inox avec perforations 3mm.

## Pièces de rechange

Les pièces de rechange disponibles sont montrées en trait noir. Les pièces montrés en trait gris ne sont pas disponibles comme pièce de rechange.

### Pièces de rechanges disponibles

Crépine	(préciser la matière, la perforation et le diamètre du filtre)	<b>4</b>
Joint de couvercle	(jeu de 3)	<b>3</b>



### En cas de commande

En cas de commande, utilisez les descriptions données ci-dessus et spécifier le type et le diamètre du filtre avec la perforation ou le mesh requis.

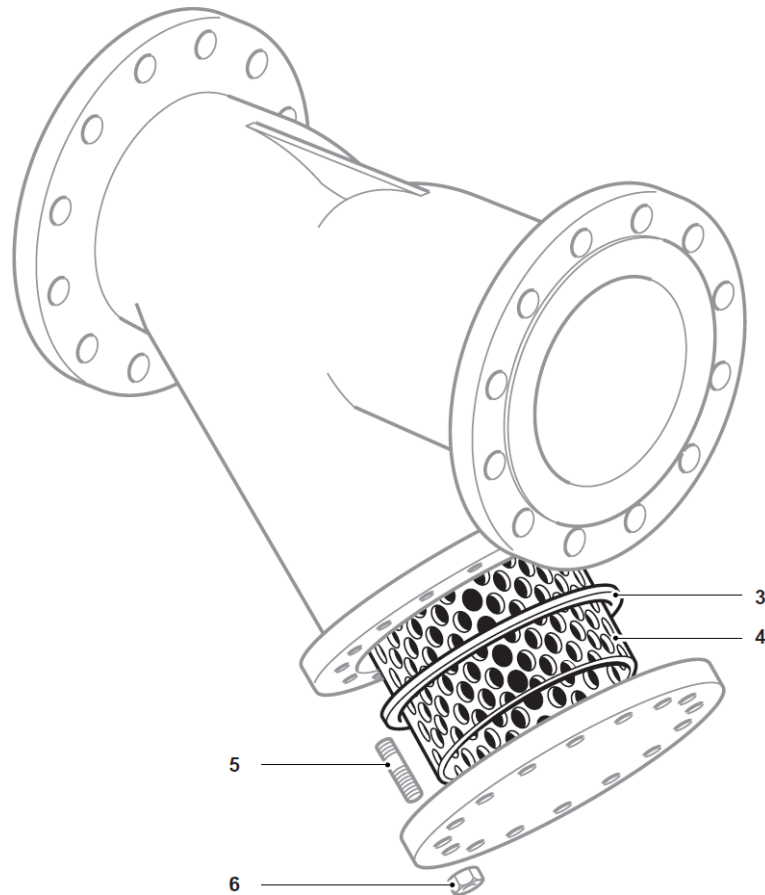
**Exemple:** 1 crépine, en acier inox, avec des perforations de 0,8mm pour un filtre Spirax Sarco DN250 FIG34 avec des brides ASME Class 300.



## Couples de serrage

Item	Taille	Raccordements	Quantité		ou mm		Nm
5 et 6	DN250 10"	ASME Class 150 et EN	16	1 1/4"		3/4" – 10UNC	160 – 180
		ASME Class 300	16	17/16"		7/8" – 9UNC	180 – 200
	DN300 12"	ASME Class 150 et EN	61	1 1/4"		3/4" – 10UNC	200 – 220
		ASME Class 300	18	17/16"		7/8" – 9UNC	210 – 230
	DN350 14"	ASME Class 150 et EN	20	1 1/4"		3/4" – 10UNC	220 – 240
		ASME Class 300	22	17/16"		7/8" – 9UNC	230 – 250
	DN400 16"	ASME Class 150 et EN	22	17/16"		7/8" – 9UNC	330 – 350
		ASME Class 300	16	113/16"		1 1/8" – 7UNC	380 – 400