

## F12 Filtre Y en laiton / bronze

### Description

Le F12 est un de type 'Y' à raccords taraudés en laiton et en bronze. En standard, la crépine est en acier inox de perforation 0,8 mm. Sur demande, d'autres mesh ou perforations peuvent être fournies ainsi que des crépines en monel. Le bouchon de crépine peut être percé pour le montage d'un robinet de vidage.

### Standards

Ce produit est entièrement conforme aux conditions de la directive UK et européenne d'équipement de pression (PED).

### Certification

En standard, cet appareil est disponible avec un Rapport Test Type.

**Nota:** toute demande de certificat/inspection doit être clairement spécifiée lors de la passation de la commande.

### Options

#### Détails des crépines

Crépine en acier inox	Perforations	1,6mm, 3mm
	Mesh	40, 100, 200
Crépine en Monel	Perforations	0,8mm, 3mm
	Mesh	100

#### Robinet de purge ou de vidage

Sur demande et avec supplément de prix, le bouchon peut être taraudé aux diamètres suivants pour permettre l'adjonction d'un robinet de purge ou de vidage.

DN du filtre	Robinet de purge	Robinet de vidage
3/8" et 1/2"	1/4"	1/4"
3/4" et 1"	1/2"	1/2"
1 1/4" et 1 1/2"	1"	3/4"
2"	1 1/4"	3/4"

### Limites d'emploi

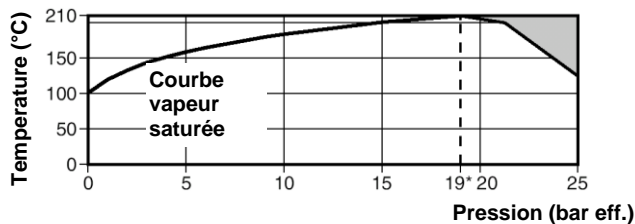

Conditions maximales de calcul du corps	PN25
PMA – Pression maximale admissible	25 bar eff.
TMA – Température maximale admissible	210°C
Température minimale admissible	-198°C
PMO – Pression de service maximale vapeur saturée	
Pression d'épreuve hydraulique maximale	38 bar eff.

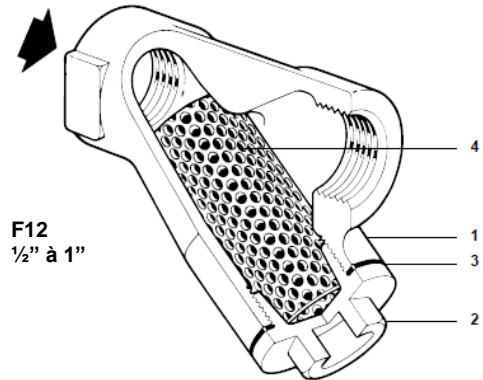

F12  
1/2" à 1"

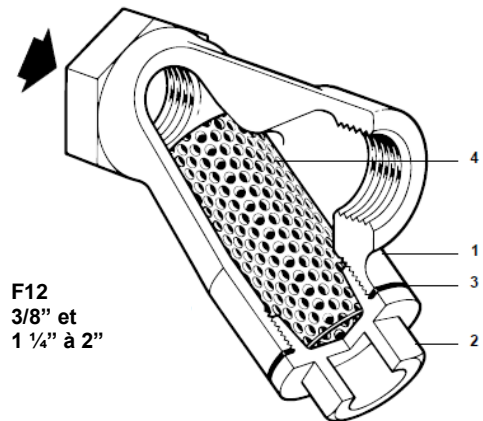

F12  
3/8" et  
1 1/4" à 2"

### Construction

Rep	Désignation	Matière	
1	Corps 3/8"	Laiton	EN 12165 CW617N
	1 1/4" à 2"	Bronze	EN 1982 CC491K
2	Bouchon 3/8" à 2"	Laiton	EN 12165 CW617N
3	Joint de bouchon	Graphite exfolié renforcé	
4	Crépine	Acier inox	ASTM A240 316L

### Diamètres et raccords

F12 en laiton : 3/8"

F12 en bronze : 1/2", 3/4", 1", 1 1/4", 1 1/2", 2"

Taraudés BSP ou NPT

## Valeurs Kv

DN	3/8"	1/2"	3/4"	1"	1 1/4"	1 1/2"	2"
<b>Perforation 0,8, 1,6, 3mm</b>	2.6	3	6.2	11.3	26	41	68
<b>40, 100 mesh</b>	2.6	3	6.2	11.3	26	41	68
<b>200 mesh</b>	2.6	3	6.2	9.3	21	33	55
Pour conversion:	$C_v (UK) = K_v \times 0.963$		$C_v (US) = K_v \times 1.156$				

## Dimensions &amp; poids (approximatifs) en mm et kg

DN	A	B	C	D SW (mm)	Surface filtrante	Poids(kg)
<b>Corps en laiton</b>						
3/8"	69	50	80	24	27cm <sup>2</sup>	0.45
<b>Corps en bronze</b>						
1/2"	72	54	85	30	27cm <sup>2</sup>	0.55
3/4"	89	64	110	36	43cm <sup>2</sup>	0.70
1"	104	72	130	46	73cm <sup>2</sup>	1.00
1 1/4"	138	100	170	52	135cm <sup>2</sup>	1.60
1 1/2"	150	110	190	60	164cm <sup>2</sup>	2.10
2"	178	133	212	79	251cm <sup>2</sup>	4.80

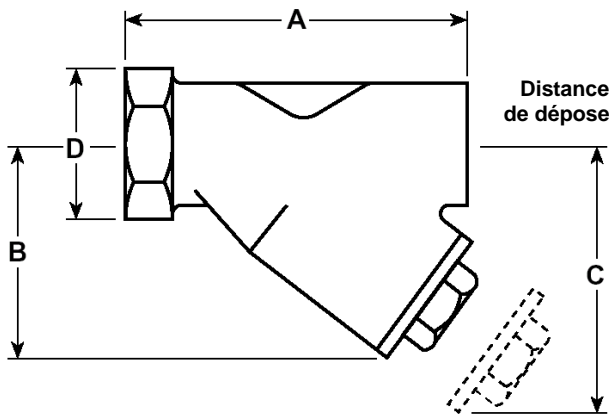

## Informations de sécurité

Pour de plus amples détails concernant l'installation et la maintenance de ce produit, se reporter aux notices fournies avec l'appareil.

## Installation

Le filtre doit être installé dans le sens du débit, comme indiqué sur le corps. Pour des applications vapeur ou gases, le bouchon doit être dans le plan horizontal. Pour des systèmes liquides, le bouchon doit être orientée vers le bas. Vannes d'isolation appropriés doivent être installé pour permettre le remplacement sécuritaire de maintenance.

## Note d'entretien

L'entretien peut être complété avec la crépine dans le pipeline, une fois les procédures de sécurité ont été respectées. Il est recommandé qu'un nouveau joint soit utilisé chaque fois qu'il y a des travaux de maintenance.

## Recyclage

Cet appareil est recyclable sans aucun danger écologique.

## Spécification

**Exemple:** Un filtre en bronze Spirax Sarco F12 1 1/2" BSP, crépine standard en inox avec perforations 0,8 mm.

## Pièces de rechange

Les pièces de rechange disponibles sont représentées en trait plein. Les pièces en trait interrompu ne sont pas fournies comme pièces de rechange.

Crépine (spécifier matière et perforation ou maille)	<b>4</b>
Joint de bouchon (jeu de 3)	<b>3</b>



## En cas de commande

Utiliser les descriptions données ci-dessus dans la colonne 'Pièces de rechange' et spécifier le type et le diamètre du filtre.

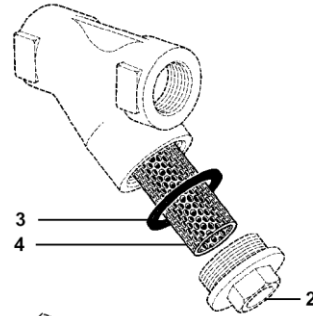
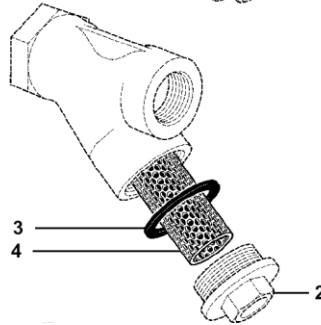
**Exemple:** 1 crépine standard inox perforation 0,8 mm pour filtre F12 1/2".

F12  
1/2" à 1"F12  
3/8" et  
1 1/4" à 2"

## Couples de serrage recommandés

Rep	Qté	DN			Nm
2	1	3/8", 1/2"	22	M28	35 - 40
	1	3/4"	27	M32	42 - 48
	1	1"	27	M42	70 - 80
	1	1 1/4"	41	M56	124 - 144
	1	1 1/2"	41	M60	164 - 184
	1	2"	55	M72	234 - 264