



Cert. No. LRQ 0963008

ISO 9001

spirax sarco

TI-P113-01
ST Issue 6

Purgadores de cubeta invertida compactos para vapor UIB30 y UIB 30H con conector universal

Description

Los UIB30 y UIB30H son purgadores de cubeta invertida compactos para la instalación horizontal o vertical. El UIB30 está diseñado para altas capacidades. Instalado con conector universal (disponible de Spirax Sarco). Cuando está instalado en un conector universal, el UIB puede ser extraído de la línea fácilmente sin desmontar la tubería, con un corto tiempo de parada. Se dispone de un amplio rango de conectores con conexiones roscadas, preparadas para soldar y con bridas.

Normativas

Este producto cumple totalmente con la Directiva Europea de Equipos a Presión 97/23/EC .

Certificados

Este producto está disponible con certificado EN 10204 3.1.B.

Nota: Todos los certificados / requisitos de inspección deben especificarse al pasar pedido.

Rango de operación

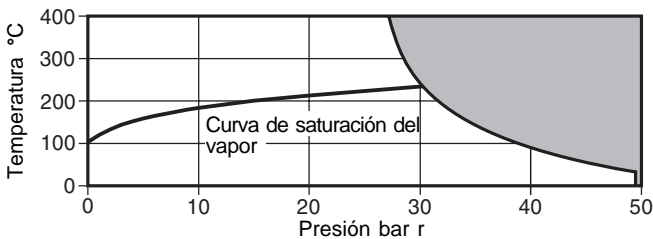

El purgador **no puede** trabajar en esta zona.

Nota: El modelo de conector universal y conexiones dictarán la presión y temperatura máxima de trabajo del conjunto completo. Consultar con la Hoja Técnica pertinente (ver 'Tamaños y conexiones').

Condiciones máximas de diseño del cuerpo PN50 (ANSI 300)

PMA Presión máxima admisible 50 bar r

TMA Temperatura máxima admisible 400°C

Temperatura mínima admisible -29°C

PMO Presión máxima de trabajo para vapor saturado 30 bar r

TMO Temperatura máxima de trabajo 400°C

Temperatura mínima de trabajo 0°C

ΔPMX	Presión diferencial máxima	30,0 bar	UIB30/4	UIB30H/5
		20,0 bar	UIB30/5	UIB30H/6
		12,0 bar	UIB30/6	UIB30H/7
		8,5 bar	UIB30/7	UIB30H/8
		5,0 bar		UIB30H/10
		4,0 bar	UIB30/8	
		2,5 bar	UIB30/10	
		2,0 bar		UIB30H/12
		1,5 bar	UIB30/12	

Prueba hidráulica: 75 bar r

Tamaños y conexiones

El UIB puede montarse con un amplio rango de conectores universales que incluyen:

PC10	Conector recto ANSI/ASME 300	(ver TI-P128-10)
PC10HP	Conector recto ANSI/ASME 600	(ver TI-P128-10)
PC20	Conector con filtro integral tipo Y ANSI/ASME 300	(ver TI-P128-15)
PC3_	Conector con una válvula de pistón integral ANSI/ASME 600	(ver TI-P128-02)
PC4_	Conector con dos válvulas de pistón integrales ANSI/ASME 600	(ver TI-P128-03)

Para más información consultar con la Hoja Técnica pertinente.

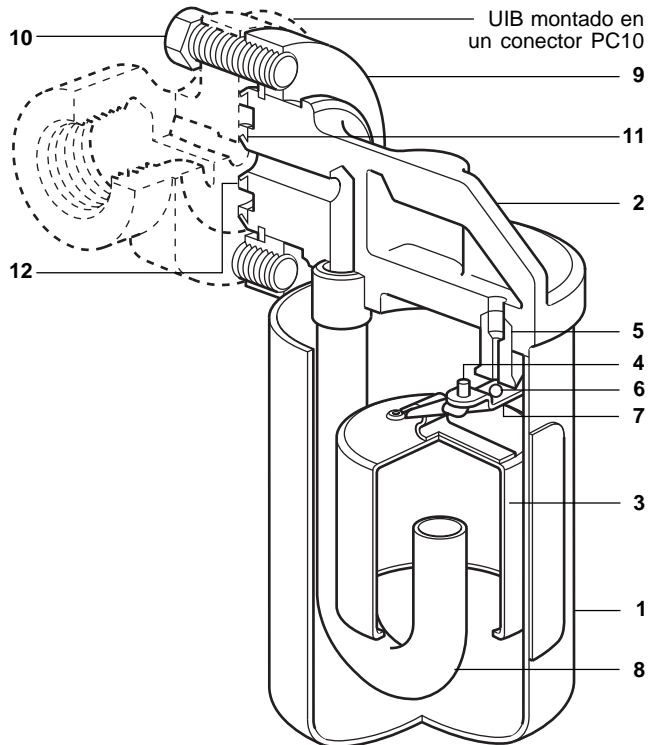

Materiales

No. Parte	Material
1 Tapa	Acero inoxidable ASTM A240 Gr 304
2 Cuerpo	Acero inoxidable ASTM A 351 CF8
3 Cubeta	Acero inoxidable BS 1449 321 S 12
4 Placa guía válvula	Acero inoxidable BS 1449 321 S 12
5 Asiento	Acero inoxidable AISI 440B
6 Válvula	Acero inoxidable AISI 440B
7 Palanca	Acero inoxidable BS 1449 321 S 12
8 Tubo interno	Acero inoxidable BS 3605 304 S 14
9 Brida	Acero aleado ASTM A322 Gr 4130
10 Tornillos conector	Acero ASTM A 193 B7
11 Junta entrada	Grafito con inserción de acero inoxidable Lamina de AISI 316
12 Junta salida	Grafito con inserción de acero inoxidable Lamina de AISI 316

Capacidades

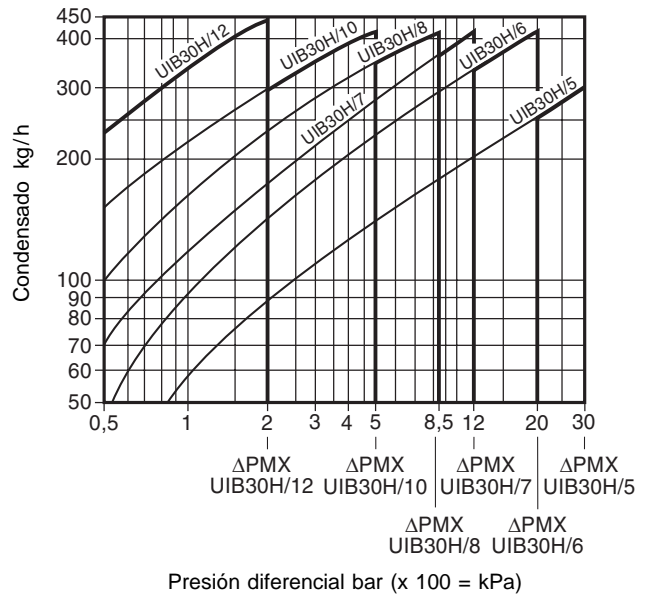
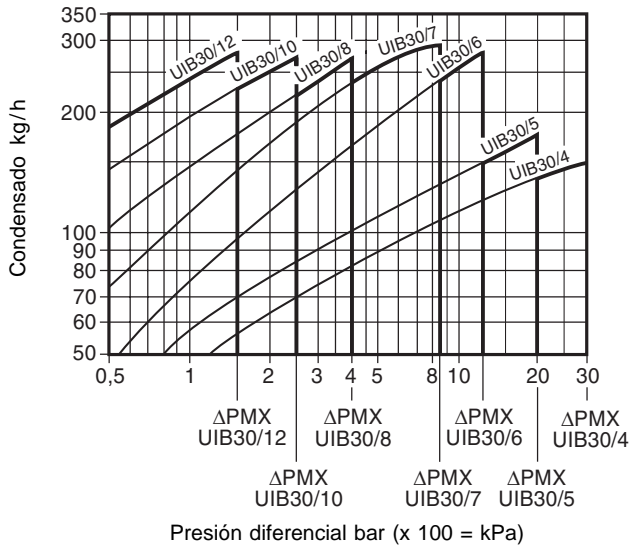

Nota: El purgador debe seleccionarse para la presión diferencial de trabajo más apropiada y no en base a la carga. Por ej. 80 kg/h con un diferencial de 7 bar lo debe manejar el UIB30/7 y no el UIB30/4.

Dimensiones/peso aproximados en mm y kg

Tamaño	A	B	C	D	E	Peso
DN15 - 1/2"	61,5	86	124,5	33,5	80	2,19
DN20 - 3/4"	73,5	84	124,5	33,5	80	2,22
DN25 - 1"	90,0	87	124,5	33,5	80	2,38

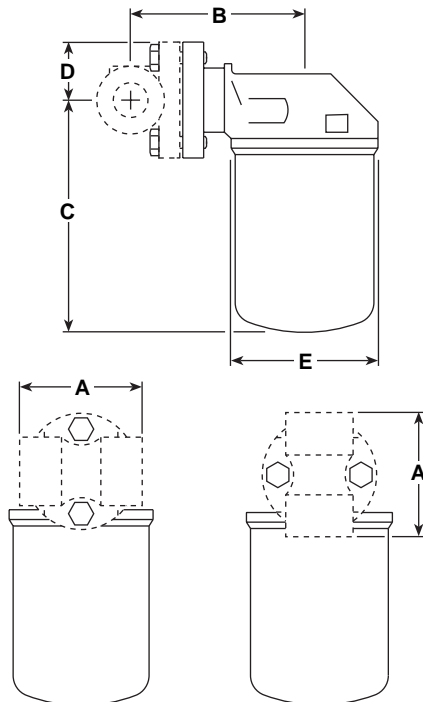

Seguridad, instalación y mantenimiento

Ver Instrucciones de Instalación y Mantenimiento (IM-P113-02) que acompañan al producto. El UIB30 puede instalarse en cualquier conector universal, ver Instrucciones de Instalación y Mantenimiento IM-P128-06, IM-P128-11 y IM-P128-13 para los conectores universales Spirax Sarco.

Eliminación:

The UIB30 trap unit is manufactured from stainless steel and is therefore totally recyclable. No ecological hazard is anticipated with the disposal of this product provided due care is taken.

Recambios

Las piezas de recambio disponibles se indican con línea de trazo continuo. Las piezas indicadas con línea de trazos, no se suministran como recambio.

Recambios disponibles

Juego de tornillos conector + juntas **10, 11, 12**

Como pasar pedido de recambios

Al pasar pedido debe usarse la nomenclatura señalada en el cuadro anterior indicando el tamaño y tipo de purgador.

Ejemplo: 1 - Juego de tornillos conector + juntas para un purgador de cubeta invertida compacto Spirax Sarco UIB30.

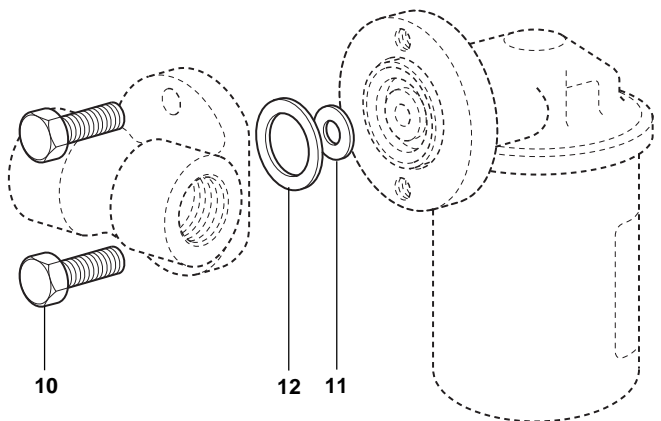

Como pasar pedido

Esta unidad se suministra en dos partes separadas:

1. El conector universal
2. El purgador UIB30 con las juntas interna y externa (colocadas en su lugar) y dos tornillos conector (en una bolsa de lino unido a la brida de conexión.)

Ejemplo de como pasar pedido:

1 - 1/2" PC10 swivel connector having screwed NPT connections for use with a UIB30/4 sealed inverted bucket steam trap.

1 - Purgador de cubeta invertida compacto Spirax Sarco UIB30/4 completo con juntas y tornillos de conector.

Nota: La soldadura del cuerpo/tapa es según EN 288 y cumple con ASME sección IX.

Pares de apriete recomendados

Item	Parte	mm	N m
10	Tornillos conector	3/16"	30 - 35