



Cert. No. LRQ 0963008

ISO 9001

# spirax sarco

TI-P023-02

ST Issue 8

## Separador de fundición nodular S1

### Descripción

El S1 es un separador del tipo de deflector de fundición nodular utilizado para eliminar los líquidos arrastrados en sistemas de vapor, aire comprimido o gas. La instalación de camisas de aislamiento incrementa el rendimiento del separador.

### Normativas

Estos productos cumplen con la Directiva Europea de Equipos a Presión 97/23/EC.

### Certificados

Como estándar se entrega con un informe típico de pruebas.

**Nota:** Los certificados / inspecciones deben solicitarse con el pedido.

### Tamaños y conexiones

½", ¾" y 1". Roscasas BSP o NPT

### Rango de operación

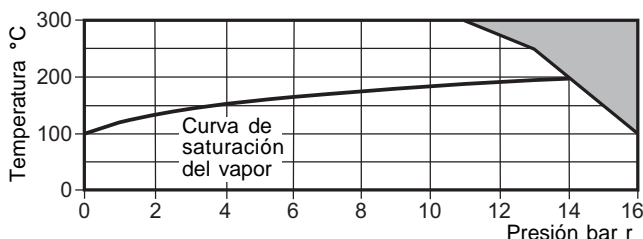

El separador **no puede** trabajar en esta zona

Condiciones de diseño del cuerpo	PN16
PMA - Presión máxima admisible	16 bar r a 100°C
TMA - Temperatura máxima admisible	300°C a 11 bar r
PMO - Presión máxima de trabajo para vapor saturado	13,8 bar r
TMO - Temperatura máxima de trabajo	200°C a 13,8 bar r
Temperatura mínima de trabajo	0°C
<b>Nota:</b> Para temperaturas de trabajo inferiores consultar con Spirax Sarco	
Prueba hidráulica:	24 bar r

### Dimensiones, peso y volúmenes (aproximados) en mm, kg y litros

Tamaño	A	B	C	D	E	F	Peso	Volumen
½"	124	225	86	88	½"	1"	2,7	0,53
¾"	156	260	110	113	½"	1½"	4,2	1,13
1"	222	377	143	152	½"	2"	8,1	3,15

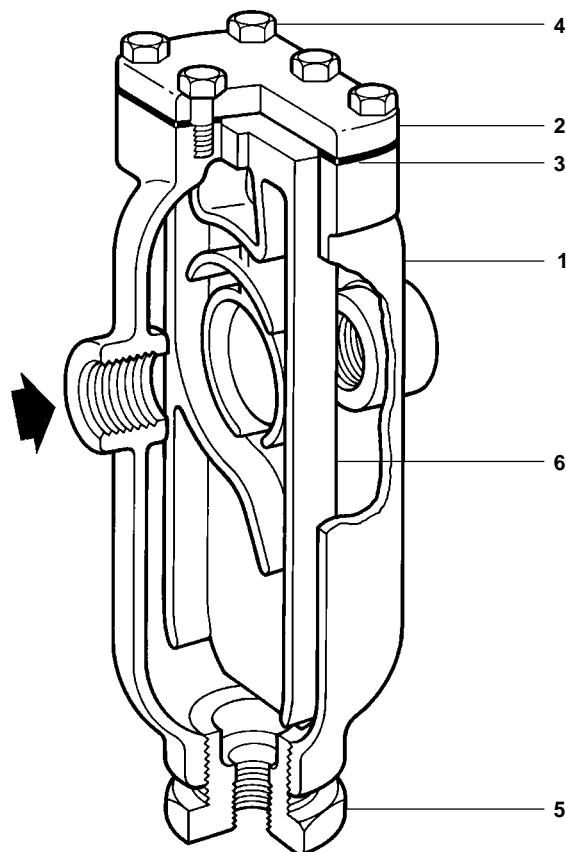
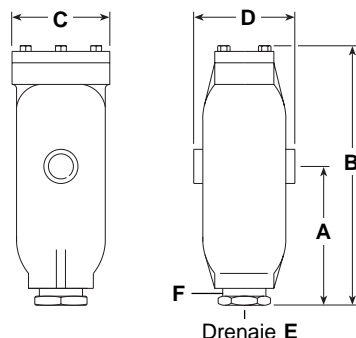

### Materiales

No. Parte	Material
1 Cuerpo	Fundición nodular DIN 1693 Gr. GGG 40
2 Tapa	Fundición nodular DIN1693 Gr. GGG 40
3 Junta	Grafito laminado semirígido
4 Tornillos	Acero BS 1768 Gr. 5
5 Tapón de purga	½" ¾" Acero ASTM A105 1" Acero
6 Deflector	Hierro fundido DIN 1691 Gr. GG20

### Seguridad, Instalación y Mantenimiento

Para información de seguridad, instalación y mantenimiento ver instrucciones que acompañan al equipo (IM-P023-55).

**Nota de instalación:** Instalar en una tubería horizontal con la purga en la parte inferior. Para asegurar que el líquido separado sea drenado adecuadamente, debe instalarse un eliminador en la conexión de drenaje 'E'. Consultar con Spirax Sarco.

### Eliminación

El separador es totalmente reciclable. No es perjudicial con el medio ambiente si se elimina con las precauciones adecuadas.

### Como pasar pedido

**Ejemplo:** 1 Separador Spirax Sarco S1 de ¾" BSP con cuerpo en fundición nodular y conexiones roscadas.