

spirax sarco

Purgador de vapor de boya FTS62 en acero inoxidable (DN15 a DN25)

Descripción

El FTS62 es un purgador para vapor de boya cerrada en acero inoxidable con partes internas en acero inoxidable e incorpora un eliminador de aire automático.

Opciones disponibles del FTS62:

L-R	Seleccionar L-R para dirección de flujo Izquierda-a-Derecha
	o
R-L	Seleccionar R-L para dirección de flujo Derecha-a-Izquierda

Extra opcional:

Bajo pedido la tapa (2) puede suministrarse con un orificio roscado para línea de equilibrio.

Esta opción se debe solicitar en el momento de pasar pedido, tiene un cargo adicional y la unidad será tratada como un producto especial.

Normativas

Este producto cumple totalmente con los requisitos de la Directiva Europea de Equipos a Presión 2014/68/EC y llevan el marcado  cuando corresponde.

Certificados

Dispone de certificados EN 10204 3.1.

Nota: Los certificados/requerimientos de inspección deben solicitarse con el pedido.

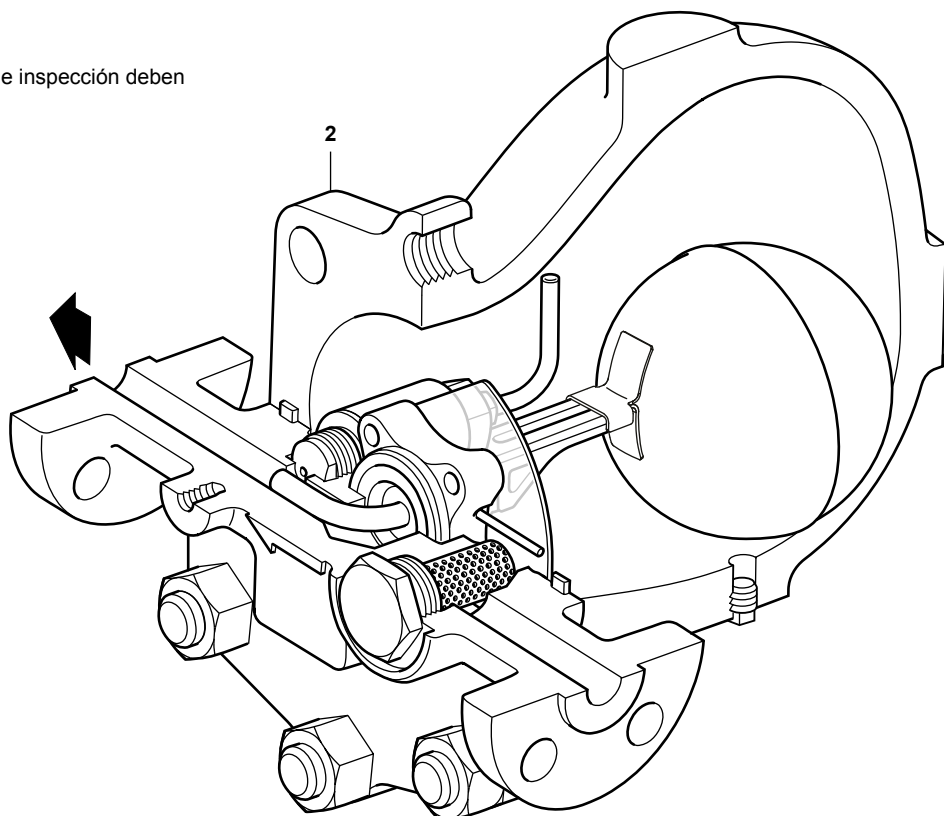

Tamaños y conexiones

1/2", 3/4" y 1" Roscadas BSP o NPT.

1/2", 3/4" y 1" Para soldar SW de acuerdo con BS 3799 y Clase 3000 lbs

Bridas estándar:

DN15, DN20 y DN25 Bridas EN 1092-1 PN100 †

1/2", 3/4" y 1" Bridas ASME B 16.5 Clase 600

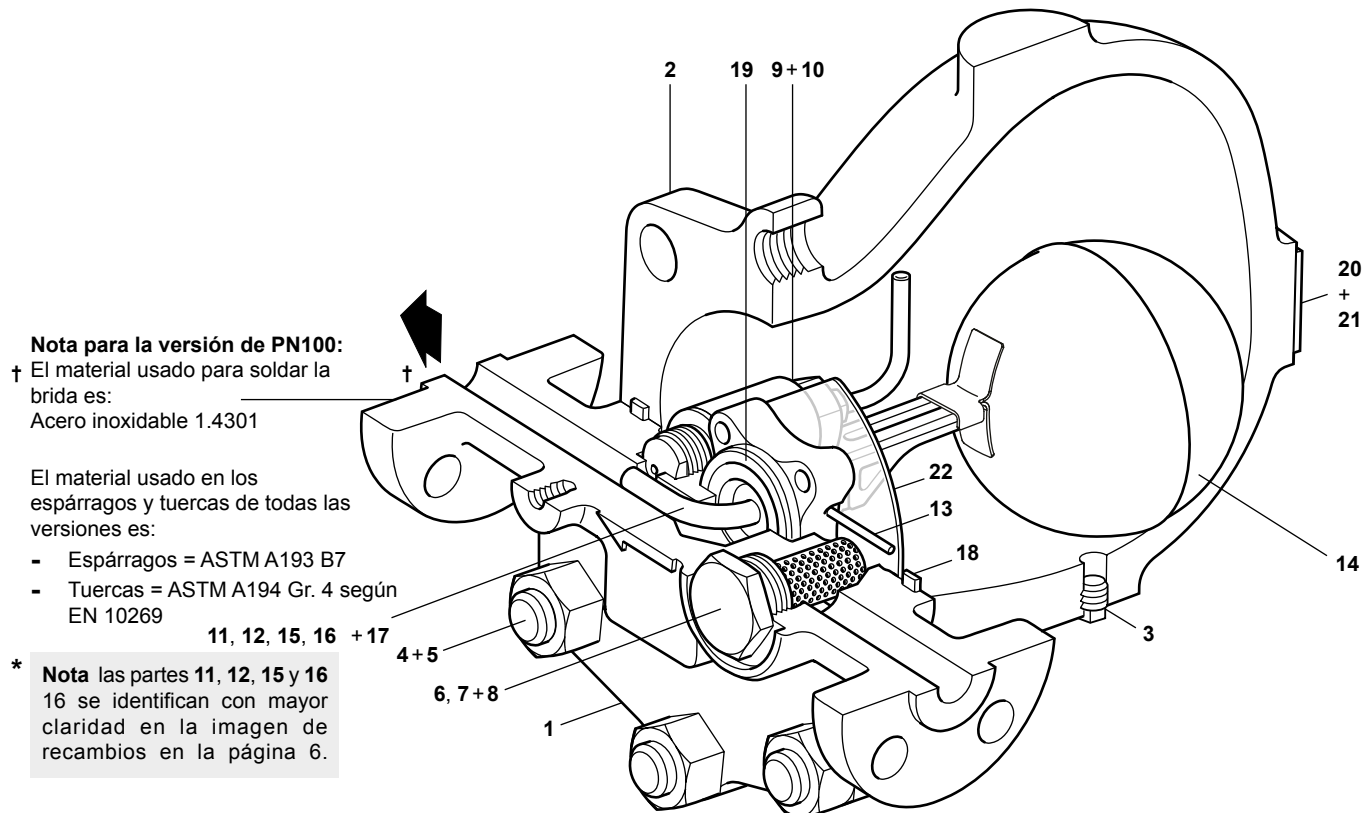

Nota para la versión de PN100:

† El material usado para soldar la brida es:
Acero inoxidable 1.4301

El material usado en los espárragos y tuercas de todas las versiones es:

- Espárragos = ASTM A193 B7
- Tuercas = ASTM A194 Gr. 4 según EN 10269

* Nota las partes 11, 12, 15 y 16 se identifican con mayor claridad en la imagen de recambios en la página 6.

Materiales

No.	Parte	Material	
1	Cuerpo	Acero inoxidable	ASTM A351 CF8 EN10213 1.4308
2	Tapa	Acero inoxidable	ASTM A351 CF8 EN10213 1.4308
3	Tapón 3/8" NPT cónico	Acero inoxidable	CF8 / 1.4308 o 1.4301/304
4	Tuerca 3/4" UNF (x 6)	Acero al carbono	ASTM A194 Gr. 4
5	Espárragos 3/4" UNF, longitud 85 mm (x6)	Acero al carbono	ASTM A193 B7
6	Tapón filtro	Acero inoxidable	CF8 / 1.4308 o 1.4301/304
7	Tamiz filtro	Acero inoxidable	AISI 316L
8	Junta tipo 'S'	Acero inoxidable	AISI 304
9	Eliminador de aire	Acero inoxidable	AISI 431 S29 + 303
10	Tubo eliminador de aire	Acero inoxidable	ASTM A269 304L
* 11	Sujeción asiento	Acero inoxidable	CF8 / 1.4308 o AISI 303
* 12	Tornillos M6 x 30 (x4)	Acero inoxidable	EN 150 3506-1:
13	Pasador	Acero inoxidable	ASTM A276 304
14	Conjunto flotador	Acero inoxidable	AISI 304L
* 15	Bola Ø 1/2"	Acero inoxidable	AISI 316
* 16	Resorte cónico	Acero inoxidable	Gr. 302 S26 Gr. 1
17	Conjunto asiento y tubo de descarga	Acero inoxidable	AISI 431 S29 + 304L
18	Juntas espirometálicas	Cuerpo - tapa y Asiento - cuerpo	Grafito reforzado con acero inox. 304
19			
20	Placa de características	Acero inoxidable	204
21	Tornillos (x2)	Acero inoxidable	18-8
22	Deflector	Acero inoxidable	304L

Condiciones límite (ISO 6552) - Rosca y Socket weld

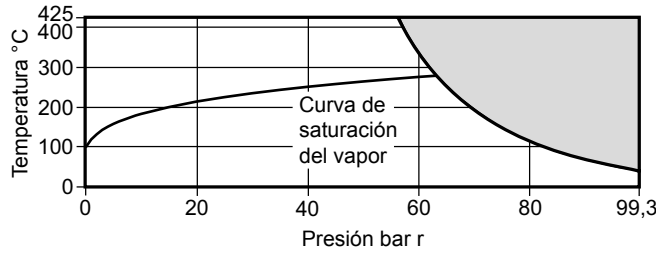

El purgador no puede trabajar en esta zona ni sobrepasar los límites PMA o TMA relativos al tipo de conexión.

Rosca Para soldar Socket weld

Condiciones de diseño del cuerpo		ASME Clase 600
PMA	Presión máxima de diseño	99,3 bar r a 38 °C
TMA	Temperatura máxima de diseño	425 °C a 56 bar r
Temperatura mínima de diseño		-29 °C
PMO	Presión máxima de trabajo para uso con vapor saturado	63,1 bar r a 280 °C
TMO	Temperatura máxima de trabajo	425 °C a 56 bar r
Temperatura mínima de trabajo		0 °C
Nota: Para temperaturas inferiores consultar con Spirax Sarco		
Presión diferencial mínima de trabajo		0,1 bar r
ΔPMX	Máxima presión diferencial	FTS62-46 46 bar
		FTS62-62 62 bar
Prueba hidráulica:		149 bar r

Condiciones límite (ISO 6552) - Bridas EN 1092

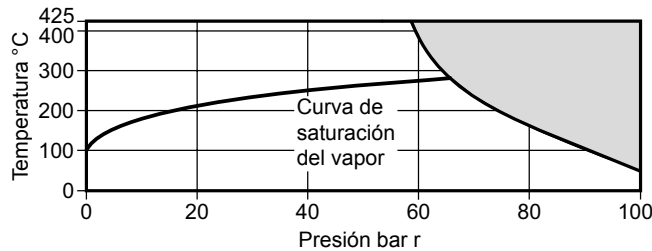

El purgador no puede trabajar en esta zona ni sobrepasar los límites PMA o TMA relativos al tipo de conexión.

Bridas PN100

Condiciones de diseño del cuerpo		PN100
PMA	Presión máxima de diseño	100 bar r a 50 °C
TMA	Temperatura máxima de diseño	425 °C a 58,9 bar r
Temperatura mínima de diseño		-29 °C
PMO	Presión máxima de trabajo para uso con vapor saturado	65,8 bar r a 283 °C
TMO	Temperatura máxima de trabajo	425 °C a 58,9 bar r
Temperatura mínima de trabajo		0 °C
Nota: Para temperaturas inferiores consultar con Spirax Sarco		
Presión diferencial mínima de trabajo		0,1 bar r
ΔPMX	Máxima presión diferencial	FTS62-46 46 bar
		FTS62-62 62 bar
Prueba hidráulica:		150 bar r

Condiciones límite (ISO 6552) - Bridas ASME

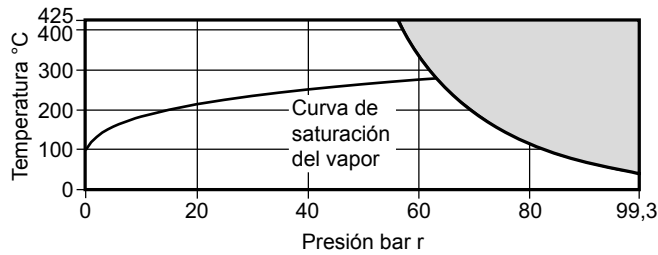

El purgador no puede trabajar en esta zona ni sobrepasar los límites PMA o TMA relativos al tipo de conexión.

Bridas ASME Clase 600

Condiciones de diseño del cuerpo		ASME Clase 600
PMA	Presión máxima de diseño	99,3 bar r a 38 °C
TMA	Temperatura máxima de diseño	425 °C a 56 bar r
Temperatura mínima de diseño		-29 °C
PMO	Presión máxima de trabajo para uso con vapor saturado	63,1 bar r a 280 °C
TMO	Temperatura máxima de trabajo	425 °C a 56 bar r
Temperatura mínima de trabajo		0 °C
Nota: Para temperaturas inferiores consultar con Spirax Sarco		
Presión diferencial mínima de trabajo		0,1 bar r
		FTS62-46
		46 bar
		FTS62-62
		62 bar
Prueba hidráulica:		149 bar r

Capacidades

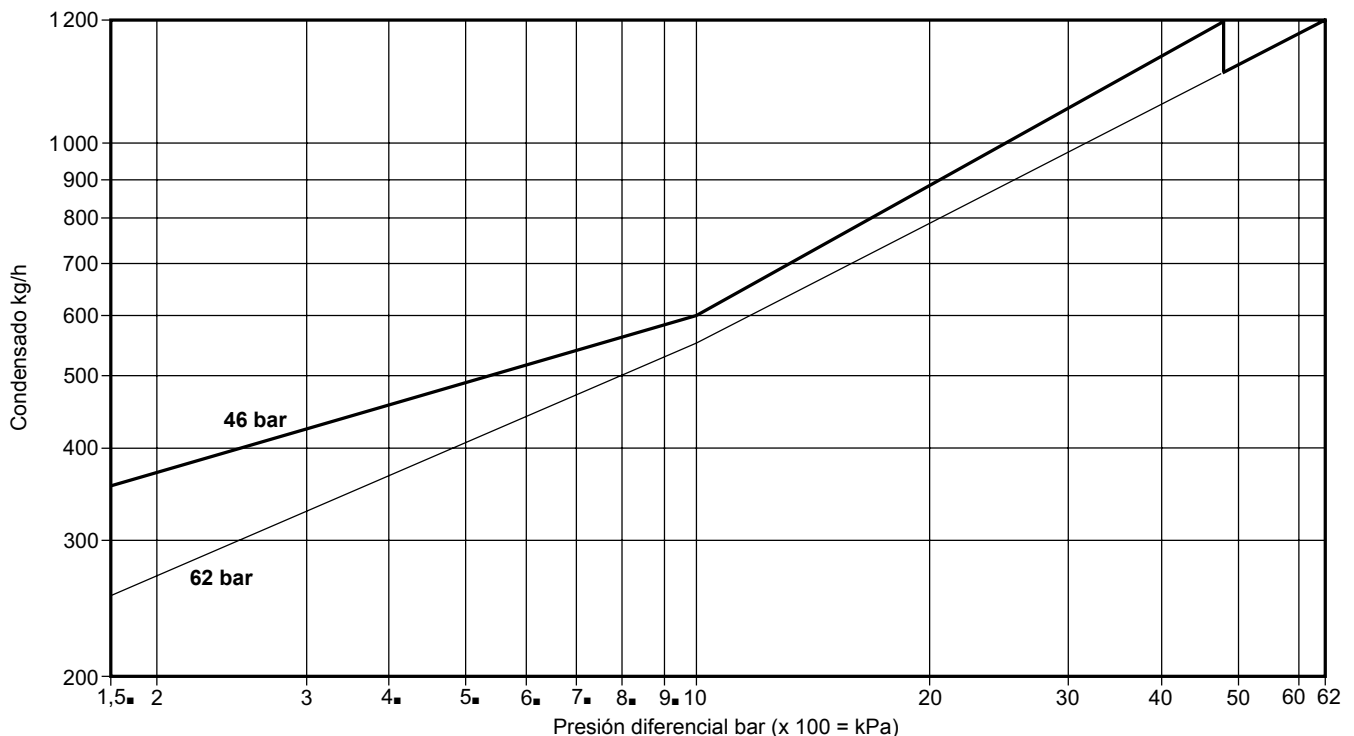

Las capacidades indicadas en el gráfico superior están basadas con descarga a la temperatura de saturación. En condiciones de puesta en marcha cuando el condensado está frío el eliminador de aire bimetálico interno está abierto proporcionando una descarga adicional. La siguiente tabla muestra la capacidad mínima adicional de condensado a través del eliminador de aire.

ΔP (bar)	1,5	10	30	46	62
FTS62	Capacidad adicional mínima de condensado frío (kg/h)				
Versión 46 bar r	20	426	536	800	
Versión 62 bar r	20	350	440	930	800

Nota: Rango de temperatura de cierre del eliminador de aire = 120 °C a 135 °C.

Para presiones diferenciales de menos de 1,5 bar r, la capacidad adicional de condensado frío es mínima.

Dimensiones / peso (aproximados) en mm y kg

Notas:

1 PN100 EN 1092-1 y ASME 600 dimensiones entre caras B 16.5

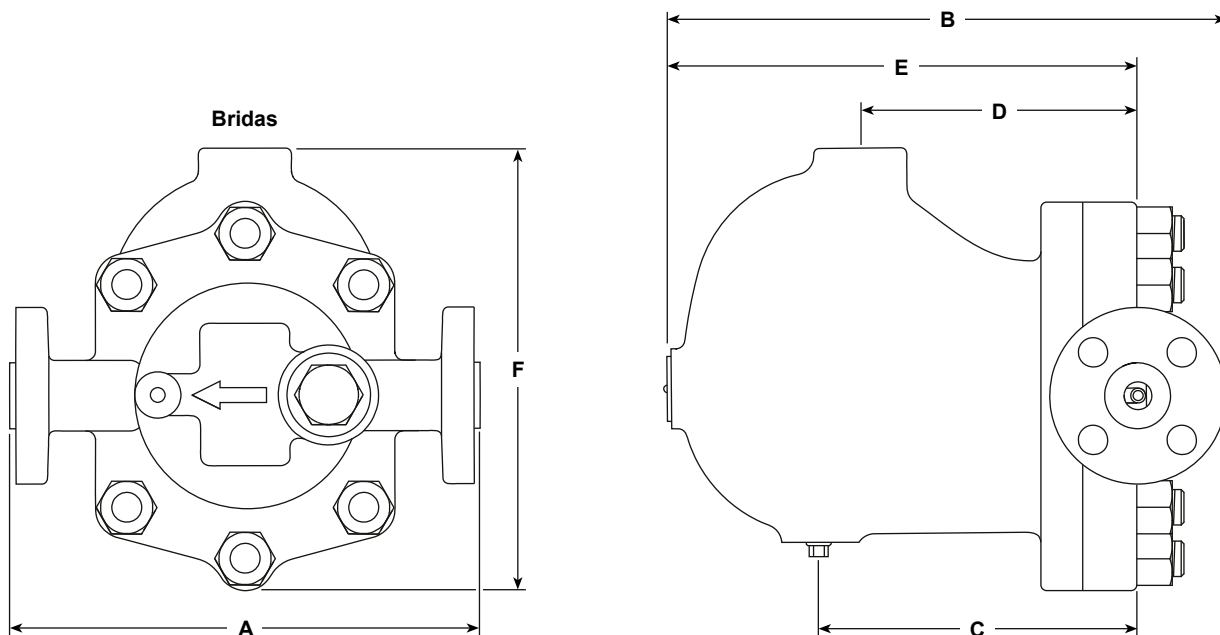

Tamaño	Bridas						Roscadas y Socket weld			Tamaños comunes			
	PN100			ASME 600			A	B	Peso	C	D	E	F
DN15	A	B	Peso	A	B	Peso	190	287,5	22,0	172,5	148	251,5	239
DN20	300	304,0	25,0	261	299	24,0	190	287,5	22,0	172,5	148	251,5	239
DN25	300	316,5	26,0	271	309	25,5	190	287,5	22,0	172,5	148	251,5	239
	300	321,5	28,0	291	314	27,0	190	287,5	22,0	172,5	148	251,5	239

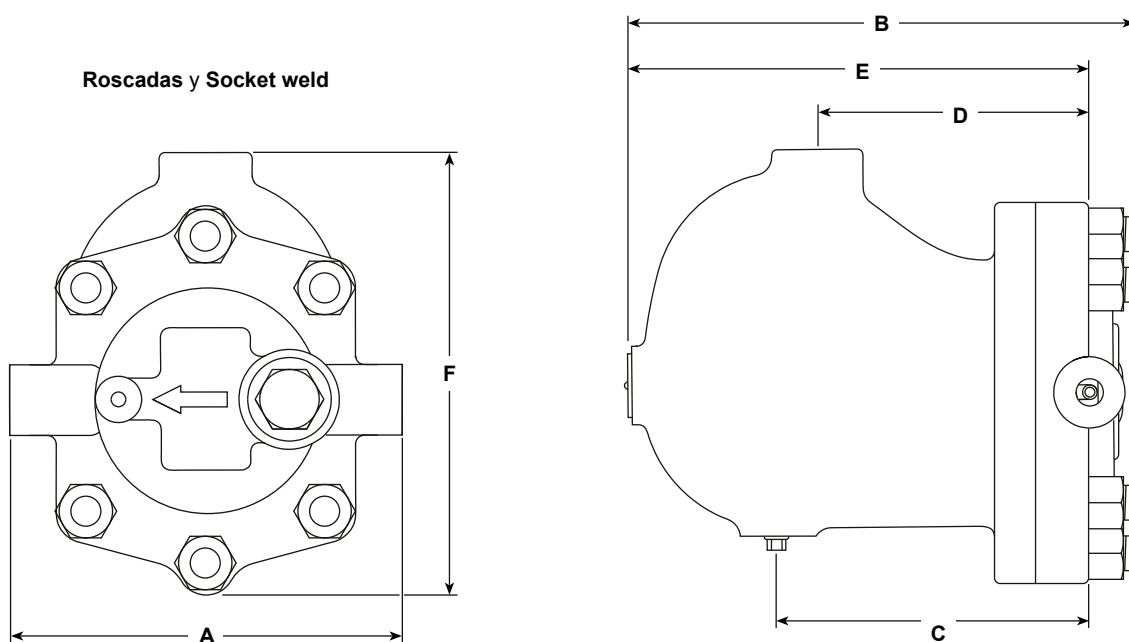

Seguridad, Instalación y Mantenimiento

Para información de seguridad, instalación y mantenimiento ver instrucciones (IM-P179-15) que acompañan al equipo.

Nota de instalación:

El FTS62 debe instalarse con la dirección de flujo según se indica en la placa de características y con el flotador y palanca en un plano horizontal de forma que el flotador suba y baje en plano vertical

Eliminación

Este producto es reciclable. No es perjudicial para el medio ambiente si se toman las precauciones adecuadas para su eliminación.

Como pasar pedido

Ejemplo: 1 purgador de vapor de boya Spirax Sarco FTS62-62 L-R de DN25, conexiones bridas EN 1092 PN100, con cuerpo y tapa en acero inoxidable y eliminador de aire termostático.

Recambios

Las piezas de recambio disponibles se indican con línea de trazo continuo. Las piezas indicadas con línea gris no se suministran como recambio.

Recambios disponibles

Kit juntas cuerpo/tapa	18
Eliminador de aire + tubo	9 y 10
Tamiz + junta tipo 'S'	7 y 8
Tapón $\frac{3}{8}$ " NPT cónico	3
Tornillos M6 x longitud 30 (x 4)	12
Pasador	13
Conjunto flotador	14
Kit de mantenimiento	
Bola $\varnothing \frac{1}{2}$ "	15
Resorte cónico	16
Conjunto asiento y tubo de descarga	17
Juntas tipo 'S' + Juntas espirometálicas	8, 18 y 19
Deflector	22
Kit de reparaciones	3, 7, 8, 9, 10, 12, 13, 14, 15, 16, 17, 18, 19 y 22



Como pasar pedido

Al pasar pedido debe usarse la nomenclatura señalada en el cuadro anterior indicando el tamaño y tipo de purgador incluido rango de presión.

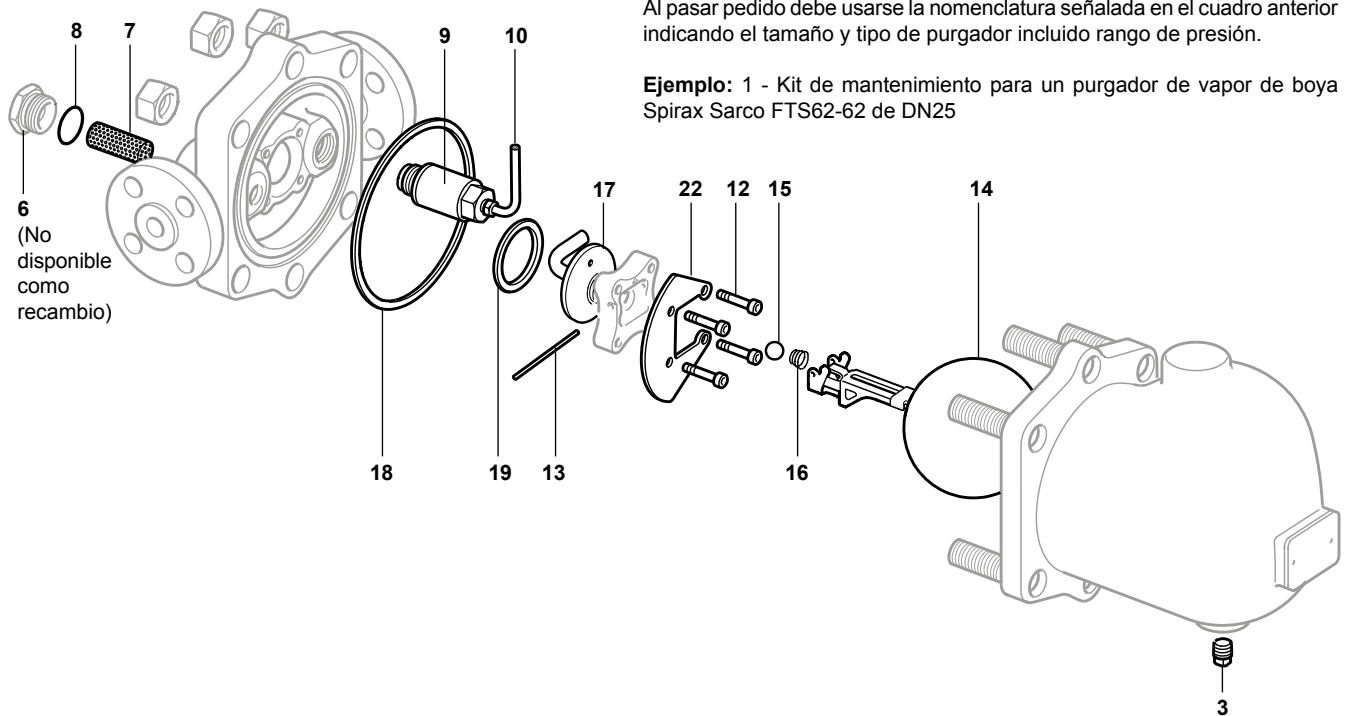
Ejemplo: 1 - Kit de mantenimiento para un purgador de vapor de boya Spirax Sarco FTS62-62 de DN25



Pares de apriete recomendados

Item	Parte		Pulgadas o mm		N m	lbf ft
3	Tapón $\frac{3}{8}$ " NPT		11 mm E/C	$\frac{3}{8}$ " NPT	Lo que precise	
4	Tuerca $\frac{3}{4}$ " UNF		1,125" E/C	$\frac{3}{4}$ " UNF	252-260	186 - 192
6	Tapón filtro		32 mm E/C	M28 x 1,5	170-190	125-140
9	Eliminador de aire		24 mm E/C	M22 x 1,5	80-88	59-65
10	Conjunto tubo eliminador de aire		11 mm E/C	M10 x 1,5	10-12	7-9
12	Tornillo M6 x 30		5 mm E/C	M6	14-16	10-12