



Cert. No. LRQ 0963008

ISO 9001

spirax sarco

TI-P145-18
ST Issue 1

Purgador de boya cerrada para vapor FTGS14 (Bridas)

Descripción

El FTGS14 es un purgador para vapor de boya cerrada con cuerpo en acero inoxidable austenítico, partes internas en acero inoxidable y con eliminador termostático de aire interno. Tapa en fundición nodular níquelada que ofrece una mayor resistencia a la corrosión. Disponible con conexiones horizontales con bridas. Se puede realizar el mantenimiento del purgador sin desmontar de la línea.

Opciones disponibles

FTGS14 (R-L) Conexiones horizontales, flujo de derecha a izquierda

FTGS14 (L-R) Conexiones horizontales, flujo de izquierda a derecha

Cápsula

La cápsula BP99/32 que se usa en el FTGS14 se puede usar con 150°C de recalentamiento a 0 barr y 50°C recalentamiento a 32 barr.

Extras opcionales

Una **válvula de aguja manual** (designado como 'C' en la nomenclatura - **FTGS14-C**) puede montarse en el purgador para usarse como **dispositivo antibloqueo por vapor (SLR)** además del eliminador de aire estándar. Para más información consultar con Spirax Sarco.

Un **filtro interno** (designado como 'X' en la nomenclatura - **FTGS14X**) puede montarse en el purgador. Para más información consultar con Spirax Sarco.

Normativas

Este producto cumple totalmente con los requisitos de la Directiva Europea de Equipos a Presión 97/23/EC.

Certificados

Dispone de Informe típico de pruebas del fabricante.

Nota: Los certificados/requerimientos de inspección deben solicitarse con el pedido.

Tamaños y conexiones

DN15, DN20 y DN25

Bridas EN 1092 PN16, ANSI 150 y JIS/KS 10.

Rango de operación (ISO 6552)

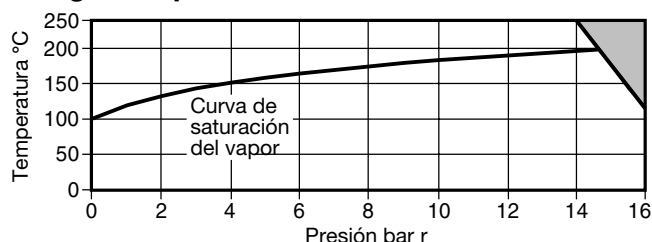

El purgador **no puede** trabajar en esta zona.

Condiciones de diseño del cuerpo	PN16	
PMA Presión máxima admisible	16 bar r a 120°C	
TMA Temperatura máxima admisible	250°C	
Temperatura mínima admisible	-10°C	
PMO Presión máxima de trabajo para vapor saturado	14,6 bar r	
TMO Temperatura máxima de trabajo	250°C a 13,8 bar r	
Temperatura mínima de trabajo	0°C	
Presión	FTGS14-4.5	4,5 bar
ΔPMX diferencial máxima	FTGS14-10	10 bar
	FTGS14-14	14 bar
Prueba hidráulica	24 bar r	

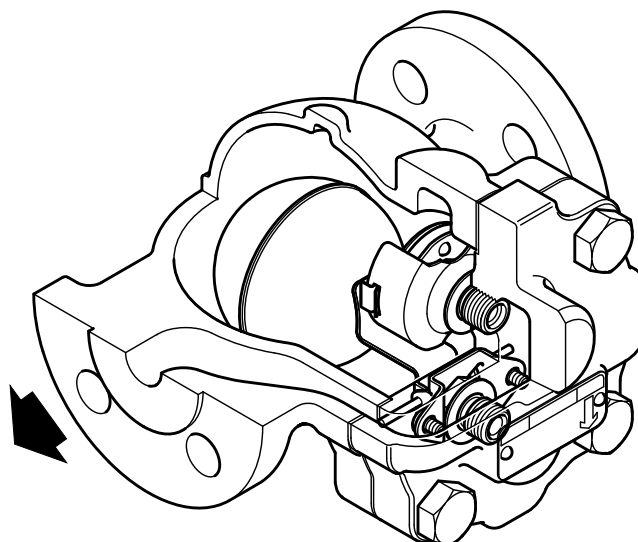

FTGS14 (R-L)

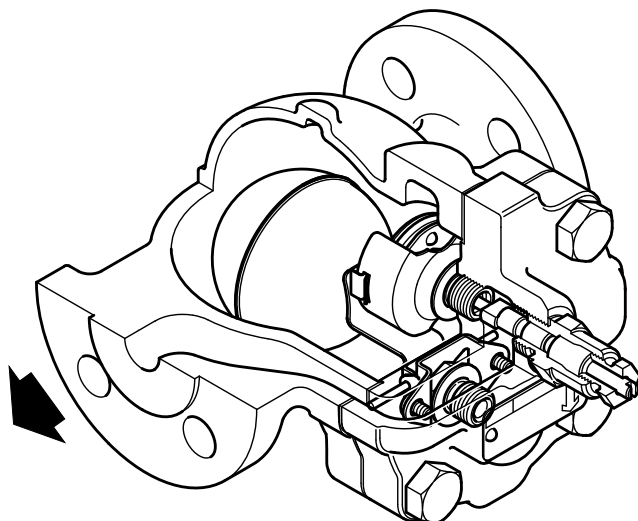

FTGS14-C (R-L)
(con SLR)

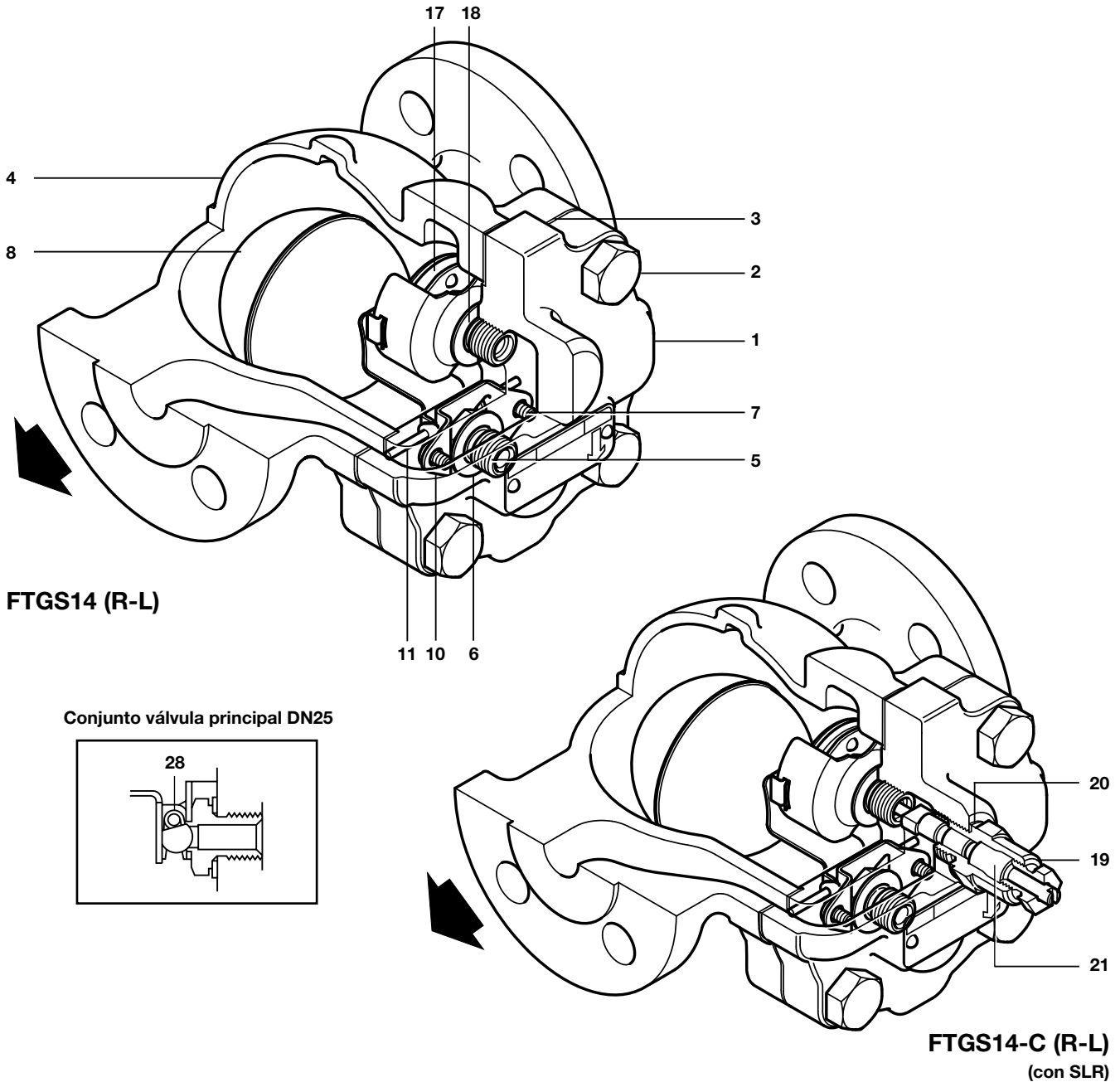

Materiales

No.	Parte	Material	
1	Cuerpo	Acero inoxidable austenítico	EN 10213-4 (1.4308) ASTM A351 CF8
2	Tornillos tapa	Acero	
3	Junta tapa	Grafito laminado reforzado	
4	Tapa	Fundición nodular níquelada	DIN 1693 GGG 40
5	Asiento válvula	Acero inoxidable	
6	Junta asiento válvula	Acero inoxidable	
7	Tornillos válvula	Acero inoxidable	
8	Flotador y palanca	Acero inoxidable	
10	Armazón pivote	Acero inoxidable	
11	Pasador	Acero inoxidable	
17	Conjunto eliminador de aire	Acero inoxidable	
18	Junta eliminador de aire	Acero inoxidable	
19	Conjunto SLR	Acero inoxidable	
20	Junta SLR	Acero inoxidable	
21	Empaquetadura SLR	Grafito	
28	Resorte válvula (sólo 1")	Acero inoxidable	

Dimensiones/peso (aproximados) en mm y kg

Tamaño	A PN/ANSI	A JIS/KS	B	C	D	E	F	G Distancia para retirar	Peso
DN15	150	150	107	102	51	47	38	105	4,7
DN20	150	150	107	102	53	47	38	105	5,2
DN25	160	170	125	65	100	10	38	120	6,8

FTGS14

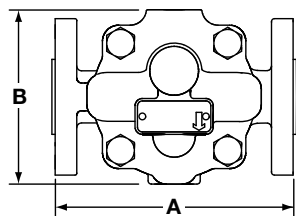

DN15 y DN20

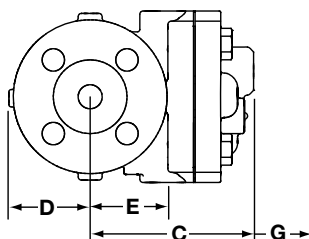

DN25

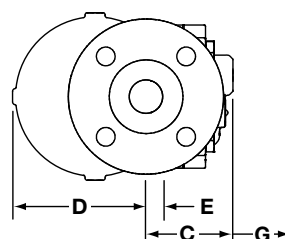

FTGS14-C

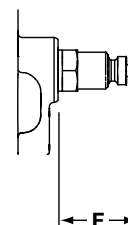

Capacidades

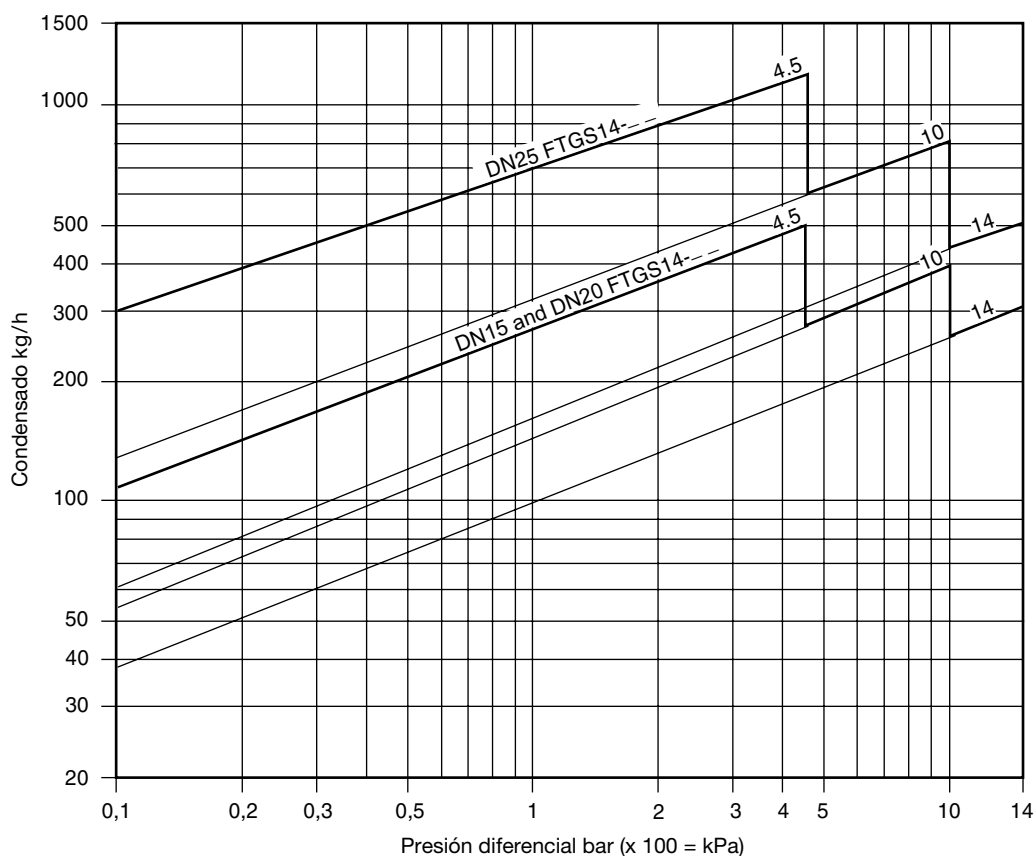

Capacidades de agua fría adicionales para el eliminador de aire en condiciones de puesta en marcha

Las capacidades mostradas en el gráfico están basadas en condensado a la temperatura de saturación. En condiciones de puesta en marcha el condensado está frío y el eliminador termostático de aire interno está abierto proporcionando una capacidad adicional a la válvula principal. La tabla siguiente muestra la capacidad mínima adicional de condensado a través del elemento termostático.

ΔP (bar)	0,5	1	2	3	4,5	7	10	14
Capacidad adicional mínima de condensado frío (kg/h)								
DN15 y DN20	70	140	250	380	560	870	1130	1500
DN25	120	240	360	500	640	920	1220	1500

Seguridad, Instalación y Mantenimiento

Para información de seguridad, instalación y mantenimiento ver instrucciones que acompañan al equipo (IM-P145-12).

Instalación:

El FTGS14 debe instalarse con la dirección de flujo según se indica en la placa características y con el flotador y palanca en un plano horizontal de forma que el flotador suba y baje en plano vertical. El sentido de la conexión puede cambiarse desenroscando los tornillos de la tapa y simplemente girando la tapa 180°, por tanto **la flecha de la placa de características indicará hacia abajo**.

Eliminación

Este producto es totalmente reciclable. No es perjudicial con el medio ambiente si se elimina con las precauciones adecuadas.

Como pasar pedido

Ejemplo: 1 - Purgador de boya cerrada Spirax Sarco FTGS14/4.5 (L-R) de DN25 con bridas EN 1092 PN16con eliminador de aire.

Recambios

Las piezas de recambio disponibles están indicadas con línea de trazo continuo. Las piezas dibujadas con línea de trazos, no se suministran como recambio.

Recambios disponibles



Kit mantenimiento	3, 5, 6, 7 (2 u), 8, 10, 11 17, 18, 28 (sólo DN25)
Conjunto válvula principal con flotador	3, 5, 6, 7 (2 u), 8, 10, 11, 28 (sólo DN25)
Conjunto eliminador de aire	3, 17, 18
Dispositivo antibloqueo (sólo FTGS14-C)	19 + 21, 20
Junta tapa (juego de 3)	3

Como pasar pedido

Al pasar pedido debe usarse la nomenclatura señalada en el cuadro anterior, indicando el tamaño, tipo de purgador y rango de presión.

Ejemplo: 1 - Conjunto válvula principal con flotador para purgador Spirax Sarco FTGS14-10 de DN25.

Pares de apriete recomendados

Item	 \varnothing mm		N m
2	17 E/C	M10 x 30	47 - 50
5	17 E/C		50 - 55
7		M4 x 6	2,5 - 3,0
17	17 E/C		50 - 55
19	19 E/C		57 - 63

