



Cert. No. LRQ 0963008

ISO 9001

spirax sarco

TI-P603-08
ST Issue 1

Recambios Purgador de boya cerrada para vapor FT53 con bridas - DIN

FT53V (vertical)

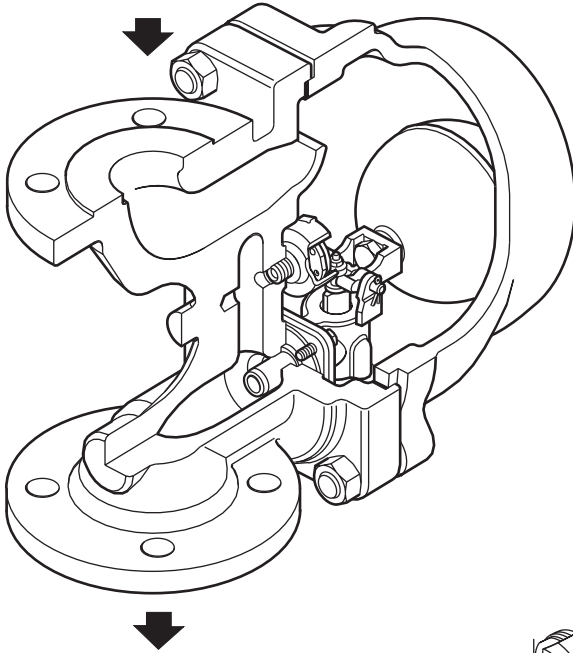

Los purgadores con la opción de Anti-bloqueo por vapor se denomina:-
FT53V-C o FT53H-C

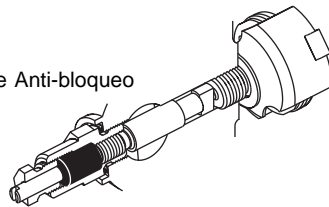

FT53H (horizontal)

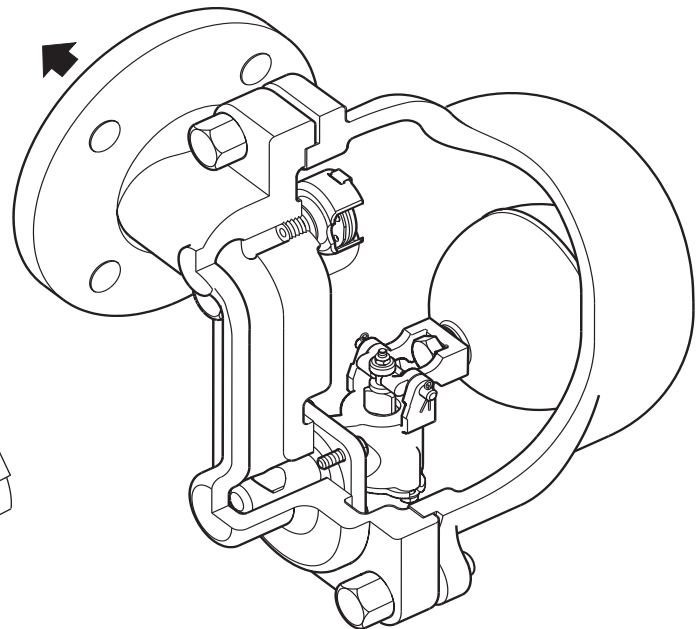

Información de seguridad

Presión

Antes de efectuar cualquier mantenimiento, considerar que hay o pueda haber habido en la tubería. Asegurarse que cualquier presión ha sido aislada y ventada a la atmósfera. Esto es fácilmente verificable usando las válvulas de despresurización Spirax Sarco tipo DV (ver información aparte). No asumir que el sistema está despresurizado aunque el manómetro indique cero.

Temperatura

Permitir que la temperatura se normalice después de aislar para evitar daños por quemaduras y considerar que equipo de protección se requiere (incluyendo gafas de seguridad).

Atención: La junta de la tapa contiene un anillo de soporte de acero inoxidable que puede causar daños si no es manejado con cuidado.

Instalación

El purgador debe instalarse con el flotador y palanca en un plano horizontal para que suba y baje en vertical, conviene instalar un codo antes del purgador. Deben instalarse válvulas de aislamiento para permitir un mantenimiento/sustitución seguras. Sacar los tapones de protección antes de la instalación. Si el purgador está instalado a la intemperie, las posibilidades de que se produzcan daños por heladas se podrán reducir con aislamiento térmico.

Mantenimiento

El mantenimiento puede efectuarse con el purgador en la tubería si se observan las medidas de seguridad adecuadas. Es recomendable usar recambios y juntas nuevas siempre que se efectúe mantenimiento. Asegurarse de usar las herramientas correctas y los equipos de protección adecuados. Al completar el mantenimiento abrir las válvulas de aislamiento lentamente y verificar posibles fugas. Ver IM-P603-03 para más detalles.

Eliminación

Este producto es reciclable. No es perjudicial con el medio ambiente si se toman las medidas apropiadas.

Nota: Para más información de Instalación, Mantenimiento y Seguridad, ver IM-P603-03

Recambios

Las piezas de recambio disponibles se indican con línea de trazo continuo. Las piezas indicadas con línea de trazos, no se suministran como recambio. Para más información técnica ver TI-P603-07.

Recambios disponible

Válvula principal con deflector	5, 7, 10, 16
Flotador	8
Conjunto eliminador de aire	17, 18, 24, 25, 26
Juego completo de juntas (paquete de 3)	3, 7, 18, 20
Conjunto antibloqueo por vapor y eliminador de aire	17, 18, 19, 20, 21, 22, 23, 24, 25, 26

Como pasar pedido de recambios

Al pasar pedido debe usarse la nomenclatura señalada en el cuadro anterior indicando el modelo, tamaño, orientación, es decir horizontal (H) o vertical (V) y rango de presión del purgador.

Ejemplo: 1 - Válvula principal para purgador Spirax Sarco FT53H-4.5 de DN40 Para una presión operativa de 4,5 bar.

Nota: Si el producto tiene la opción antibloqueo por vapor se denominará FT53H-4.5-C.

FT53H

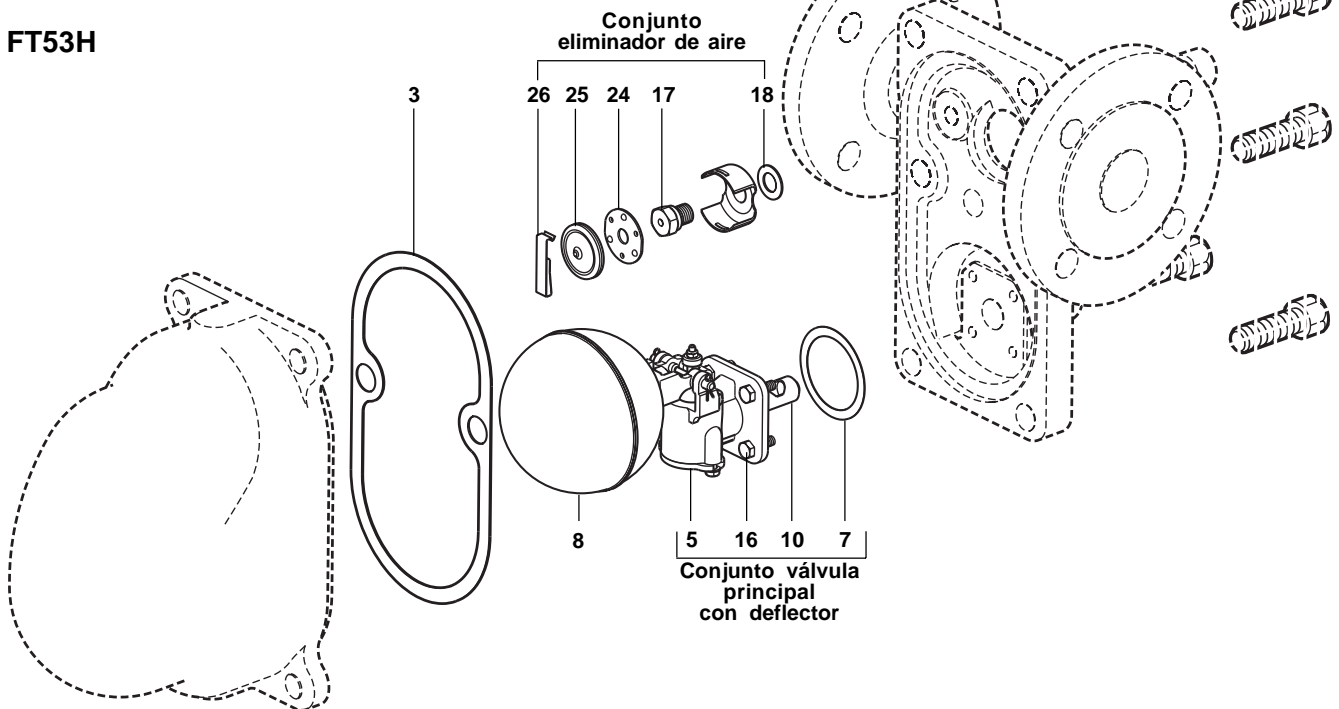

Pares de apriete recomendados

Item No.				N m
		mm		
4	FT53H Tornillo	24 E/C	M16 x 55	150 - 165
	FT5 Esparrago		M16	70 - 80
	Tuerca	24 E/C	M16	150 - 165
5	Asiento	17 E/C	M12	50 - 55
16	Tornillos deflector	10 E/C	M6 x 10	10 - 12
17	Asiento eliminador aire	17 E/C		50 - 55
19	(conjunto SLR)	19 E/C		40 - 45
21	(tuerca de SLR)	13 E/C		4 - 5