

spirax sarco

BBV

TI-P405-51-ES
EMM Issue 4

Válvulas de purga de fondo de caldera con actuador automático o manual DN15 a DN50

Descripción

La BBV está diseñada específicamente para la eliminación de sólidos en suspensión (o depositados) y agua del fondo de las calderas de vapor. La BBV está disponible en dos modelos: aire y manual. El modelo accionado por aire se entrega con una palanca manual. La válvula cierra a falta de aire y la versión manual puede convertirse fácilmente en versión automática.

Cuando se usa con un controlador de purga de Spirax Sarco, la versión automática proporciona un control temporizado de purga de fondo, asegurando que la purga de fondo se realiza con el mínimo de pérdidas de calor y evita errores y omisiones.

La válvula se puede montar con una caja de interruptores mecánicos. Esta caja de interruptores puede conectarse al controlador de purga o sistema BMS para indicar cuando la válvula no ha cerrado.

ADVERTENCIA:

Este producto solo debe utilizarse para purgar agua de caldera que contenga lodos y sedimentos no metálicos dentro de los límites de presión y temperatura. Para un rendimiento óptimo, asegúrese de que la cantidad de TDS se ajusta a las instrucciones de la caldera.

Características principales:

- Se puede cambiar fácilmente de funcionamiento manual a automático.
- Juntas de husillo específicas autoajustables y autolimpiables.
- Diseñada específicamente para purgas de fondo.
- La presión de flujo ayuda al cierre.

Modelos de válvula de purga disponibles:

El accionamiento por aire se incluye con una palanca manual	BBV43 PN/M	Cuerpo en acero
	BBV63 PN/M	Cuerpo en acero inoxidable
	BBV83 PN/M	Cuerpo en aleación de acero
Válvula con accionamiento manual por palanca	BBV43 M	Cuerpo en acero
	BBV63 M	Cuerpo en acero inoxidable
	BBV83 M	Cuerpo en aleación de acero

Nota: Todos los modelos 'M' pueden automatizarse a 'PN/M'.

Accesorios opcionales:

- Controlador automático del temporizador de purga del fondo.
- Interruptor mecánico (con kit de montaje).
- Kit de actualización del actuador neumático.
- Kit de bloqueo físico.

Normativas

Esta gama de productos cumple plenamente los requisitos de la Directiva sobre equipos a presión (PED).

Certificación

Este producto dispone de certificado EN 10204 3.1.

Nota: Todos los requisitos de certificación o inspección deben indicarse en el momento de realizar el pedido.

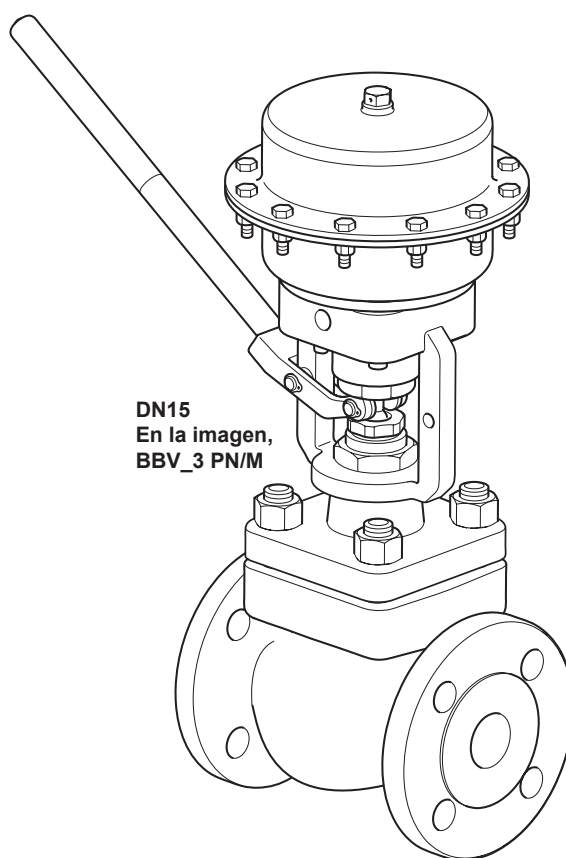

DN15
En la imagen,
BBV_3 PN/M

Tamaños y conexiones

DN15, DN20, DN25, DN32, DN40 y DN50

½", ¾", 1", 1¼", 1½", 2"

Bridas EN 1092 PN40, PN63 y PN100

Bridas ASME 300 y ASME 600

Otras opciones disponibles:

Soldadura a tope

Soldadura por encastre (socket weld)

JIS/KS 30 y JIS/KS 40

Para conexiones distintas de las indicadas, póngase en contacto con Spirax Sarco.

Materiales

N.º	Pieza	Material
1	Cuerpo	BBV4_ Acero al carbono
		BBV6_ Acero inoxidable
		BBV8_ Aleación de acero
2	Tapón	Acero inoxidable + estelita
3	Asiento	Acero inoxidable + estelita
4	Junta asiento	Grafito laminado reforzado
5	Jaula	Acero inoxidable
6	Cubierta	BBV4_ Acero al carbono
		BBV6_ Acero inoxidable
		BBV8_ Aleación de acero
7	Empaquetadura	BBV__P PTFE
		BBV__H Grafito
8	Junta de cubierta	Grafito laminado reforzado
9	Tuercas tapa	BBV__H Acero inoxidable
		BBV6_ Acero al carbono
		Otros Acero al carbono
10	Espárragos tapa	BBV__H Acero inoxidable
		BBV6_ Acero al carbono
		Otros Acero al carbono
11	Tuerca montaje actuador	BBV6_ Acero inoxidable
		Otros Acero al carbono
12	Tuerca prensaestopas	Acero inoxidable
13	Aro rascador	PTFE
14	Horquilla	Fundición nodular
15	Placa cierre	Acero inoxidable
16	Tornillos	Acero al carbono

N.º	Pieza	Material
17	Tuerca	Acero al carbono
18	Alojamiento superior	Acero al carbono
19	Diafragma	Goma nitrilo reforzada
20	Junta	Grafito reforzado
21	Tapón de venteo	Latón
22	Perno	Acero al carbono
23	Plato diafragma	Aluminio
24	Vástago	Acero inoxidable
25	Palanca	Acero inoxidable
26	Tornillo	Acero al carbono
27	Sello	Poliuretano
28	Muelle	Acero muelle
29	Guía muelle	Acero inoxidable
30	Conector	Acero inoxidable
31	Palanca	Fundición nodular
32	Pasador	Acero inoxidable
33	Rodillo	Acero inoxidable
34	Muelle	Acero muelle
35	Anillo para eje	Acero al carbono
36	Anillo para eje	Acero al carbono
37	Arandela	Acero al carbono
38	'O' ring	Viton
39	Espaciador	Acero al carbono
40	Arandela	Acero al carbono
41	Protector de plástico	Plástico
42	Tornillo	Acero inoxidable

Valores K_v s

Tamaño válvula	DN15	DN20	DN25	DN32	DN40	DN50
Diámetro asiento (mm)	22			25		
Valores K_v s	4,9	7,2	10	18		

Para convertir:

$$C_v \text{ (UK)} = K_v \times 0,963$$

$$C_v \text{ (UK)} = K_v \times 1,156$$

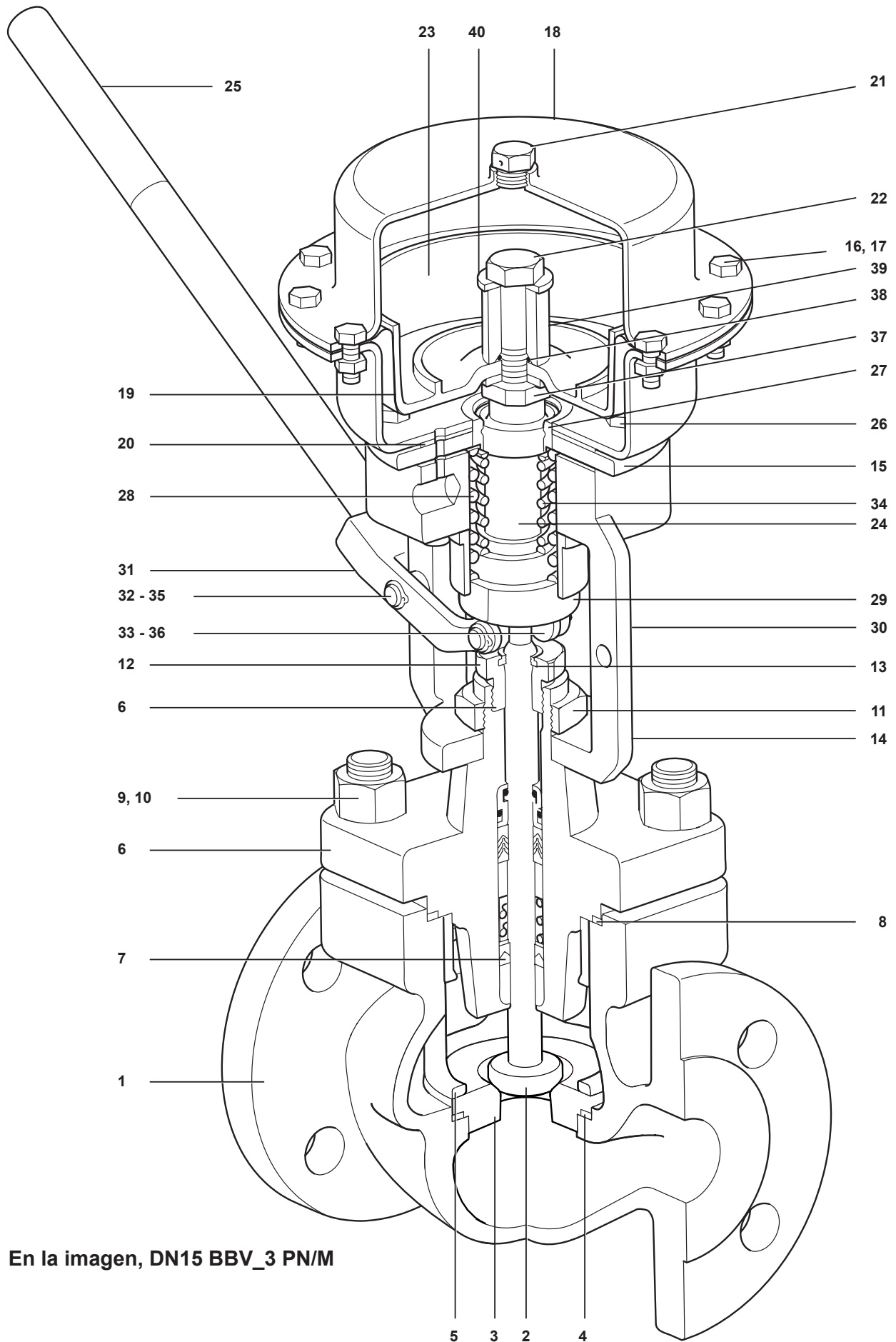

En la imagen, DN15 BBV_3 PN/M

Presión de aire mínima/Presión diferencial

Presión diferencial (ΔP) a través de la válvula	Presión mínima de aire, bar r	
	DN15 - DN25	DN32 - DN50
10 bar r	0,7	1,8
15 bar r	0,9	2,6
20 bar r	1,1	3,3
25 bar r	1,2	4,0
30 bar r	1,4	4,7
32 bar r	1,4	5,0
42 bar r	1,7	
63 bar r	2,4	
68 bar r	2,6	
80 bar r	2,9	
100 bar r	3,6	

Capacidades

Tamaño	DN15	DN20	DN25	DN32	DN40	DN50
K_v	4,9	7,2	10	18		
	Caudal (m^3/h)					
Presión (bar)	0	0,0	0,0	0,0	0,0	
	0,5	3,5	5,1	7,1	12,7	
	1	4,9	7,2	10,0	18,0	
	10	15,5	22,8	31,6	56,9	
	20	21,9	32,2	44,7	80,5	
	30	26,8	39,4	54,8	98,6	
	40	31,0	45,5	63,2	113,8	
	50	34,6	50,9	70,7	127,3	
	60	38,0	55,8	77,5	139,4	
	70	41,0	60,2	83,7	150,6	
	80	43,8	64,4	89,4	161,0	
	90	46,5	68,3	94,9	170,8	
100	49,0	72,0	100,0	180,0		

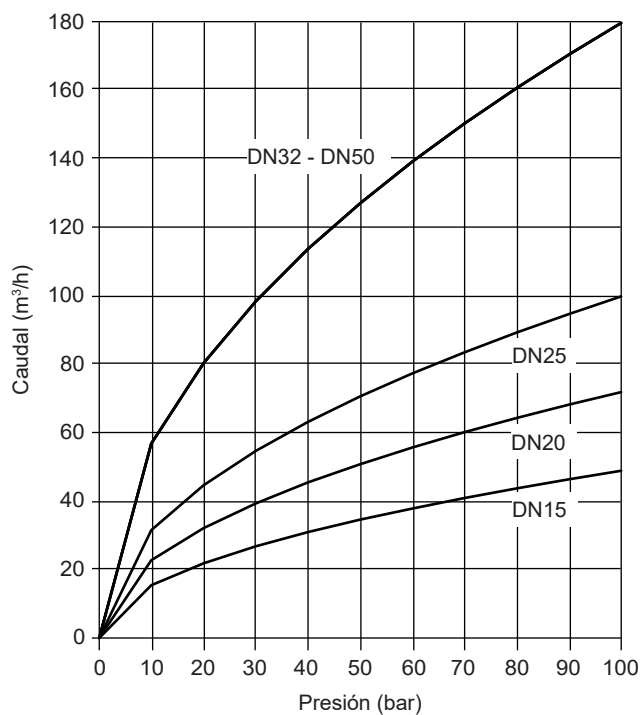

BBV43 Límites de presión/temperatura - EN 1092

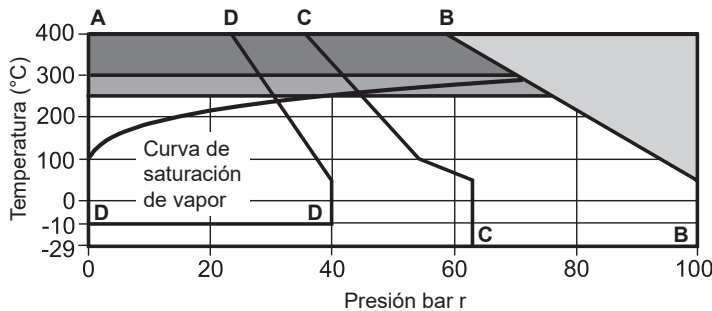

- El producto **no debe** utilizarse en esta zona.
- Requiere tapa extendida para trabajar en esta zona.
- Requiere estopada para alta temperatura para trabajar en esta zona.

Notas:

- Cuando la temperatura del fluido de proceso es bajo cero y la temperatura ambiente es inferior a +5 °C, las partes móviles externas de la válvula y el actuador deben estar termostáticas para mantener un funcionamiento normal.
- Al seleccionar una válvula con sellado por fuelle, los límites de presión y temperatura del fuelle deben leerse conjuntamente con los límites de presión y temperatura de la válvula que se muestran en la tabla siguiente.

	Condiciones de diseño del cuerpo	PN100
	PMA Presión máxima admisible	100 bar r a 50 °C
	PMO Presión máxima de trabajo	
A - B - B	TMA Temperatura máxima de diseño	400 °C a 59,5 bar r
	Temperatura mínima admisible	-29 °C
PN100	TMO Temperatura máxima de trabajo	Estopada estándar chevrones de PTFE (P) 250 °C a 76,1 bar r
		Empaquetadura de alta temperatura (H) 400 °C a 59,5 bar r
	Temperatura mínima de trabajo	-29 °C
	Diseñada para una presión máxima de prueba hidráulica en frío de:	156 bar r
	Condiciones de diseño del cuerpo	PN63
	PMA Presión máxima admisible	63 bar r a 50 °C
	PMO Presión máxima de trabajo	
A - C - C	TMA Temperatura máxima de diseño	400 °C a 37,5 bar r
	Temperatura mínima admisible	-29 °C
PN63	TMO Temperatura máxima de trabajo	Estopada estándar chevrones de PTFE (P) 250 °C a 48,0 bar r
		Empaquetadura de alta temperatura (H) 400 °C a 37,5 bar r
	Temperatura mínima de trabajo	-29 °C
	Diseñada para una presión máxima de prueba hidráulica en frío de:	94,5 bar r
	Condiciones de diseño del cuerpo	PN40
	PMA Presión máxima admisible	40 bar r a 50 °C
	PMO Presión máxima de trabajo	
A - D - D	TMA Temperatura máxima de diseño	400 °C a 23,8 bar r
	Temperatura mínima admisible	-29 °C
PN40	TMO Temperatura máxima de trabajo	Estopada estándar chevrones de PTFE (P) 250 °C a 30,4 bar r
		Empaquetadura de alta temperatura (H) 400 °C a 23,8 bar r
	Temperatura mínima de trabajo	-10 °C
	Diseñada para una presión máxima de prueba hidráulica en frío de:	60 bar r

BBV43 Límites de presión/temperatura - ASME

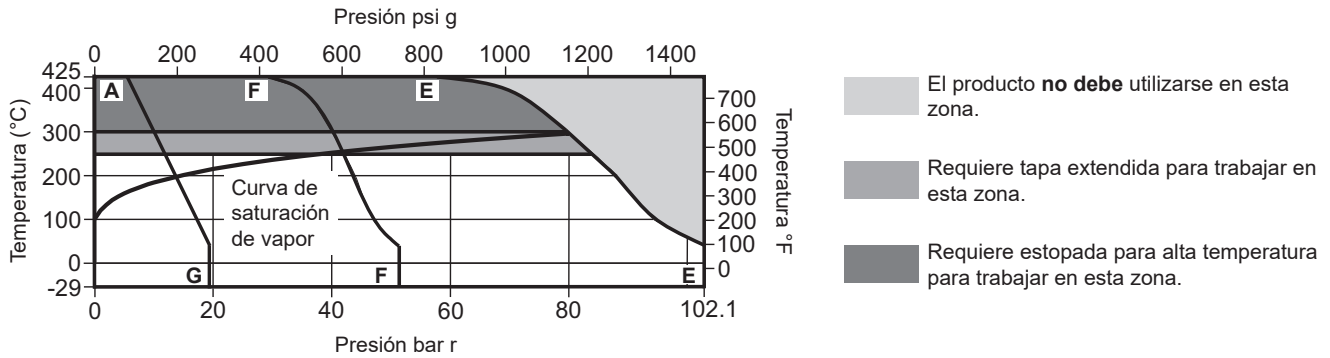

Notas:

1. Cuando la temperatura del fluido de proceso es bajo cero y la temperatura ambiente es inferior a +5 °C (+41 °F), las partes móviles externas de la válvula y el actuador deben estar termorreguladas para mantener un funcionamiento normal.
2. Al seleccionar una válvula con sellado por fuelle, los límites de presión y temperatura del fuelle deben leerse conjuntamente con los límites de presión y temperatura de la válvula que se muestran en la tabla siguiente.

	Condiciones de diseño del cuerpo		ASME 600
	PMA Presión máxima admisible		
	PMO Presión máxima de trabajo	102,1 bar r a 38 °C	1480 psi g a 100 °F
A - E - E	TMA Temperatura máxima de diseño	425 °C a 57,5 bar r	797 °F a 834 psi g
	Temperatura mínima admisible	-29 °C	-20 °F
ASME 600	TMO Temperatura máxima de trabajo	Estopada estándar chevrones de PTFE (P)	250 °C a 83,6 bar r / 482 °F a 1212 psi g
		Empaquetadura de alta temperatura (H)	425 °C a 57,5 bar r / 797 °F a 834 psi g
	Temperatura mínima de trabajo	-29 °C	-20 °F
	Diseñada para una presión máxima de prueba hidráulica en frío de:	156 bar r	2 262 psi g
	Condiciones de diseño del cuerpo		ASME 300
	PMA Presión máxima admisible		
	PMO Presión máxima de trabajo	51,1 bar r a 38 °C	740 psi g a 100 °F
A - F - F	TMA Temperatura máxima de diseño	425 °C a 28,8 bar r	797 °F a 418 psi g
	Temperatura mínima admisible	-29 °C	-20 °F
ASME 300	TMO Temperatura máxima de trabajo	Estopada estándar chevrones de PTFE (P)	250 °C a 41,9 bar r / 482 °F a 608 psi g
		Empaquetadura de alta temperatura (H)	425 °C a 28,8 bar r / 797 °F a 418 psi g
	Temperatura mínima de trabajo	-29 °C	-20 °F
	Diseñada para una presión máxima de prueba hidráulica en frío de:	77 bar r	1 117 psi g
	Condiciones de diseño del cuerpo		ASME 150
	PMA Presión máxima admisible		
	PMO Presión máxima de trabajo	19,6 bar r a 38 °C	284 psi g a 100 °F
A - G	TMA Temperatura máxima de diseño	425 °C a 5,5 bar r	797 °F a 80 psi g
	Temperatura mínima admisible	-29 °C	-20 °F
ASME 150	TMO Temperatura máxima de trabajo	Estopada estándar chevrones de PTFE (P)	250 °C a 12,1 bar r / 482 °F a 175 psi g
		Empaquetadura de alta temperatura (H)	425 °C a 5,5 bar r / 797 °F a 80 psi g
	Temperatura mínima de trabajo	-29 °C	-20 °F
	Diseñada para una presión máxima de prueba hidráulica en frío de:	77 bar r	1 117 psi g

BBV43 Límites de presión/temperatura - JIS/KS

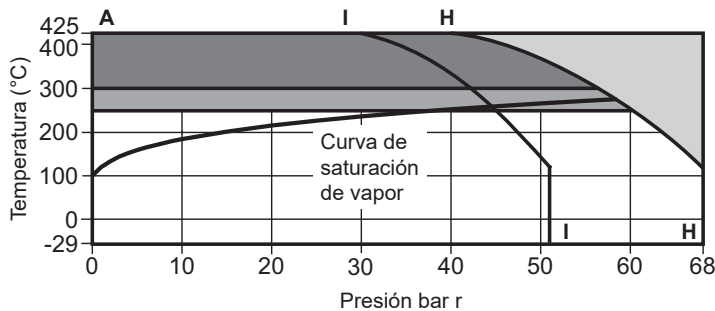

- El producto **no debe** utilizarse en esta zona.
- Requiere tapa extendida para trabajar en esta zona.
- Requiere estopada para alta temperatura para trabajar en esta zona.

Notas:

- Cuando la temperatura del fluido de proceso es bajo cero y la temperatura ambiente es inferior a +5 °C, las partes móviles externas de la válvula y el actuador deben estar termorreguladas para mantener un funcionamiento normal.
- Al seleccionar una válvula con sellado por fuelle, los límites de presión y temperatura del fuelle deben leerse conjuntamente con los límites de presión y temperatura de la válvula que se muestran en la tabla siguiente.

	Condiciones de diseño del cuerpo	JIS/KS40
	PMA Presión máxima admisible	68 bar r a 120 °C
	PMO Presión máxima de trabajo	
A - H - H	TMA Temperatura máxima de diseño	425 °C a 40 bar r
	Temperatura mínima admisible	-29 °C
JIS/KS 40		
	TMO Temperatura máxima de trabajo	Estopada estándar chevrones de PTFE (P) 250 °C a 60 bar r Empaquetadura de alta temperatura (H) 425 °C a 40 bar r
	Temperatura mínima de trabajo	-29 °C
	Diseñada para una presión máxima de prueba hidráulica en frío de:	156 bar r
	Condiciones de diseño del cuerpo	JIS/KS30
	PMA Presión máxima admisible	51 bar r a 120 °C
	PMO Presión máxima de trabajo	
A - I - I	TMA Temperatura máxima de diseño	425 °C a 30 bar r
	Temperatura mínima admisible	-29 °C
JIS/KS 30		
	TMO Temperatura máxima de trabajo	Estopada estándar chevrones de PTFE (P) 250 °C a 45 bar r Empaquetadura de alta temperatura (H) 425 °C a 30 bar r
	Temperatura mínima de trabajo	-29 °C
	Diseñada para una presión máxima de prueba hidráulica en frío de:	156 bar r

BBV63 Límites de presión/temperatura - EN 1092

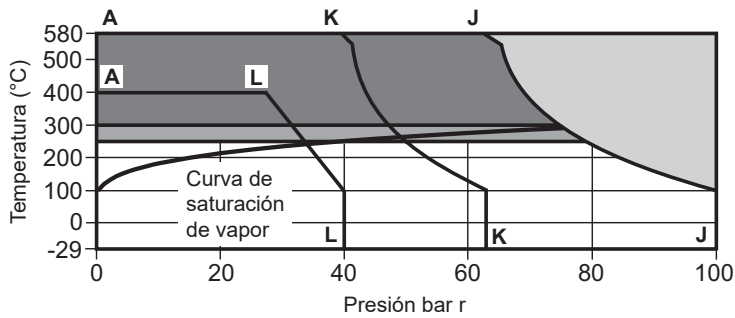

- El producto **no debe** utilizarse en esta zona.
- Requiere tapa extendida para trabajar en esta zona.
- Requiere estopada para alta temperatura para trabajar en esta zona.

Notas:

- Cuando la temperatura del fluido de proceso es bajo cero y la temperatura ambiente es inferior a +5 °C, las partes móviles externas de la válvula y el actuador deben estar termostabilizadas para mantener un funcionamiento normal.
- Al seleccionar una válvula con sellado por fuelle, los límites de presión y temperatura del fuelle deben leerse conjuntamente con los límites de presión y temperatura de la válvula que se muestran en la tabla siguiente.

	Condiciones de diseño del cuerpo	PN100
	PMA Presión máxima admisible	100 bar r a 100 °C
	PMO Presión máxima de trabajo	
A - J - J	TMA Temperatura máxima de diseño	580 °C a 62,7 bar r
	Temperatura mínima admisible	-29 °C
PN100	TMO Temperatura máxima de trabajo	Estopada estándar chevrones de PTFE (P) 250 °C a 79,6 bar r
		Empaquetadura de alta temperatura (H) 580 °C a 62,7 bar r
	Temperatura mínima de trabajo	-29 °C
	Diseñada para una presión máxima de prueba hidráulica en frío de:	156 bar r
	Condiciones de diseño del cuerpo	PN63
	PMA Presión máxima admisible	63 bar r a 100 °C
	PMO Presión máxima de trabajo	
A - K - K	TMA Temperatura máxima de diseño	580 °C a 39,5 bar r
	Temperatura mínima admisible	-29 °C
PN63	TMO Temperatura máxima de trabajo	Estopada estándar chevrones de PTFE (P) 250 °C a 50,1 bar r
		Empaquetadura de alta temperatura (H) 580 °C a 39,5 bar r
	Temperatura mínima de trabajo	-29 °C
	Diseñada para una presión máxima de prueba hidráulica en frío de:	156 bar r
	Condiciones de diseño del cuerpo	PN40
	PMA Presión máxima admisible	40 bar r a 100 °C
	PMO Presión máxima de trabajo	
A - L - L	TMA Temperatura máxima de diseño	400 °C a 27,4 bar r
	Temperatura mínima admisible	-29 °C
PN40	TMO Temperatura máxima de trabajo	Estopada estándar chevrones de PTFE (P) 250 °C a 31,8 bar r
		Empaquetadura de alta temperatura (H) 400 °C a 27,4 bar r
	Temperatura mínima de trabajo	-29 °C
	Diseñada para una presión máxima de prueba hidráulica en frío de:	60 bar r

BBV63 Límites de presión/temperatura - ASME

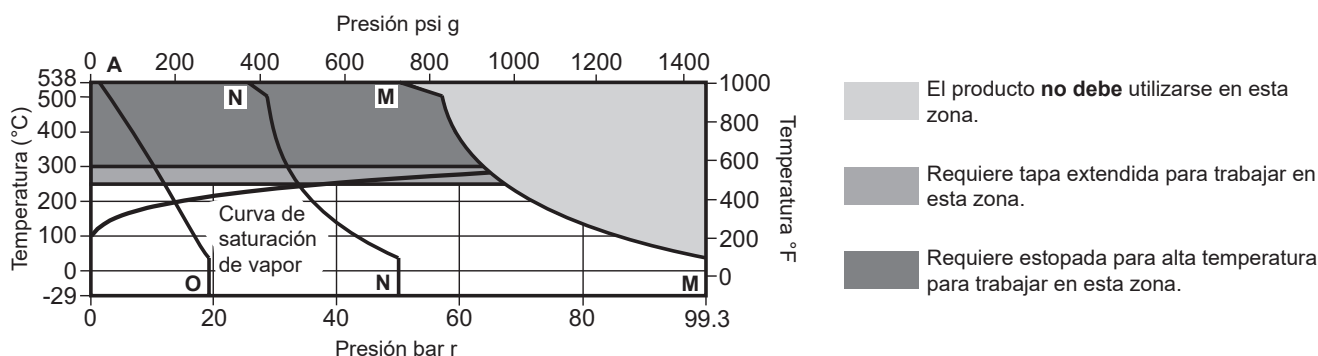

Notas:

1. Cuando la temperatura del fluido de proceso es bajo cero y la temperatura ambiente es inferior a +5 °C, las partes móviles externas de la válvula y el actuador deben estar termostabilizadas para mantener un funcionamiento normal.
2. Al seleccionar una válvula con sellado por fuelle, los límites de presión y temperatura del fuelle deben leerse conjuntamente con los límites de presión y temperatura de la válvula que se muestran en la tabla siguiente.

	Condiciones de diseño del cuerpo		ASME 600
	PMA Presión máxima admisible		99,3 bar r a 38 °C 1440 psi g a 100 °F
	PMO Presión máxima de trabajo		
	TMA Temperatura máxima de diseño	538 °C a 50 bar r	1000 °F a 725 psi g
A - M - M	Temperatura mínima admisible	-29 °C	-20 °F
ASME 600	TMO Temperatura máxima de trabajo	Estopada estándar chevrones de PTFE (P) 250 °C a 66,8 bar r	482 °F a 967 psi g
		Empaquetadura de alta temperatura (H) 538 °C a 50 bar r	1000 °F a 725 psi g
	Temperatura mínima de trabajo	-29 °C	-20 °F
	Diseñada para una presión máxima de prueba hidráulica en frío de:	156 bar r	2 262 psi g
	Condiciones de diseño del cuerpo		ASME 300
	PMA Presión máxima admisible		49,6 bar r a 38 °C 1440 psi g a 100 °F
	PMO Presión máxima de trabajo		
	TMA Temperatura máxima de diseño	538 °C a 25,2 bar r	1000 °F a 365 psi g
A - N - N	Temperatura mínima admisible	-29 °C	-20 °F
ASME 300	TMO Temperatura máxima de trabajo	Estopada estándar chevrones de PTFE (P) 250 °C a 33,4 bar r	482 °F a 484 psi g
		Empaquetadura de alta temperatura (H) 538 °C a 25,2 bar r	1000 °F a 365 psi g
	Temperatura mínima de trabajo	-29 °C	-20 °F
	Diseñada para una presión máxima de prueba hidráulica en frío de:	75 bar r	1087 psi g
	Condiciones de diseño del cuerpo		ASME 150
	PMA Presión máxima admisible		19 bar r a 38 °C 275 psi g a 100 °F
	PMO Presión máxima de trabajo		
	TMA Temperatura máxima de diseño	538 °C a 1,4 bar r	1000 °F a 20 psi g
A - O	Temperatura mínima admisible	-29 °C	-20 °F
ASME 150	TMO Temperatura máxima de trabajo	Estopada estándar chevrones de PTFE (P) 250 °C a 12,1 bar r	482 °F a 175 psi g
		Empaquetadura de alta temperatura (H) 538 °C a 1,4 bar r	1000 °F a 20 psi g
	Temperatura mínima de trabajo	-29 °C	-20 °F
	Diseñada para una presión máxima de prueba hidráulica en frío de:	29 bar r	2 262 psi g

BBV63 Límites de presión/temperatura - JIS/KS

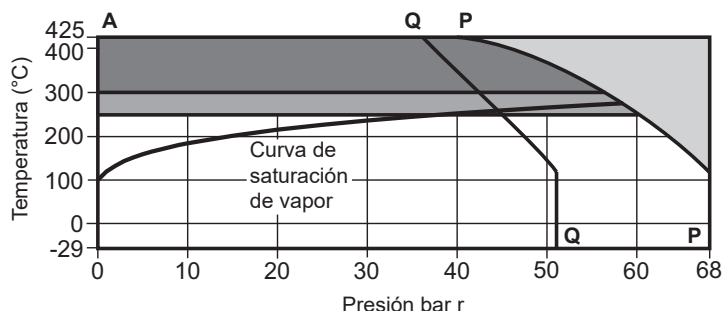

- El producto **no debe** utilizarse en esta zona.
- Requiere tapa extendida para trabajar en esta zona.
- Requiere estopada para alta temperatura para trabajar en esta zona.

Notas:

- Cuando la temperatura del fluido de proceso es bajo cero y la temperatura ambiente es inferior a +5 °C, las partes móviles externas de la válvula y el actuador deben estar termostabilizadas para mantener un funcionamiento normal.
- Al seleccionar una válvula con sellado por fuelle, los límites de presión y temperatura del fuelle deben leerse conjuntamente con los límites de presión y temperatura de la válvula que se muestran en la tabla siguiente.

	Condiciones de diseño del cuerpo	JIS/KS 40	
	PMA Presión máxima admisible	68 bar r a 120 °C	
	PMO Presión máxima de trabajo		
A - P - P	TMA Temperatura máxima de diseño	425 °C a 40 bar r	
	Temperatura mínima admisible	-29 °C	
JIS/KS 40	TMO Temperatura máxima de trabajo	Estopada estándar chevrones de PTFE (P) 250 °C a 60 bar r Empaquetadura de alta temperatura (H) 425 °C a 40 bar r	
	Temperatura mínima de trabajo	-29 °C	
	Diseñada para una presión máxima de prueba hidráulica en frío de:		156 bar r
	Condiciones de diseño del cuerpo	JIS/KS 30	
	PMA Presión máxima admisible	51 bar r a 120 °C	
	PMO Presión máxima de trabajo		
A - Q - Q	TMA Temperatura máxima de diseño	425 °C a 36 bar r	
	Temperatura mínima admisible	-29 °C	
JIS/KS 30	TMO Temperatura máxima de trabajo	Estopada estándar chevrones de PTFE (P) 250 °C a 45 bar r Empaquetadura de alta temperatura (H) 425 °C a 36 bar r	
	Temperatura mínima de trabajo	-29 °C	
	Diseñada para una presión máxima de prueba hidráulica en frío de:		156 bar r

BBV83 Límites de presión/temperatura - EN 1092

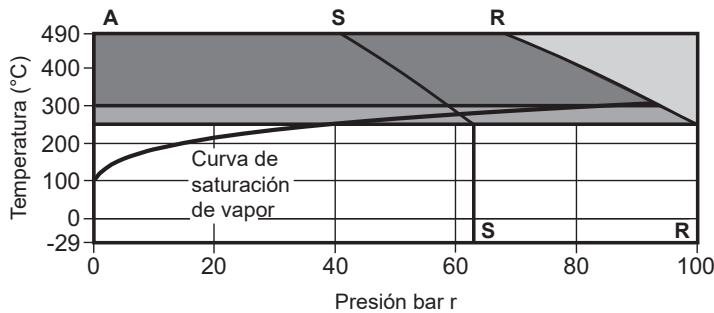

- El producto **no debe** utilizarse en esta zona.
- Requiere tapa extendida para trabajar en esta zona.
- Requiere estopada para alta temperatura para trabajar en esta zona.

- El producto **no debe** utilizarse en esta zona.
- Requiere tapa extendida para trabajar en esta zona.
- Requiere estopada para alta temperatura para trabajar en esta zona.

Notas:

1. Cuando la temperatura del fluido de proceso es bajo cero y la temperatura ambiente es inferior a +5 °C, las partes móviles externas de la válvula y el actuador deben estar termostáticas para mantener un funcionamiento normal.
2. Al seleccionar una válvula con sellado por fuelle, los límites de presión y temperatura del fuelle deben leerse conjuntamente con los límites de presión y temperatura de la válvula que se muestran en la tabla siguiente.

A - R - R PN100	Condiciones de diseño del cuerpo		PN100
	PMA Presión máxima admisible		100 bar r a 250 °C
	PMO Presión máxima de trabajo		
	TMA Temperatura máxima de diseño		490 °C a 68 bar r
	Temperatura mínima admisible		-29 °C
	TMO Temperatura máxima de trabajo	Estopada estándar chevrónes de PTFE (P)	250 °C a 100 bar r
		Empaquetadura de alta temperatura (H)	490 °C a 68 bar r
	Temperatura mínima de trabajo		-29 °C
	Diseñada para una presión máxima de prueba hidráulica en frío de:		156 bar r
	A - S - S PN63	Condiciones de diseño del cuerpo	
PMA Presión máxima admisible		63 bar r a 250 °C	
PMO Presión máxima de trabajo			
TMA Temperatura máxima de diseño		490 °C a 40,9 bar r	
Temperatura mínima admisible		-29 °C	
TMO Temperatura máxima de trabajo		Estopada estándar chevrónes de PTFE (P)	250 °C a 63 bar r
		Empaquetadura de alta temperatura (H)	490 °C a 40,9 bar r
Temperatura mínima de trabajo		-29 °C	
Diseñada para una presión máxima de prueba hidráulica en frío de:		156 bar r	

BBV83 Límites de presión/temperatura - ASME

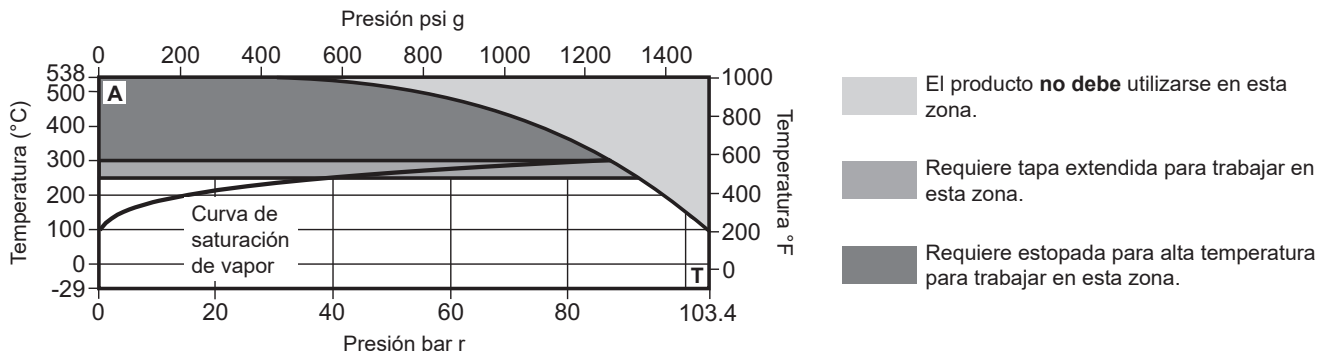

Notas:

1. Cuando la temperatura del fluido de proceso es bajo cero y la temperatura ambiente es inferior a +5 °C (+41 °F), las partes móviles externas de la válvula y el actuador deben estar termostabilizadas para mantener un funcionamiento normal.
2. Al seleccionar una válvula con sellado por fuelle, los límites de presión y temperatura del fuelle deben leerse conjuntamente con los límites de presión y temperatura de la válvula que se muestran en la tabla siguiente.

Condiciones de diseño del cuerpo		ASME 600		
PMA Presión máxima admisible		103,4 bar r a 38 °C	1499 psi g a 100 °F	
PMO Presión máxima de trabajo				
TMA Temperatura máxima de diseño		538 °C a 29,8 bar r	1000 °F a 432 psi g	
Temperatura mínima admisible		-29 °C	-20 °F	
A - T	TMO Temperatura máxima de trabajo	Estopada estándar chevrones de PTFE (P)	250 °C a 92,7 bar r 482 °F a 1344 psi g	
		Empaquetadura de alta temperatura (H)	538 °C a 29,8 bar r 1000 °F a 432 psi g	
	Temperatura mínima de trabajo		-29 °C	-20 °F
	Diseñada para una presión máxima de prueba hidráulica en frío de:		156 bar r	2262 psi g

BBV83 Límites de presión/temperatura - JIS/KS

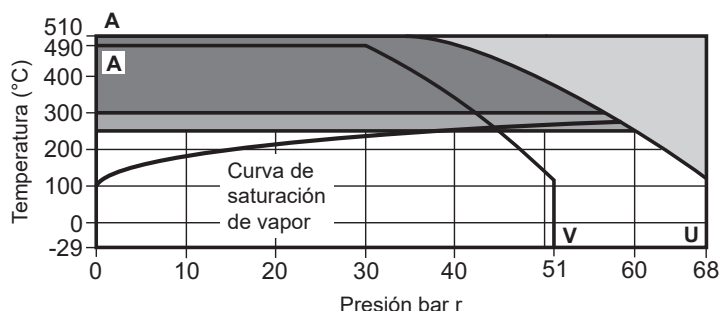

- El producto **no debe** utilizarse en esta zona.
- Requiere tapa extendida para trabajar en esta zona.
- Requiere estopada para alta temperatura para trabajar en esta zona.

Notas:

- Cuando la temperatura del fluido de proceso es bajo cero y la temperatura ambiente es inferior a +5 °C, las partes móviles externas de la válvula y el actuador deben estar termostabilizadas para mantener un funcionamiento normal.
- Al seleccionar una válvula con sellado por fuelle, los límites de presión y temperatura del fuelle deben leerse conjuntamente con los límites de presión y temperatura de la válvula que se muestran en la tabla siguiente.

Condiciones de diseño del cuerpo		JIS/KS 40
PMA Presión máxima admisible		68 bar r a 120 °C
PMO Presión máxima de trabajo		
A - U	TMA Temperatura máxima de diseño	510 °C a 36 bar r
	Temperatura mínima admisible	-29 °C
JIS/KS 40		
TMO Temperatura máxima de trabajo	Estopada estándar chevrones de PTFE (P)	250 °C a 60 bar r
	Empaquetadura de alta temperatura (H)	510 °C a 36 bar r
Temperatura mínima de trabajo		-29 °C
Diseñada para una presión máxima de prueba hidráulica en frío de:		156 bar r
Condiciones de diseño del cuerpo		JIS/KS 30
PMA Presión máxima admisible		51 bar r a 120 °C
PMO Presión máxima de trabajo		
A - V	TMA Temperatura máxima de diseño	490 °C a 30 bar r
	Temperatura mínima admisible	-29 °C
JIS/KS 30		
TMO Temperatura máxima de trabajo	Estopada estándar chevrones de PTFE (P)	250 °C a 45 bar r
	Empaquetadura de alta temperatura (H)	490 °C a 30 bar r
Temperatura mínima de trabajo		-29 °C
Diseñada para una presión máxima de prueba hidráulica en frío de:		156 bar r

Dimensiones / pesos (aproximados) en mm y kg

Abrido EN 1092

Tamaño	A		B		C		C1		D	E	F	Peso
	PN40	PN63/PN100	PN40	PN63/PN100	PN40	PN63/PN100	PN40	PN63/PN100				
DN15	130	210	103	105	330	335	242	247	170	246	388	10,0
DN20	150	230	103	108	330	335	242	247				10,8
DN25	160	230	103	108	330	335	242	247				11,0
DN32	180	260	132	132	359	359	271	271				17,5
DN40	200	260	132	132	359	359	271	271				18,0
DN50	230	300	127	127	354	354	266	266				21,0

Bridas ASME

Tamaño	A		B		C		C1		D	E	F	Peso
	ASME 300	ASME 600	ASME 300	ASME 600	ASME 300	ASME 600	ASME 300	ASME 600				
DN15	190,5	203	103	105	330	335	242	247	170	200	272	10,0
DN20	190,5	206	103	108	330	335	242	247	170	200	272	10,8
DN25	196,9	210	103	108	330	335	242	247	170	200	272	11,0
DN32		251		132		359		271		200		17,5
DN40	235,0	251	132	132	359	359	271	271	170	200	272	18,0
DN50	266,7	286	127	127	354	354	266	266	170	200	272	21,0

Para soldar BW y SW

Tamaño	A	B	C	C1	D	E	F	Peso
DN15	203	105	335	247	170	246	388	10,0
DN20	206	108	335	247				10,8
DN25	210	108	359	247				11,0
DN32	251	132	359	271				17,5
DN40	251	132	359	271				18,0
DN50	286	127	354	266				21,0

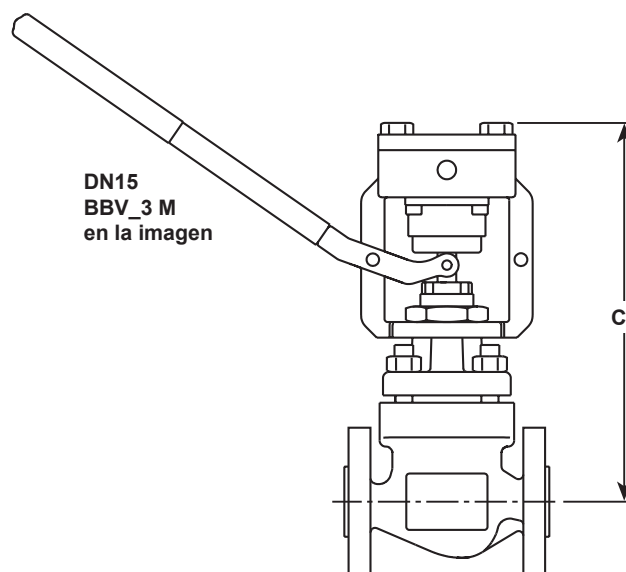
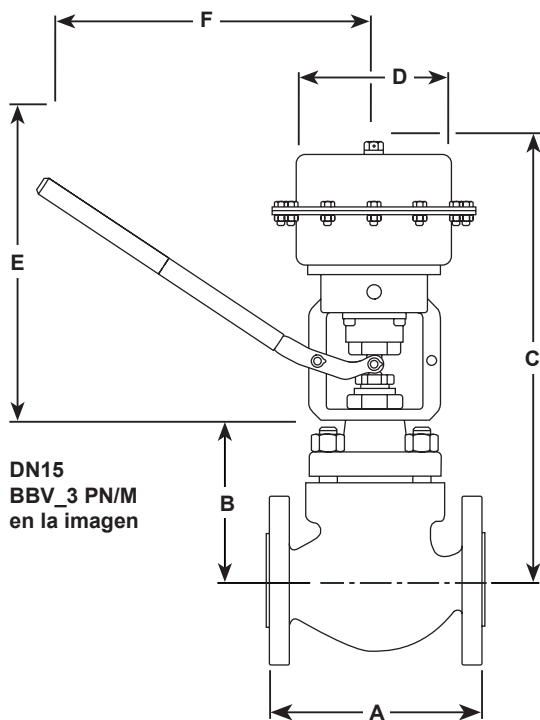

Recambios

PN40

ASME 150 y ASME 300

Los recambios disponibles se representan con líneas continuas. Las piezas dibujadas con una línea gris no se suministran como recambio.

Nota: Cuando se soliciten recambios, indicar los datos de la válvula (marcados en la placa del cuerpo de la válvula) para asegurarse de que se suministran los recambios correctos.

Recambios disponibles - Serie BBV

Tuerca sujeción actuador		A
Juego de juntas	(No sellado con fuelle)	B, G
Kit de sellado del vástago	Kit conversión PTFE a Grafito	C1
	Empaquetadura de grafito	C2
Kit de vástago y asiento	Característica Apertura rápida (no contiene juntas)	D1, E

Cómo hacer un pedido de repuestos

Al pasar pedido debe usarse la nomenclatura señalada en el cuadro anterior de 'Recambios disponibles', indicando el tamaño y tipo de válvula incluyendo una descripción completa del producto.

Ejemplo: 1 - Kit de sellado del vástago de PTFE para una válvula de purga de fondo Spirax Sarco BBV43 PWSUSS de DN25 y bridas PN40.

Cómo montar los recambios

Con cada recambio se entrega un manual de instalación y mantenimiento, con todas las instrucciones de instalación.

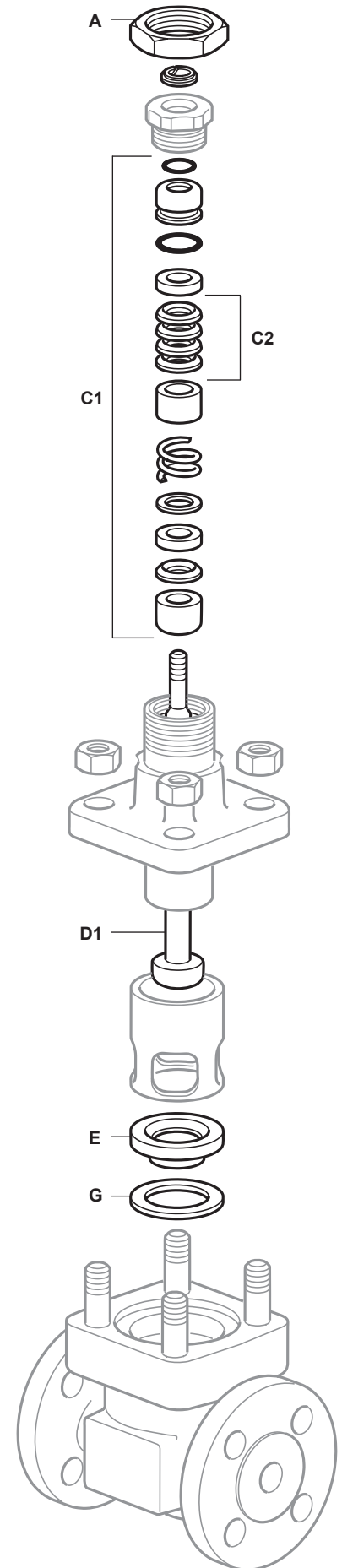

Recambios

PN63 y PN100 ASME 600 JIS/KS 30 y JIS/KS 40

Los recambios disponibles se representan con líneas continuas. Las piezas marcadas con líneas más finas no se venden como recambio.

Nota: Cuando se soliciten recambios, indicar los datos de la válvula (marcados en la placa del cuerpo de la válvula) para asegurarse de que se suministran los recambios correctos.

Recambios disponibles - Serie BBV

Tuerca sujeción actuador		A
Juego de juntas		B, G
Kit de sellado del vástago	Empaquetadura de grafito	C1
Kit de vástago y asiento	Característica Apertura rápida (no contiene juntas)	D1, E

Cómo hacer un pedido de repuestos

Al pasar pedido debe usarse la nomenclatura señalada en el cuadro anterior de 'Recambios disponibles', indicando el tamaño y tipo de válvula incluyendo una descripción completa del producto.

Ejemplo: 1 - Kit de vástago y asiento para una válvula de purga de fondo BBV43 PWSUSS de DN25 y bridas PN63.

Cómo montar los recambios

Con cada recambio se entrega un manual de instalación y mantenimiento, con todas las instrucciones de instalación.

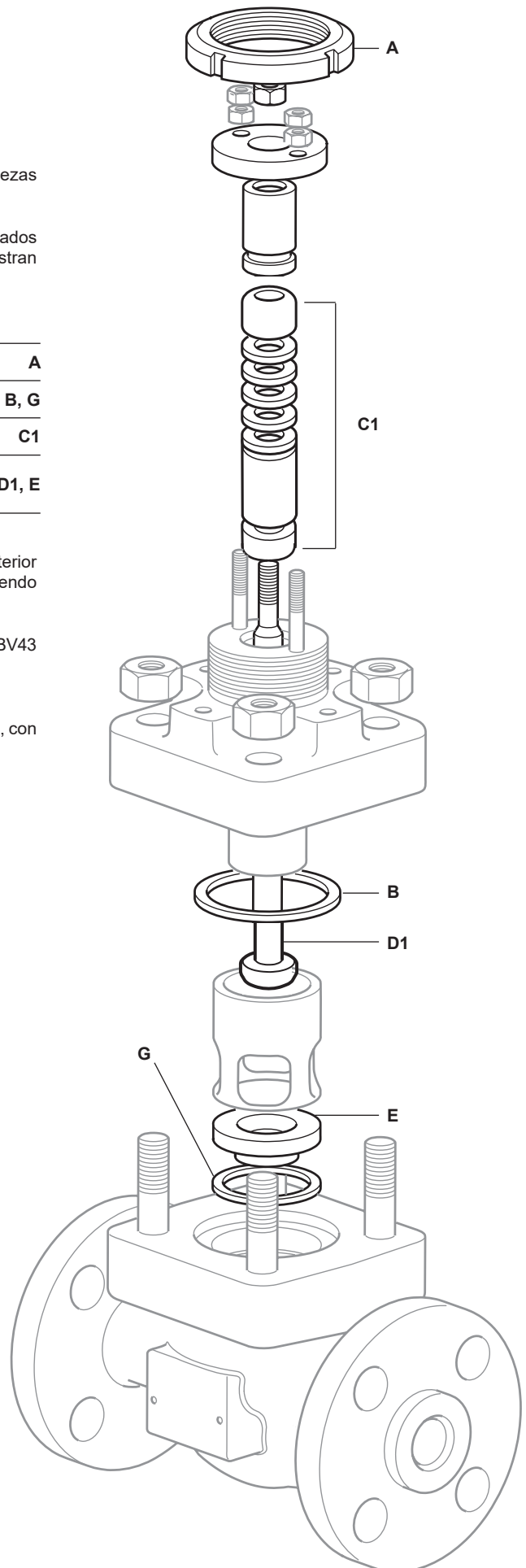

Guía de selección BBV

Serie de válvula	BBV = Válvula de purga de fondo	BBV
Material del cuerpo	4 = Acero al carbono 6 = Acero inoxidable 8 = Acero de aleación	4
Conexiones	1 = Atornillado 3 = Embridada	3
Sellado del vástago	P = PTFE H = Grafito	P
Asiento	W = Estellite	W
Internos	S = Asiento estándar	S
Equilibrado	U = Sin equilibrado	U
Tipo de tapa	S = Estándar	S
Tornillería	S = Estándar	S
Tamaño válvula	DN15, DN20, DN25, DN32, DN40 y DN50 ½", ¾", 1", 1¼", 1½" y 2"	DN20
Conexiones Para otras conexiones a las indicadas arriba contactar con Spirax Sarco.	Estándar EN = Bridas EN 1092 PN40, PN63 y PN100 Estándar ASME = Bridas ASME 300 y ASME 600 Soldadura a tope Soldadura por encastre (socket weld)	PN40
Versión	PN/M = El accionamiento por aire se incluye con una palanca manual M = Válvula con accionamiento manual por palanca	PN/M

Ejemplo de selección:	BBV	4	3	P	W	S	U	S	S	DN20	PN40	PN/M
------------------------------	-----	---	---	---	---	---	---	---	---	------	------	------

Ejemplo de cómo hacer un pedido: 1 Spirax Sarco BBV43PWSUSS DN20 PN/M