

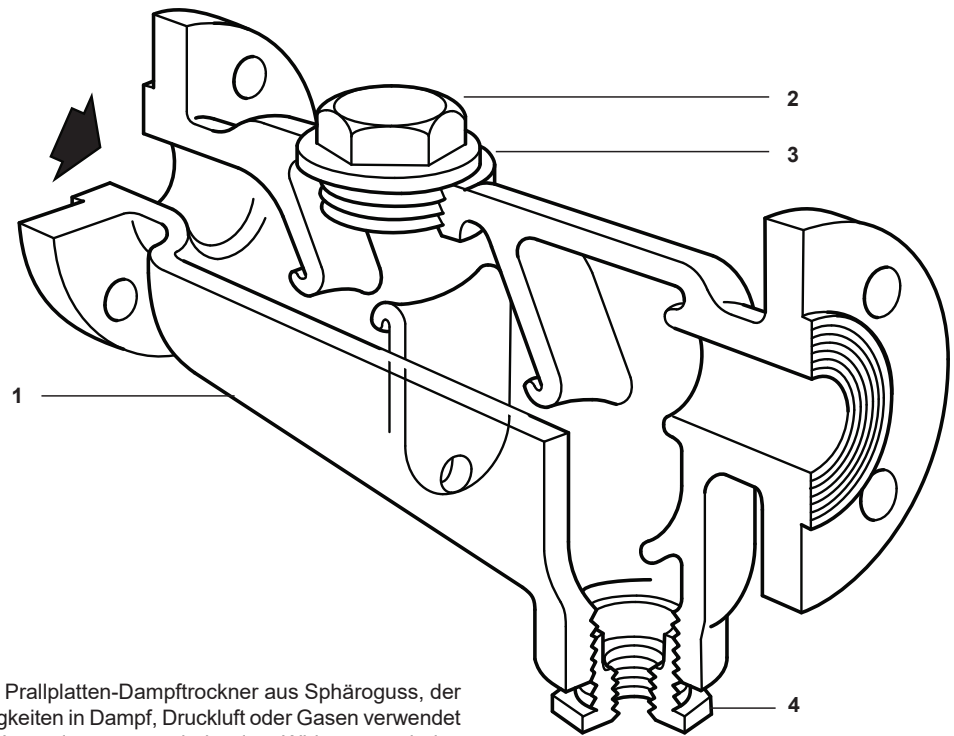

Sphäroguss Dampftrockner (geflanscht) in Inline-Ausführung S13



Beschreibung

Der Dampftrockner der Serie S13 ist ein Prallplatten-Dampftrockner aus Sphäroguss, der zum Entfernen von mitgerissenen Flüssigkeiten in Dampf, Druckluft oder Gasen verwendet werden kann. Das Anbringen einer Wärmedämmung erhöht den Wirkungsgrad des Dampftrockners.

Normen

Dieses Produkt erfüllt die Anforderungen der Europäischen Druckgeräterichtlinie.

Zertifizierung

Ein Werkzeugnis gemäß EN 10204 - 2.2 ist für dieses Produkt erhältlich.

Hinweis: Alle gewünschten Dokumente und Zertifikate müssen zum Zeitpunkt der Bestellung beauftragt werden. Nachträgliche Ausstellungen sind nicht möglich.

Größen, Anschlüsse

DN40, DN50, DN65, DN80, DN100, DN125, DN150 und DN200.

Flansch EN 1092 PN16 und PN25, mit Entwässerungsanschluss Gewinde BSP.

Flansch JIS/KS 10K, mit Entwässerungsanschluss Gewinde BSP.

Flansch JIS/KS 20K, mit Entwässerungsanschluss Gewinde BSP, nur DN40, DN50, DN65 und DN200.

Werkstoffe

Nr.	Teil	Material	
1	Gehäuse	Sphäroguss	BS EN 1563 EN-JS1030
2	Stopfen	Stahlguss	1.0460 C22.8
3	Dichtung	Verstärktes Graphit	
4	Reduzierhülse	Schmiedestahl	ASTM A105

Einsatzgrenzen (ISO 6552)

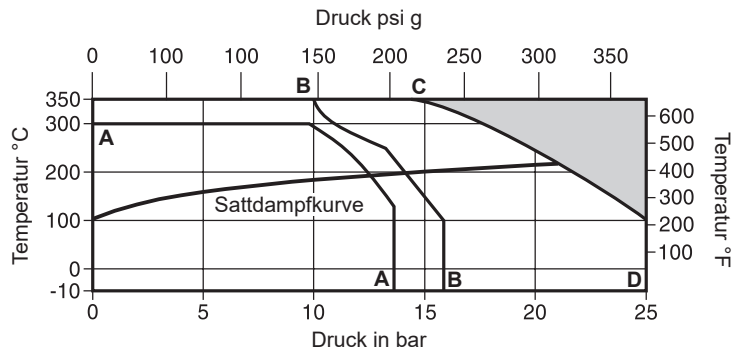

In diesem Bereich darf das Produkt **nicht** eingesetzt werden.

- A - A** Flansch JIS/KS 10K.
- B - B** Flansch EN 1092 PN16
- B - C - D** Flansch EN 1092, PN 25 und JIS 20K.

Nenndruckstufe		PN25	
PMA	Maximal zulässiger Druck	25 bar bei 100°C	(632 psi g @ 212 °F)
TMA	Maximal zulässige Temperatur	350 °C @ 14 bar	(662 °F @ 203 psi g)
Minimale Auslegungstemperatur		-10 °C	(14 °F)
		JIS/KS 10K	12,3 bar (178 psi g)
		PN16	13,7 bar (198 psi g)
PMO	Max. Betriebsdruck für Sattdampf-Anwendungen	JIS/KS 20K	21,3 bar (309 psi g)
		PN25	21,3 bar (309 psi g)
TMO	Maximale Betriebstemperatur	350 °C @ 14 bar	(662 °F @ 203 psi g)
Minimale Arbeitstemperatur		-10 °C	(14 °F)
Hinweis: Bei niedrigen Betriebstemperaturen bitte Spirax Sarco kontaktieren.			
		JIS/KS 10K	20,4 bar (296 psi g)
		PN16	24,0 bar (348 psi g)
Prüfdruck für Festigkeitsprüfung:		PN25	37,5 bar (544 psi g)
		JIS/KS 20K	37,5 bar (544 psi g)

Hinweis: Der zulässige Betriebsdruck kann geringer als der im Gehäuse des geflanschten Dampftrockners S13 eingegossene Wert sein. Um die tatsächlichen Grenzen zu bestimmen, sind die für das Produkt passenden Diagramme und Tabellen zu verwenden.



Abmessungen, Gewichte und Volumen (ca.)

mm, kg und Liter	Größe	A	B	C	D	E	F	G	Gewicht	Volumen
	DN40	111	156	89	365	12,7	25,4	94	14	1,6
	DN50	146	205	117	456	12,7	25,4	98	25	3,2
	DN65	178	249	146	406	19,0	38,1	98	28	4,6
	DN80	178	252	152	483	25,4	38,1	98	36	6,5
	DN100	223	315	197	692	25,4	38,1	118	60	13,5
	DN125	226	397	381	706	25,4	38,1	121	128	38,5
	DN150	226	397	381	706	25,4	38,1	121	130	42,5
	DN200	308	502	426	762	38,1	38,1	140	190	68,0

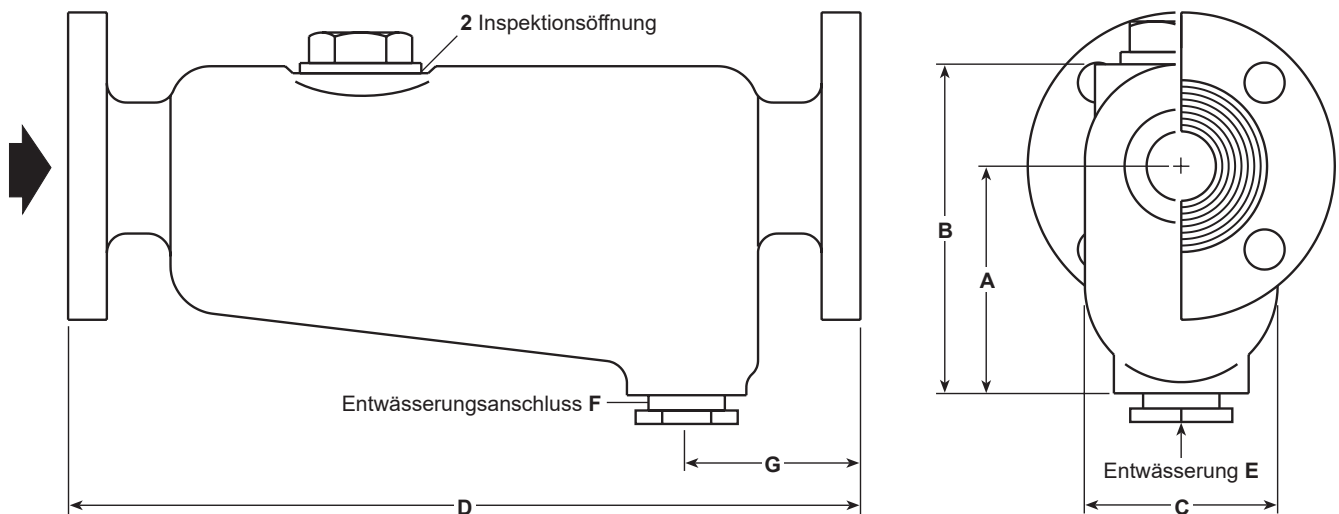
inches, lbs und gallons	Größe	A	B	C	D	E	F	G	Gewicht	Volumen
	DN40	4,37	6,14	3,50	14,3	½"	1"	3,70	30,8	0,42
	DN50	5,74	8,07	4,60	17,9	½"	1"	3,85	55,1	0,84
	DN65	7,00	9,80	5,74	15,9	¾"	1½"	3,85	61,7	1,21
	DN80	7,00	9,92	5,98	19,0	1"	1½"	3,85	79,3	1,71
	DN100	8,77	12,4	7,75	27,2	1"	1½"	4,64	132,2	3,56
	DN125	8,89	15,6	15,0	27,7	1"	1½"	4,76	282,1	10,1
	DN150	8,89	15,6	15,0	27,7	1"	1½"	4,76	286,6	11,2
	DN200	12,1	19,7	16,7	30,0	1½"	1½"	5,51	418,8	17,9



Empfohlene Anzugsdrehmomente

Teil	Größe	 oder 	oder mm	N m	(lbf ft)
2	DN40	46 SW	M56	150 - 165	(110 - 121)
	DN50	46 SW	M56	150 - 165	(110 - 121)
	DN65	46 SW	M56	150 - 165	(110 - 121)
	DN80	60 SW	M72	190 - 210	(140 - 155)
	DN100	60 SW	M72	190 - 210	(140 - 155)
	DN125	60 SW	M72	190 - 210	(140 - 155)
	DN150	60 SW	M72	190 - 210	(140 - 155)
	DN200	60 SW	M72	190 - 210	(140 - 155)

Sicherheitsinformationen, Installation und Wartung

Vollständige Details finden Sie in der Betriebsanleitung (IM-P023-55-DE), die mit dem Produkt geliefert wird.

Hinweise für die Montage:

Einbau in eine waagerechte Rohrleitung mit nach unten zeigenden Entwässerung.

Hinweis: Die abgeschiedene Flüssigkeit ist schnell abzuleiten. Ein Entwässerer oder Kondensatableiter muss am Entwässerungsanschluss „E“ angeschlossen werden.

Entsorgung

Das Gerät ist recycelbar. Bei ordnungsgemäßer Entsorgung des Geräts entsteht keine Umweltbelastung.

Bestellbeispiel

Beispiel: 1 x Spirax Sarco Dampftrockner S13 aus Sphäroguss in DN50, Prozessanschluss Flansch EN 1092 PN 16.