

Druckluft-Entwässerer DL Mk 3

Aluminium, Rp ½

Beschreibung

Druckluft-Entwässerer mit eingebautem Schmutzfänger zur automatischen Ableitung von Kondensat aus Druckluftanlagen.

Größen, Anschlüsse

Einlass: Rp ½, Auslass: ⅜" NPT Innengewinde. Einlass von oben.

Einsatzgrenzen

max.	Betriebsüberdruck:	17 bar ü
min.	Betriebsüberdruck:	0,1 bar ü
max.	Betriebstemperatur:	80°C
max.	Leistung:	ca. 20 kg/h bei 6 bar

Werkstoffe

Nr.	Bauteil	Werkstoff
1	Gehäuse	Aluminium schwarz
2	Schwimmer	Kunststoff Acetal/Messing vernickelt
3	Sieb	Edelstahl 1.4404
4	O-Ringe	Elastomer NBR
5	Auslass	Kunststoff

Abmessungen (mm), Gewicht (kg)

Rp	Maße			Gewicht in kg
	A	B	G	
½	64 mm	81 mm	⅜" NPT	0,46

Anschlüsse

Anschluss für Kondensat	½ Rp
Anschluss für Ablauf	⅜" NPT Innengewinde

Einbau

Einbau senkrecht, so dass sich der Schwimmer heben und senken kann. Der Einlass erfolgt senkrecht von oben. Typische Einbaubeispiele siehe Rückseite.

Ersatzteile

Die erhältlichen Ersatzteile sind voll ausgezeichnet. Gestrichelt gezeichnete Teile werden nicht als Ersatzteile geliefert.

Ersatzteil	Nr.
Satz Funktionsteile und O-Ring	A, B

Bei der Bestellung von Ersatzteilen bitte genaue Teilebezeichnung, Typ und Größe des Gerätes angeben.

Wartung

Vor Beginn jeder Wartungsarbeit darauf achten, dass der Zufluss abgesperrt und das Gerät drucklos ist. Stets alle Dichtflächen sorgfältig säubern und beim Zusammenbau nur neue Dichtungen verwenden. Das Schmutzfängersieb sollte regelmäßig auf Verschmutzung hin untersucht und gegebenenfalls gereinigt werden.

Zum Auseinanderbauen Gehäuse festhalten und komplett aufschrauben. Sieb mit Seifenwasser reinigen. Schwimmermechanismus nicht weiter zerlegen. Teile in umgekehrter Reihenfolge wieder zusammensetzen.

Anziehmomente

Deckel	handfest
--------	----------

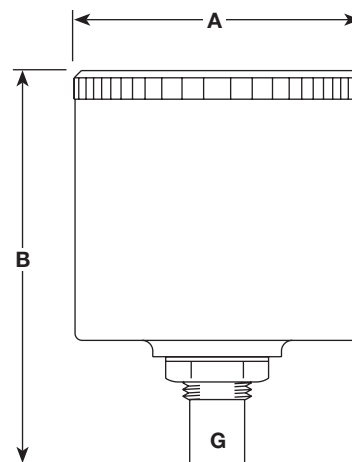

Einstufung nach Druckgeräterichtlinie 2014/68/EU

Anwendung:	für Druckluft und Gase und deren Kondensat (nur Fluide der Gruppe 2).
Kategorie:	Art. 4, Abs. 3, GIP (gute Ingenieurpraxis).
CE-Kennzeichnung:	nicht zulässig.

Typische Einbaubeispiele

