

## Druckreduzierventile Serie BRV2S5 und BRV2B5

Rotguss, PN 25, Rp½ ... Rp 1

### Beschreibung

Direkt gesteuertes, kompaktes Druckreduzierventil mit innenliegender Messwerterfassung für Dampf und Druckluft.

Die Einstellung des Minderdruck-Sollwertes erfolgt über eine Feder, die über einen weiten Sollwertbereich verstellt und gegebenenfalls leicht gegen Federn anderer Sollwertbereiche ausgetauscht werden kann.

### Ausführung, Größen

BRV 2 S5: Gehäuse Rotguss, Balgeinheit Edelstahl

BRV 2 B5: Gehäuse Rotguss, Balgeinheit Bronze/Messing

### Anschlüsse

Rp ½...Rp 1, zylindrisches Innengewinde EN 10226-1.

### Einsatzgrenzen, Sollwertbereiche

Nenndruckstufe	PN 25
Prüfdruck für Festigkeitsprüfung*	38 barü
max. Auslegungsdruck	25 barü bei max. 120°C
max. Auslegungstemperatur	210°C bei max. 17 barü
min. Auslegungstemperatur	0°C
max. Arbeitsdruck	17 barü bei max. 210°C
max. Arbeitstemperatur	210°C
max. Minderdruck	8,6 barü
max. Differenzdruck	17 bar
max. Druck-Reduktionsverhältnis	10:1 bei max. Durchfluss

\* Mit Innengarnitur darf der Prüfdruck nicht größer als 17 barü sein

Je nach Feder stehen 3 Sollwertbereiche zur Verfügung:

Feder „grau“	0,14 bar...1,7 bar Überdruck
Feder „grün“	1,40 bar...4,0 bar Überdruck
Feder „orange“	3,50 bar...8,6 bar Überdruck

Durchsatzleistungen und kvs-Werte siehe TIS 3.108 D

### Werkstoffe

Nr.	Bauteil	Werkstoff	
1	Federgehäuse	Aluminium	epoxybeschichtet
2	Justierhandrad	Kunststoff	Polypropylen
3	Obere Federplatte	Grauguss	GG 20
4	Justierfeder	Federstahl	Si Cr-Stahl
5	Balgeinheit BRV 2 S5 BRV 2 B5	Edelstahl Phosphorbronze	316Ti/316L BS2872CZ12
6	Gehäusedichtung	Graphit	nickelverstärkt
7	Schrauben	Stahl M 8 x 25	8.8 verzinkt
8	Ventilgehäuse	Rotguss	BSEN1982CC491K oder BS1400LG2
10	Ventilstößel	Edelstahl	1.4404
11	Ventilsitz	Edelstahl	1.4057
12	Sitz-Dichtung	Edelstahl	1.4404
13	Ventil	Edelstahl	1.4021
14	Ventil-Rückholfeder	Edelstahl	1.4404
15	Schutzsieb	Edelstahl	1.4404
21	Bodenschraube	Messing	Ms 72
22	O-Ring	Graphit	nickelverstärkt
18	Federbereichs- Identifikations- scheibe	Kunststoff	Polypropylen
19	Dämpfungsscheibe	Edelstahl	1.4404
20	Arretierstift	Stahl	verkupfert

Hinweis: 10, 11, 13-15 und 19 sind Teile einer Einheit

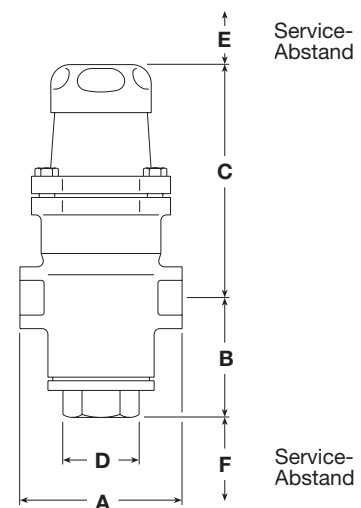
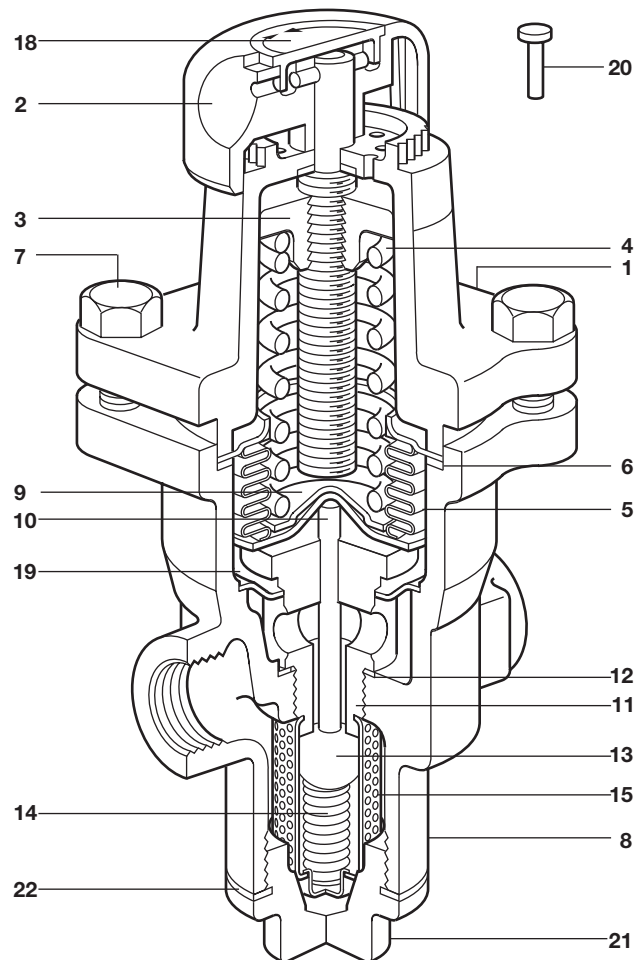

### Abmessungen (mm), Gewichte (kg)

Größe Rp	Maße in mm						Gewicht in kg
	A	B	C	D	E	F	
½	83	62	130	32	25	40	2
¾	96	62	130	32	25	40	2
1	108	62	130	32	25	40	2

**Einbau**

Einbau in waagerechte Rohrleitung mit Federgehäuse senkrecht nach oben oder unten und Durchflusspfeil in Strömungsrichtung zeigend. Ein- und Austritt des Gehäuses haben die gleiche Anschlussgröße. Die Leitungen sind entsprechend der Durchsatzmengen sowie Vor- und Minderdrücke bauseitig zu erweitern.

Dem Druckreduzierventil ist ein Schmutzfänger und bei Bedarf ein Wasserabscheider (Dampftrockner) vorzuschalten. Für Wartungsarbeiten sollten dem Druckreduzierventil Absperrarmaturen vor- und nachgeschaltet werden. Manometer vor und nach dem Reduzierventil erleichtern die Inbetriebnahme und dienen der Überwachung.

Zum Schutz der nachgeschalteten Anlagenteile ist minderdruckseitig ein Sicherheitsventil vorzusehen.

**Ersatzteile**

Die erhältlichen Ersatzteile sind voll ausgezeichnet. Gestrichelt gezeichnete Teile werden nicht als Ersatzteile geliefert.

Ersatzteil	Teil		
Ventilsatz	6, 11, 12, 19		
Balgsatz (bitte angeben ob Edelstahl- oder Bronzebalg)	5, 6		
Dichtungssatz	6, 12, 22		
Satz Schrauben (4 Stück)	7		
Justierfeder	grau	0,14...1,7 bar	4, 18
	grün	1,40...4,0 bar	
	orange	3,50...8,6 bar	

\* bei allen Nennweiten gleich



Bei Bestellung von Ersatzteilen bitte genaue Teilebezeichnung, Typ und Größe des Gerätes angeben.

**Wartung**

Vor Beginn jeder Wartungsarbeit sicherstellen, dass alle Leitungen abgesperrt sind und das Gerät drucklos und abgekühlt ist. Beim Zusammenbau ist darauf zu achten, dass alle Dichtflächen sauber sind und stets neue Dichtungen verwendet werden.

Einzelheiten über Einbau, Inbetriebnahme und Wartungsarbeiten sind der mitgelieferten Einbau- und Wartungsanleitung zu entnehmen.

**Empfohlene Drehmomente**

Nr.	Bauteil	 oder mm		Nm
7	Schrauben	13 A/F	M8 x 25	18 - 24
11	Ventilsitz	32 A/F		108 - 132
21	Bodenschraube	32 A/F		65 - 75

**Einstufung nach Druckgeräterichtlinie 2014/68/EU**

Anwendung:	nur für Wasserdampf und Gase der Fluid-Gruppe 2.
Kategorie:	Art. 4, Abs. 3, GIP (gute Ingenieurpraxis).
CE-Kennzeichnung:	nicht zulässig.

