

## Automatischer Dampfentlüfter AVC32

Schmiedestahl, PN 40, Rp 1/2" ... Rp 1", DN 15...25

### Beschreibung

Thermischer Kapsel-Entlüfter zur automatischen Ableitung von Luft und Luft/Dampf-Gemischen aus Dampfleitungen und Dampfäumen von Wärmetauschern. Der Schließvorgang wird ca. 6 K unter der jeweiligen Sattdampftemperatur eingeleitet, so dass reiner Dampf zuverlässig zurückgehalten wird. Das selbstzentrierende Kugelventil sichert dichten Abschluss.

### Anschlüsse, Baulängen

Rp 1/2" ... 1" zylindrisches Innengewinde (Rp) nach DIN 2999  
DN 15...25 Flansche nach DIN2501, Dichtfläche nach DIN EN 1092-1, Form B1, Baulängen DIN EN 26554, Reihe 1  
1/2" ... 1" Anschweißenden nach DIN EN 12627  
Andere Anschlüsse auf Anfrage.

### Einsatzgrenzen

Nenndruckstufe	PN 40
Auslegungsdruck für die Festigkeitsprüfung	75 bar
max. zul. Betriebsüberdruck	32 bar bei 300 °C
max. zul. Betriebstemperatur	300 °C bei 32 bar

### Werkstoffe

Nr.	Bauteil	Werkstoff
1	Kappe	Schmiedestahl C 22.8 (P250GH)
2	Kapsel	Edelstahl 1.4404/1.4541
3	Ventilsitz	Edelstahl 1.4057
5	Schutzsieb	Edelstahl 1.4301
7	Gehäusedichtung	Graphit edelstahlverstärkt
8	Gehäuse	Schmiedestahl C 22.8 (P250G)
9	Schrauben (M10x 30)	Edelstahl A2-70
17	Feder	Edelstahl 1.4319
18	Distanzplatte	Edelstahl 1.4301

### Amessungen (mm), Gewichte (kg), $k_{vs}$ -Werte

Größe	Maße (mm)							Gewicht in kg		$k_{vs}$ -Werte*
Rp	DN	A	A1	B	C	D	E	Rp/BWE	DN	
1/2"	15	95	150	94	64	17	37	1,4	2,9	0,8
3/4"	20	95	150	94	64	19	37	1,4	3,5	0,8
1"	25	95	160	94	64	23	37	1,5	4,1	0,8

\* für den Anfahrvorgang im kalten Zustand

### Einbau

Vorzugsweise in waagrechte Rohrleitungen mit Kappe nach oben und Durchflusspfeil in Fließrichtung zeigend. Andere Einbaulagen sind möglich, jedoch kann hierdurch der Schließvorgang später, d. h. bei geringerer Unterkühlung als 4 K unter der jeweiligen Sattdampftemperatur eingeleitet werden.

Im Dampfleitungssystem werden die Dampfentlüfter jeweils am Ende der Hauptverteilerleitung installiert. An Wärmetauschern werden für die Platzierung der Dampfentlüfter vorzugsweise strömungsarme Ecken des Dampfraumes gewählt, in welche die Luft abgedrängt wird.

Da nicht nur reine Luft, sondern Dampf/Luft-Gemisch und während des Anfahrvorganges sogar Kondensat austreten kann, wird empfohlen, die Austrittsleitung an einen geeigneten, sicheren Ort zu führen. Der Dampfentlüfter darf nicht isoliert werden.

**HINWEIS:** Die Kapsel kann beim Einschweißen des Ableiters in die Leitung im Ableiter verbleiben, sofern ein Lichtbogenschweißverfahren gewählt wird.

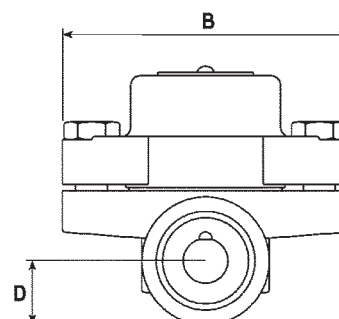
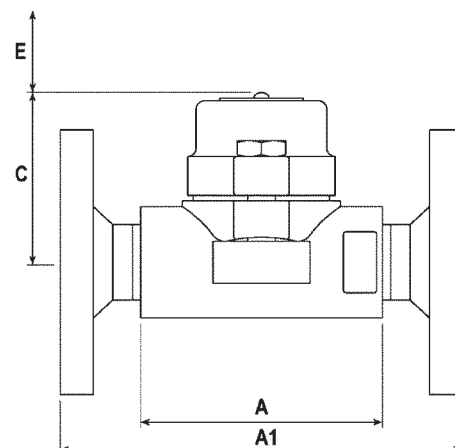
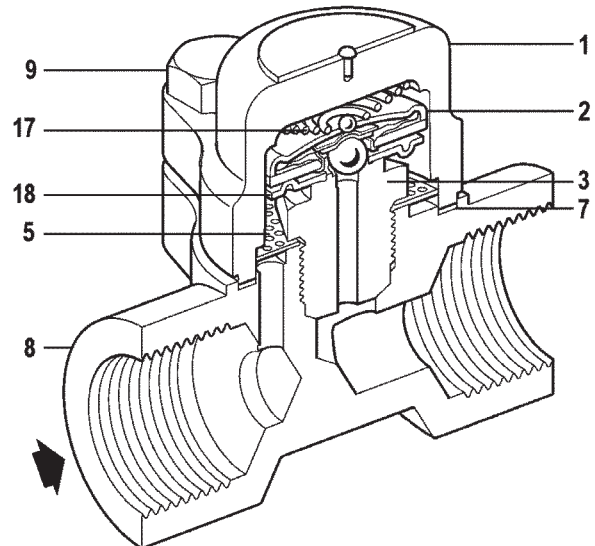

**Ersatzteile**

Die erhältlichen Ersatzteile sind voll ausgezeichnet. Gestrichelt gezeichnete Teile werden nicht als Ersatzteile geliefert.

Ersatzteil	
Kapselelementsatz „NTS“ (4 K)	2,3,17,18
Schutzsieb für AVC32 (Satz a 3 Stück)	5
Satz Gehäusedichtung (Satz a 3 Stück)	7

Bei der Bestellung von Ersatzteilen, bitte genaue Teilebezeichnung, Typ und Größe der Geräte angeben.

**Wartung**

Vor Beginn jeder Wartungsarbeit darauf achten, dass Zu- und Abfluss abgesperrt sind und das Gerät drucklos und abgekühlt ist. Das Gehäuse kann während der Wartungsarbeiten in der Leitung bleiben. Stets kompletten Kapselelementsatz ersetzen, alle Dichtflächen sorgfältig säubern und beim Zusammenbau nur neue Dichtungen verwenden.

**Achtung: Die Gehäusedichtung ist durch eine Edelstahl Spießblecheinlage verstärkt, welche bei unsachgemäßer Handhabung oder Entsorgung zu Verletzungen führen kann.**

**Austausch Kapselelementsatz**

Gehäuseschrauben (9) lösen und Deckel (1) und Feder (17) vom Gehäuse (8) entfernen.

Kapsel (2) und Distanzplatte (18) entfernen.

Den jetzt freiliegenden Ventilsitz (3) aus dem Gehäuse (8) heraus-schrauben.

Schutzsieb (5) reinigen oder ersetzen.

Neuen Ventilsitz (3) unter der Einhaltung des angegebenen Anzug-momentes (125 Nm) einschrauben.

Gehäusedichtung (7) erneuern und Distanzplatte (18) zentrisch auf Ventilsitz (3) auflegen.

Kapsel (2) und Feder (17) auf Distanzplatte (18) legen und Deckel (1) mit Hilfe der Gehäuseschrauben (9) montieren. Das Anzugsmoment (27 Nm) ist zu beachten.

**Achtung: Gehäuseschrauben (9) gleichmäßig und kreuzweise an-ziehen, bis Anzugsmoment erreicht ist.**

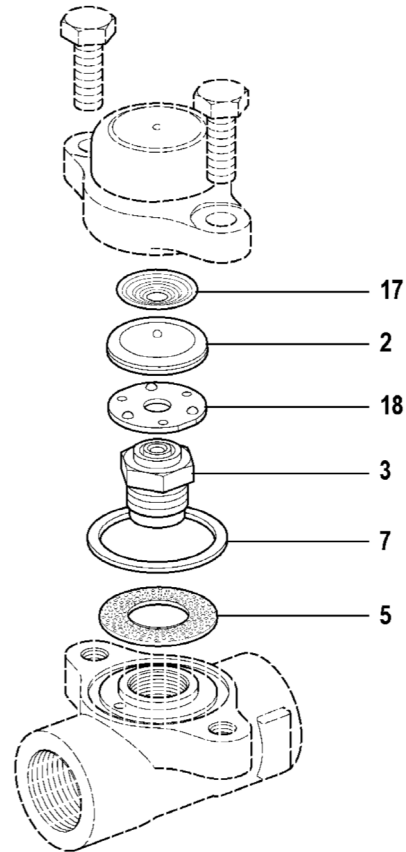

**Schlüsselweiten und Anziehmomente**

Nr.	Bauteil	Schlüssel- weite	Schrauben- größe	Anzieh- moment
3	Ventilsitz	SW 24		125 Nm
9	Gehäuseschrauben	SW 17	M10 x 30	27 Nm

**Einstufung nach Druckgeräterichtlinie 2014/68/EU**

Anwendung:	nur für Wasserdampf, dessen Kondensat und Inertgase (Fluide der Gruppe 2).
Kategorie:	Art. 4, Abs. 3, GIP (gute Ingenieurpraxis).
CE-Kennzeichnung:	nicht zulässig.