

SV73 Pojistný ventil

Popis

Typ SV73 s tělesem ze šedé litiny je navržen v souladu se Sekcemi I a VIII norem ASME pro kotle a netopené tlakové nádoby. Používá se především na aplikacích, kde je vyžadováno schválení dle těchto norem. Dále uvedené velikosti průtočných průřezů jsou skutečné velikosti a nesmí být zaměňovány s efektivní velikostí průřezů dle API, uváděnou ve většině katalogů pojistných ventilů.

Použití

Ochrana parních systémů za redukční stanicí, na vstupu takových zařízení jako jsou vzduchové hady, tepelné výměníky a procesní nádoby apod. Ochrana expandérů kondenzátu v systémech vracení kondenzátu. Ochrana akumulačních nádob a zařízení pro stlačený vzduch. Parní kotle a vyvíječe.

Dodávané typy

Typ SV73 má těleso ze šedé litiny. Vnitřní části přicházející do styku s médiem jsou nerezové. Průtočný otvor je ve velikostech J až R. Dodává se s otevřenou ventilovou hlavou, v závitovém nebo přírubovém provedení.

Normy a schválení

Schváleno organizací National Board of Boiler and Pressure Vessel Inspectors dle Sekcí I a VIII norem ASME.
Těsnost uzavření dle API 527.

Velikosti a připojení

1½" x 2½" až 3" x 4" Vstup/výstup vnitřní závit NPT.

1½" x 2½" až 3" x 4" Vstup příruba ANSI 250,
výstup vnitřní závit NPT.

3" x 4" až 6" x 8" Vstup příruba ANSI 250,
Výstup příruba ANSI 125.

Omezující podmínky pro páru, vzduch a plyny

PMO - Maximální provozní přetlak 250 psi g (17 bar g)

TMO - Maximální provozní teplota 406°F (208°C)

Materiály

Pol.	Část	Materiál
1	Těleso	ASTM A126 Class B
2	Sedlo	ASTM A351 Grade CF8
3	Ventilová hlava	ASTM A126 Class B
4	Hlavice	ASTM A126 Class B
5	Kuželka	ASTM A217 CA15
6	Pružina	Uhlík. ocel s vrstvou hliníku
7	Horní stavěcí kroužek	ASTM A351 Grade CF8
8	Spodní stavěcí kroužek	ASTM A351 Grade CF8
9	Spodní vřeteno	ASTM A479 Type 410
10	Horní vřeteno	ASTM A479 Type 410
11	Opěrky pružiny	ASTM A105
12	Svorníky ventilové hlavy	ASTM A193 Grade B7
13	Matice ventilové hlavy	ASTM A194 Grade 2H
14	Stavěcí šroub	ASTM A479 Type 410
15	Matice stavěcího šroubu	Uhlíková ocel
16	Uvolňovací kroužek	Uhlíková ocel
18	Páka	Šedá litina
19	Vypouštěcí zátka	Uhlíková ocel
20	Zajišťovací šroub hlavice	Uhlíková ocel

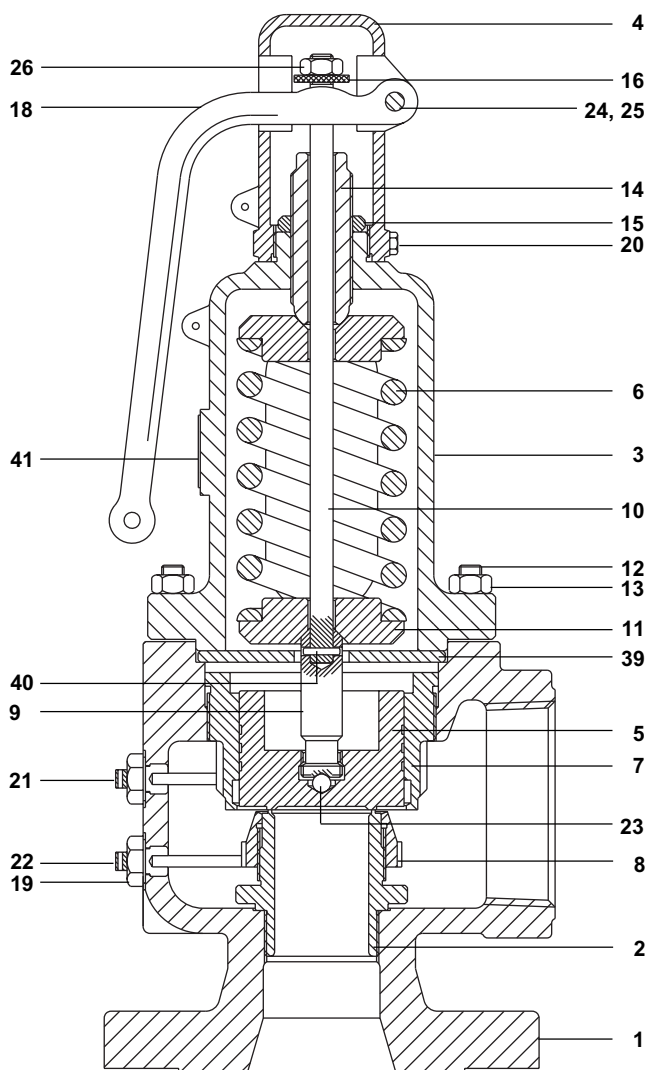

Pol.	Část	Materiál
21	Horní stavěcí kolík	Nerez ocel
22	Spodní stavěcí kolík	Nerez ocel
23	Kulička kuželky	Nerez ocel
24	Podložka čepu	Uhlíková ocel
25	Čep páky	Uhlíková ocel
26	Zajišťovací matice	Uhlíková ocel
39	Deska	Uhlíková ocel
40	Čep vřetene	Uhlíková ocel
41	Identifikační štítek	Nerez ocel

Dimenzování

Viz katalogový list TI-S13-26.

Rozměry, hmotnosti a velikosti průtočných průřezů (přibližné) v palcích (mm) a librách (kg)

Vstup		Výstup		Průtočný průřez	A		A1		B		C		Hmotnost	
velikost	připojení	velikost	připojení		palce	(mm)	palce	(mm)	palce	(mm)	palce	(mm)	libry	(kg)
1½"	NPT	2½"	NPT	J	3.5	(89)	-	-	4.3	(108)	15.8	(400)	33.0	(15.0)
2"	NPT	3"	NPT	K	4.0	(102)	-	-	4.6	(117)	17.1	(454)	46.0	(21.0)
2½"	NPT	4"	NPT	L	4.6	(124)	-	-	5.5	(140)	18.5	(490)	66.0	(30.0)
3"	NPT	4"	NPT	M	5.1	(130)	-	-	5.6	(143)	24.3	(516)	93.0	(42.0)
1½"	ANSI 250	2½"	NPT	J	3.5	(89)	-	-	4.3	(108)	15.8	(400)	37.5	(17.0)
2"	ANSI 250	2½"	NPT	J	3.5	(89)	-	-	4.3	(108)	15.8	(400)	40.0	(18.0)
2"	ANSI 250	3"	NPT	K	4.0	(102)	-	-	4.6	(117)	17.1	(454)	49.0	(22.0)
2½"	ANSI 250	3"	NPT	K	4.0	(102)	-	-	4.6	(117)	17.1	(454)	51.0	(23.0)
2½"	ANSI 250	4"	NPT	L	4.6	(124)	-	-	5.5	(140)	19.5	(495)	71.0	(32.0)
3"	ANSI 250	4"	NPT	L	4.6	(124)	-	-	5.5	(140)	19.5	(495)	73.0	(33.0)
3"	ANSI 250	4"	NPT	M	5.1	(130)	-	-	5.4	(143)	24.3	(516)	101.0	(46.0)
3"	ANSI 250	4"	ANSI 125	L	-	-	5.5	(140)	5.5	(140)	19.5	(495)	81.5	(37.0)
3"	ANSI 250	4"	ANSI 125	M	-	-	5.5	(140)	5.4	(143)	24.3	(516)	110.0	(50.0)
4"	ANSI 250	6"	ANSI 125	N	-	-	7.1	(184)	6.8	(171)	26.5	(654)	187.0	(85.0)
4"	ANSI 250	6"	ANSI 125	P	-	-	7.1	(184)	6.8	(171)	28.5	(725)	196.0	(89.0)
6"	ANSI 250	8"	ANSI 125	Q	-	-	9.3	(276)	9.3	(276)	34.5	(870)	355.0	(161.0)
6"	ANSI 250	8"	ANSI 125	R	-	-	10.0	(254)	10.9	(276)	43.9	(1115)	595.0	(270.0)

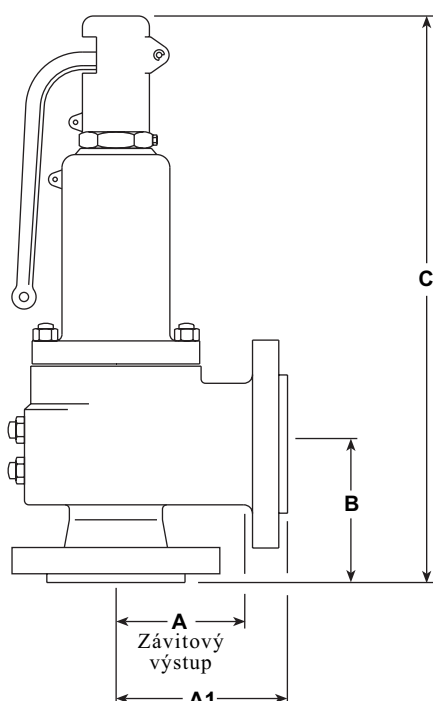

Specifikace pojistného ventilu SV7

Typová řada	SV7	SV7
Materiál tělesa	3 = šedá litina	3
ASME schválení	V = ASME Sekce I U = ASME Sekce VIII	V
Velikost a připojení	A = 1½" NPT x 2½" NPT B = 2" NPT x 3" NPT C = 2½" NPT x 4" NPT D = 3" NPT x 4" NPT E = 1½" ANSI 250 x 2½" NPT F = 2" ANSI 250 x 2½" NPT G = 2" ANSI 250 x 3" NPT H = 2½" ANSI 250 x 3" NPT I = 2½" ANSI 250 x 4" NPT J = 3" ANSI 250 x 4" NPT K = 3" ANSI 250 x 4" NPT L = 3" ANSI 250 x 4" ANSI 125 M = 3" ANSI 250 x 4" ANSI 125 N = 4" ANSI 250 x 6" ANSI 125 P = 4" ANSI 250 x 6" ANSI 125 Q = 6" ANSI 250 x 8" ANSI 125 R = 6" ANSI 250 x 8" ANSI 125	A
Průtočný průřez	J = 1.347 čtverečný palec Sq. In. K = 1.967 čtverečný palec Sq. In. L = 3.055 čtverečný palec Sq. In. M = 3.845 čtverečný palec Sq. In. N = 4.634 čtverečný palec Sq. In. P = 6.830 čtverečný palec Sq. In. Q = 11.811 čtverečný palec Sq. In. R = 17.123 čtverečný palec Sq. In.	J
Otevírací přetlak	Zadejte hodnotu v rozmezí 5 psi g až 250 psi g	5-250
SV7 3 - V - A J - 180 psi g		

Montáž a údržba

Kompletní informace viz Návod k montáži a údržbě IM-S13-33.
Pojistný ventil musí být vždy namontován tak, aby osa pružiny byla ve svislé poloze a vstup do ventilu byl zespodu.
Provozní přetlak nesmí být příliš blízko otevíracímu přetlaku pojistného ventilu. Minimální diference musí být 5 psi g (1.034 bar g) nebo 10% (volí se větší hodnota). Je vhodné volit větší diferenci než minimální, tím se zajistí lepší těsnost uzavření a delší životnost.
Pojistný ventil nesmí přenášet váhy připojených potrubí a síly a napětí způsobené teplotní roztažností.

Pro zaručení bezchybného provozu pojistného ventilu se doporučuje testovat pojistný ventil jednou za dva až šest měsíců buď zvýšením tlaku systému nebo zvednutím páky. Doporučuje se vypracovat a dodržovat program pravidelných prohlídek.
Případné opravy a přestavování otevíracího přetlaku může provádět pouze výrobce nebo držitel příslušného oprávnění ("VR" stamp).

Jak objednávat

Příklad : Pojistný ventil SV73-V-AJ otevírací přetlak 180 psi g.