



Cert. No. LRQ 0963008

ISO 9001

spirax sarco

TI- P113-01

ST Issue 6

UIB30和UIB30H密封型倒吊桶 蒸汽疏水阀(与管道连接器相连)

简介

UIB30和UIB30H密封型倒吊桶蒸汽疏水阀，可水平或垂直安装（阀体向下悬挂，阀盖位于顶端）。UIB30H为高排量型。当与合适的管道连接器相连时（斯派莎克公司另外提供），UIB可以方便地在线拆除，不仅不会影响管道，而且大大降低系统停机时间。管道连接器有螺纹，承插焊和法兰等连接方式。

标准

本产品符合欧洲压力设备指令97/23/EC。

（注：阀体/阀盖焊接符合ASME section IX 和BS EN 288，该产品完全符合欧洲压力设备指令97/23/EC，如需要可提供CE标志。）

证书

本产品可提供EN 10204 3.1证书。

注：如需证书，请在订购时注明。

工作范围

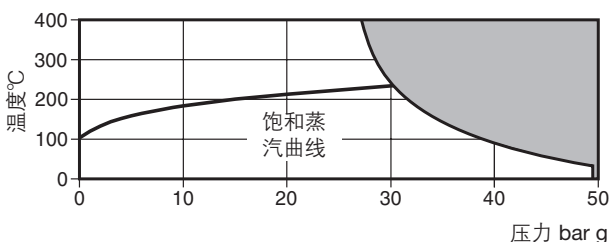

■ 本产品不应用于此区域。

注：管道连接器的型号和连接方式决定整个组件的最大压力和温度。详细信息请参考相关的技术资料(见‘口径和管道连接’)。

阀体设计条件	PN50 (ANSI 300)
PMA-最高允许压力	50 bar g@38°C
TMA-最高允许温度	400°C@27 bar g
最低允许温度	-29°C
PMO-最高工作压力 饱和蒸汽压下	30 bar g
TMO-最高工作温度	400°C@27.5 bar g
最低工作温度	0°C

ΔPMX最大压差	30.0 bar	UIB30/4	UIB30H/5
	20.0 bar	UIB30/5	UIB30H/6
	12.0 bar	UIB30/6	UIB30H/7
	8.5 bar	UIB30/7	UIB30H/8
	5.0 bar		UIB30H/10
	4.0 bar	UIB30/8	
	2.5 bar	UIB30/10	
	2.0 bar		UIB30H/12
	1.5 bar	UIB30/12	

设计最大冷态水压试验压力 75 bar g

口径和管道连接

UIB可以和多种管道连接器相连

PC10	直型连接器	ANSI/ASME 300(见TI-P128-10)
PC10HP	直型连接器	ANSI/ASME 600(见TI-P128-10)
PC20	连接器带‘Y’型过滤器	ANSI/ASME 300(见TI-P128-15)
PC3_	连接器带一个活塞阀	ANSI/ASME 600(见TI-P128-02)
PC4_	连接器带两个活塞阀	ANSI/ASME 600(见TI-P128-03)

有关管道连接器的详细信息请参考相应的技术资料。

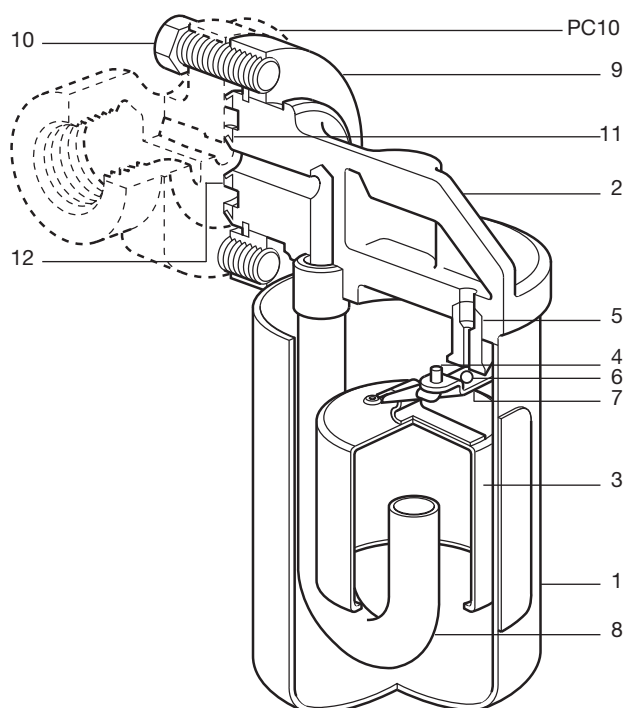

材质

序号	部件	材质	
1	阀盖	不锈钢	ASTM A240 Gr. 304
2	阀体	不锈钢	ASTM A351 CF8
3	吊桶	不锈钢	BS 1449 321 S 12
4	枢轴销	不锈钢	BS 970 304 S 15
5	阀座	不锈钢	AISI 440B
6	阀芯	不锈钢	AISI 440B
7	阀芯连杆	不锈钢	BS 1449 321 S 12
8	内部套管	不锈钢	BS 3605 304 S 14
9	法兰	合金钢	ASTM A322 Gr. 4130
10	连接螺栓	钢	ASTM A193 B7
11	内环垫圈	不锈钢和填充(无石棉)	AISI 304扁钢
12	外环垫圈	不锈钢和填充(无石棉)	AISI 304扁钢

排量

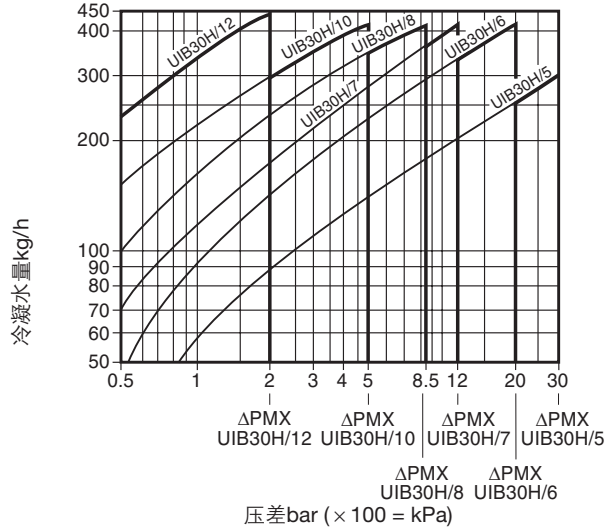
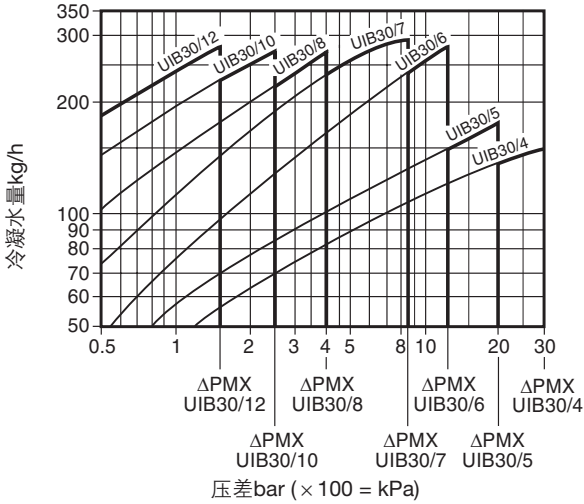

注：疏水阀的选型应根据最匹配的工作压差而不是负荷，如80kg/h 7 bar压差应采用UIB30/7而不是UIB30/4。

尺寸/重量 (近似)mm和kg

口径	A	B	C		D	E	重量
			UIB30	UIB30H			
DN15-1/2"	61.5	86	124.5	159.0	33.5	80	2.19
DN20-3/4"	73.5	84	124.5	159.0	33.5	80	2.22
DN25-1"	90.0	87	124.5	159.0	33.5	80	2.38

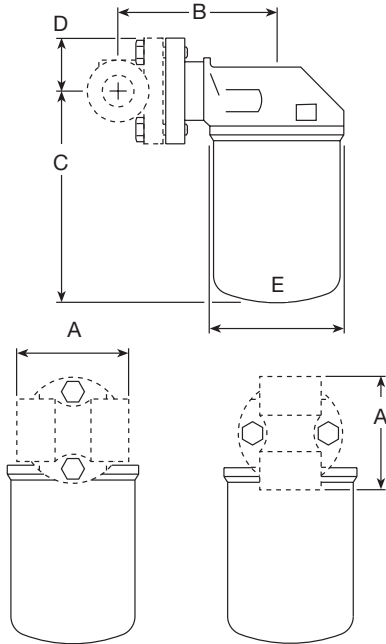

订购说明

该组件分为两部分供应

1. 管道连接器。
2. UIB30蒸汽疏水阀，带内外环垫圈(已定位)和2个连接螺栓(包装在法兰上的亚麻布袋中)。

举例：

- 1-1/2"PC10管道连接器，NPT螺纹接口，与UIB30/4密封型倒吊桶蒸汽疏水阀连接。
- 1-斯派莎克UIB30/4密封型倒吊桶蒸汽疏水阀，带垫圈和连接螺栓。

安全信息、安装和维修

详细信息请参考随产品提供的安装维修指南(IM-P113-02)。UIB30可以与任意管道连接器相连，请参考斯派莎克管道连接器的安装维修指南(IM-P128-06, IM-P128-11和IM-P128-13)。

处理：

UIB30疏水阀由不锈钢制成，因此可以循环使用。处置得当，不会造成环境危害。

备件

图中实线所示为可供备件，虚线部分不作为备件提供。

可供备件

连接螺栓和垫片组	10,11,12
----------	----------

订购备件

请按上述说明订购备件，并注明疏水阀的型号。

举例：1-连接螺栓和垫片组，用于斯派莎克UIB30密封型倒吊桶蒸汽疏水阀。

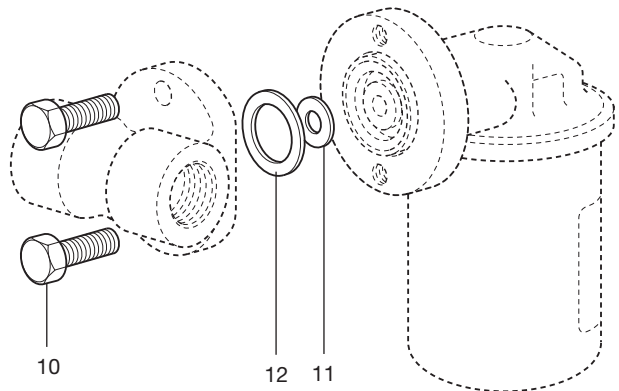

建议拧紧力矩

序号	部件	或 mm	N m
10	连接螺栓	9/16"	30 - 35