



Cert. No. LRQ 0963008

ISO 9001

spirax sarco

TI-P157-22

ST Issue 2

Type 8200L和9300L自回缩软管卷轴

简介

Type 8200L为紧凑型自回缩软管卷轴，与MX15 Mixatherm蒸汽/水混合阀一同用于汽水混合站，而9300L适用于MX20。卷轴表面涂层持久耐用，内置流道提供最小的弹簧回缩阻力。8200L配置 $\frac{1}{2}$ " \times 20m牛奶清洗级的蒸汽软管，带 $\frac{1}{2}$ "旋转接头、软管保护套和缓冲限制器。9300L配置 $\frac{3}{4}$ " \times 20m牛奶级软管和 $\frac{3}{4}$ "旋转接头。

工作原理

从卷轴中抽出软管，紧握喷枪和软管。张力作用下软管会自动绕回卷轴。应确保软管安全回到卷轴内以防止危害设备和人员。

限制条件

最大工作压力	7 bar g
最大工作温度	95°C

可供型号

Type 8200L配有 $\frac{1}{2}$ " \times 20m软管。

Type 9300L配有 $\frac{3}{4}$ " \times 20m软管。

注：若需要手动、气动、电动或不锈钢，请咨询斯派莎克公司。

材质

序号	部件	材质
1	底座组件	碳钢
2	卷轴组件	碳钢
3	导向臂	碳钢
4*	旋转组件	碳钢
5	中间铸型棘齿	铝
6	软管	加强EPDM
7	软管保护套	橡胶PVC/Nitrile
8	接口	镀铬黄铜
9	软管缓冲组件	橡胶

*部件4见下页。

证书

本产品不提供证书。

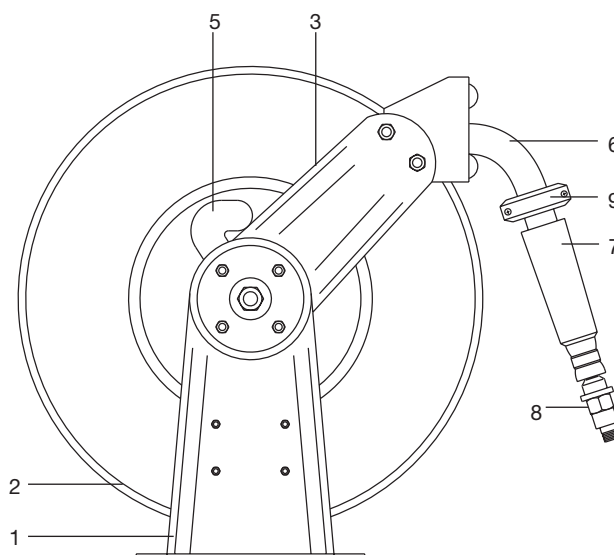

J- 256

尺寸 (近似) in mm

型号	A	B	C	D	E	F
8200L	610	645	211	267	254	153
9300L	622	645	289	362	267	199

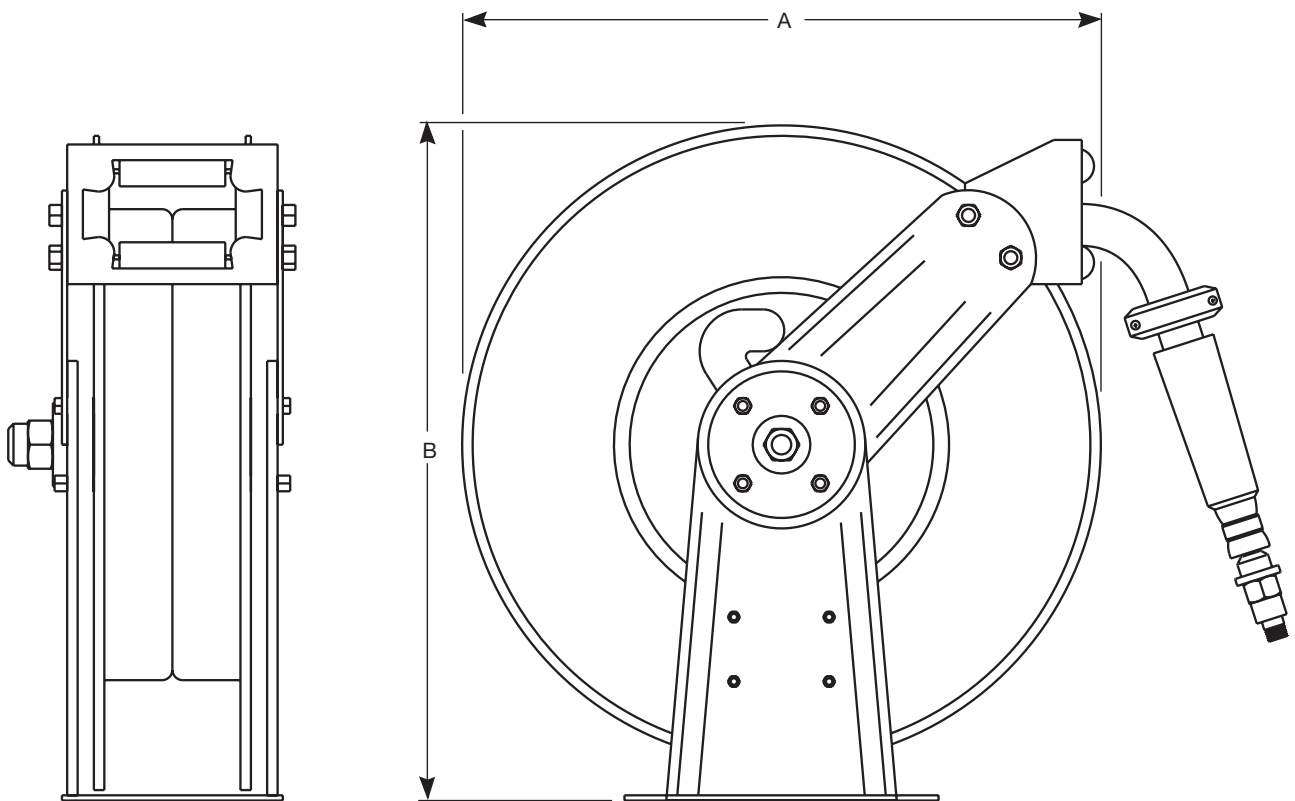
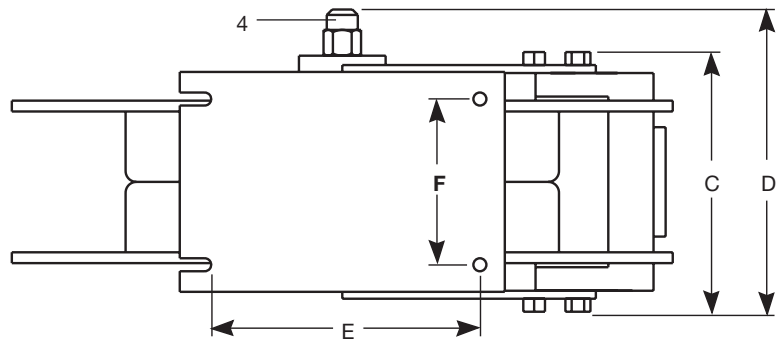

安装

可调节导向臂允许地板、墙壁或天花板安装方式。软管卷轴和混合站之间必须使用柔性软管连接，可以防止可能出席的偏离和缠绕。

混合站和卷轴之间最大的安装高度为4.8m。不能超过这个高度。为此，斯派莎克可提供配2m长软管的卷轴。

维护

详细信息请参考随产品一起提供的安装和维修指南。

订购说明

斯派莎克Type 8200L自回缩软管卷轴，配 $\frac{1}{2}$ " \times 20m牛奶级软管，带旋转接头和软管保护套。

备件

请咨询斯派莎克。